



พื้นฐานของเทคนิคการสื่อสาร บนเครือข่าย 3G

เทคโนโลยี 3 G ปัจจุบันล้วนพัฒนาต่อยอดมาจาก
เทคโนโลยี CDMA

3 G ในที่นี้ จะกล่าวถึง มาตรฐาน WCDMA ซึ่งใช้งานกัน
มากที่สุดในโลก

โครงสร้างพื้นฐานของเครือข่ายโทรศัพท์เคลื่อนที่ 3 G

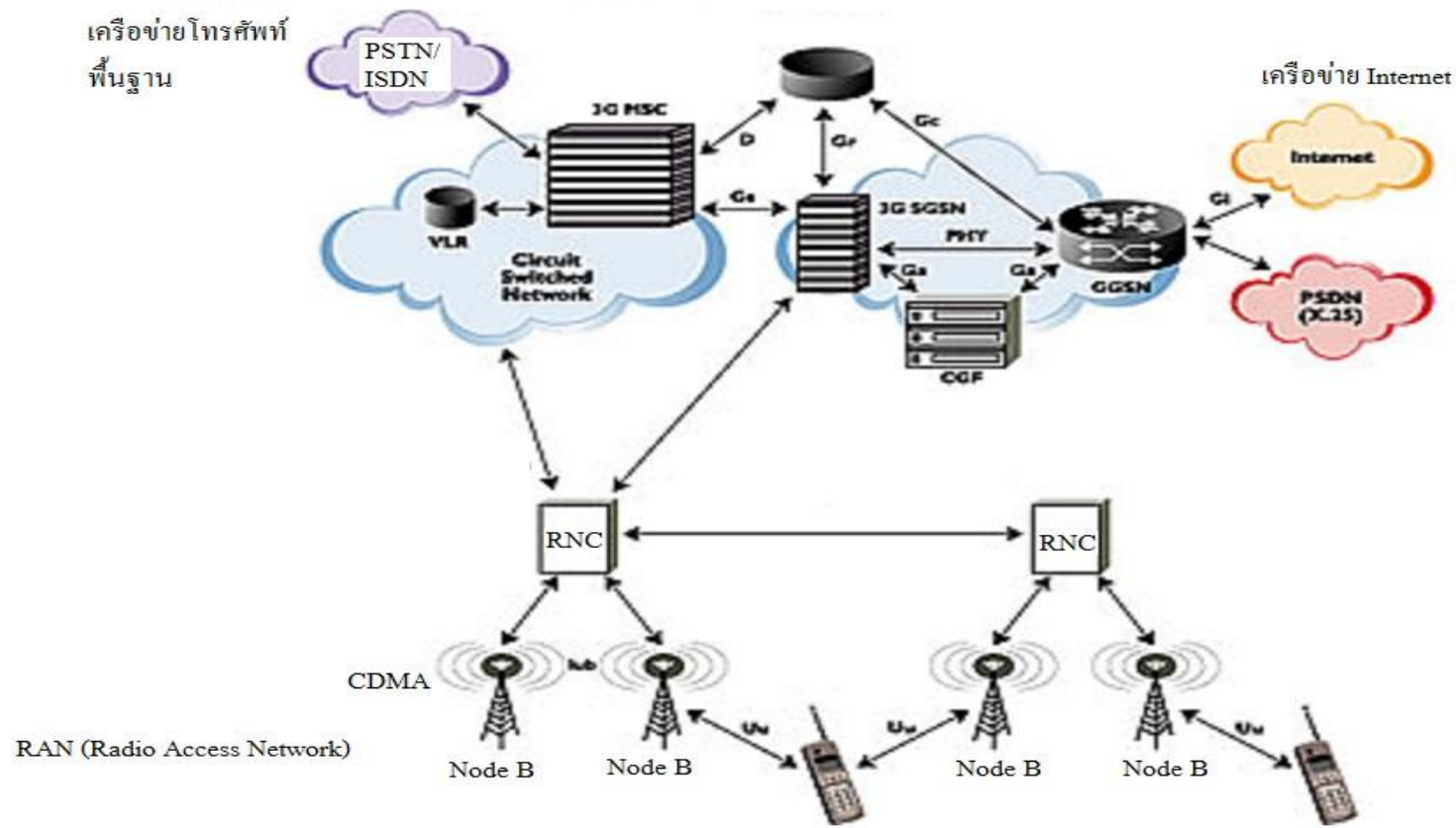

- สถานีฐานยุค 2 G ใช้คำว่า BSS (Base Station Subsystem)
- สถานีฐานยุค 3 G ใช้คำว่า Node B , RNC (Radio Node Controller)



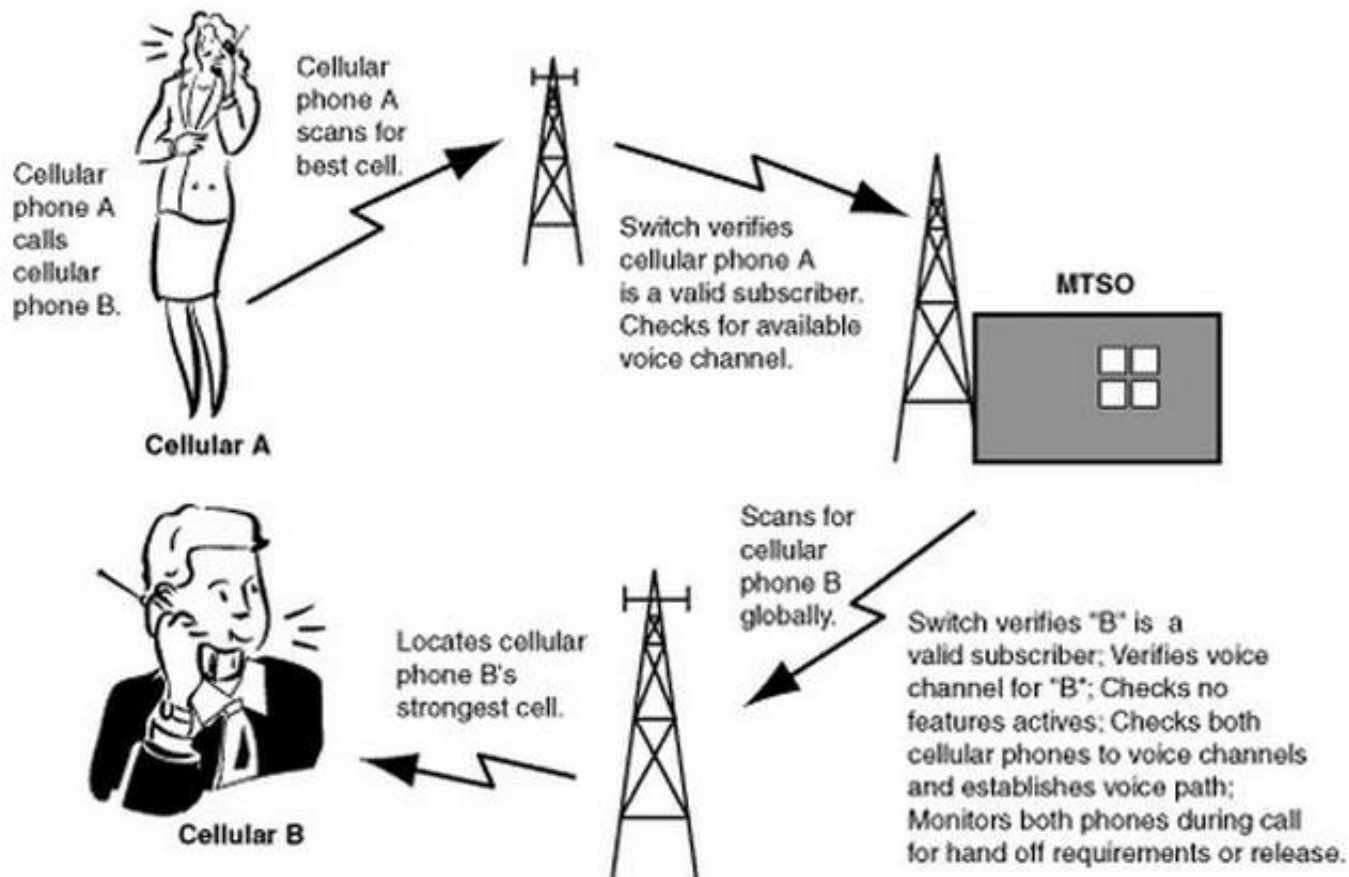

Above: How making a call on your mobile phone works



เทคนิคของการสื่อสารบนเครือข่าย 3 G

แบ่งออกเป็น 6 เทคโนโลยี คือ

1. เทคนิคการจัดสรรใช้งานความถี่วิทยุ
2. การรับส่งข้อมูลผ่านคลื่นวิทยุโดยใช้เทคโนโลยี Spread Spectrum
3. เทคโนโลยีภาครับสัญญาณวิทยุแบบ RAKE
4. การควบคุมกำลังส่ง (Power Control) กลไกการควบคุม
5. การเคลื่อนย้ายข้ามสถานีฐาน (Handover)
6. การตรวจจับผู้ใช้งาน (Multiuser Detection)



1. เทคนิคการจัดสรรใช้งานความถี่วิทยุ

- หัวใจสำคัญของการสื่อสารผ่านเครือข่ายโทรศัพท์เคลื่อนที่ คือ การใช้ความถี่คลื่นวิทยุให้เกิดประโยชน์มากที่สุด
- เนื่องจากผู้ให้บริการมีต้นทุน ค่าใบอนุญาต มูลค่าสูง
- สามารถนำความถี่ซ้ำ มาใช้อีกครั้งได้ในบริเวณต่างพื้นที่
- ออกแบบให้ช่องวิทยุแต่ละช่อง ให้มีแถบความถี่ (Bandwidth) แคบมากๆ เพื่อให้ผู้ใช้บริการใช้งานได้หลายคนพร้อมๆ กัน ซึ่งเป็นเป้าหมายของการออกแบบเครือข่ายโทรศัพท์เคลื่อนที่



1. เทคนิคการจัดสรรใช้งานความถี่วิทยุ

- เทคนิคการจัดสรรใช้งาน มี 3 เทคโนโลยี
 - 1) เทคโนโลยี FDMA (Frequency Division Multiple Access)
 - 2) เทคโนโลยี TDMA (Time Division Multiple Access)
 - 3) เทคโนโลยี CDMA (Code Division Multiple Access)

โดยเทคโนโลยีที่แรกเริ่มต้นการใช้งานโทรศัพท์เคลื่อนที่ คือ FDMA

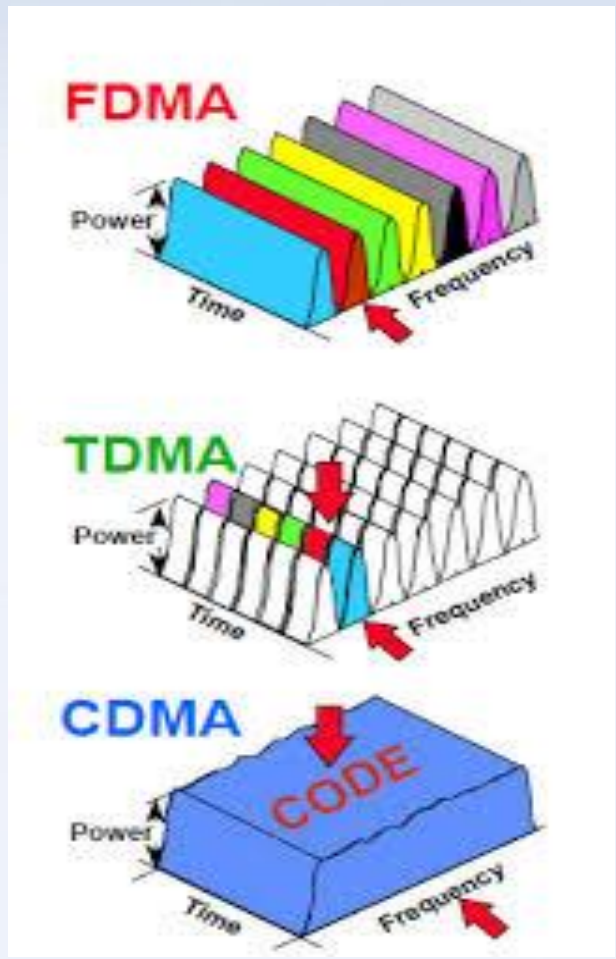

•เทคนิคการจัดสรรใช้งาน มี 3 เทคโนโลยี

FDMA (Frequency Division Multiple Access)

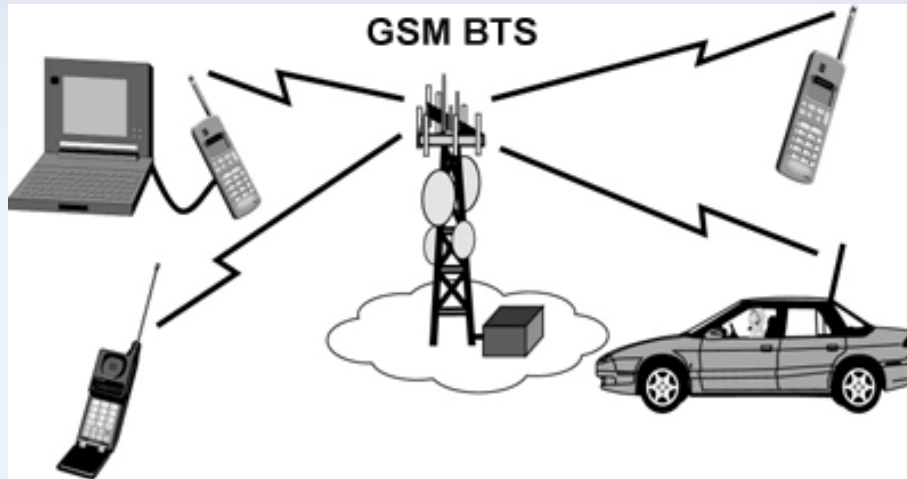

ในระบบโทรศัพท์เคลื่อนที่ เป็นการจัดสรรแถบความถี่ 20 kHz สื่อสารระหว่างสถานีฐาน กับ เครื่องลูกข่าย (โทรศัพท์มือถือ) 1 เครื่อง เพื่อการสนทนา จนกว่าจะยกเลิกการเชื่อมต่อ ซึ่งเป็นระบบที่ใช้กับโทรศัพท์เคลื่อนที่ ยุค 1 G

ซึ่งระบบโทรศัพท์ยุค 1 G ล้วนถูกออกแบบให้มีการสื่อสารแบบ FDD

(Frequency Division Duplex) เป็นการแยกความถี่ 2 ความถี่สำหรับการ Down Link และ Up Link ระหว่างสถานีฐาน กับ เครื่องลูกข่าย



FDMA

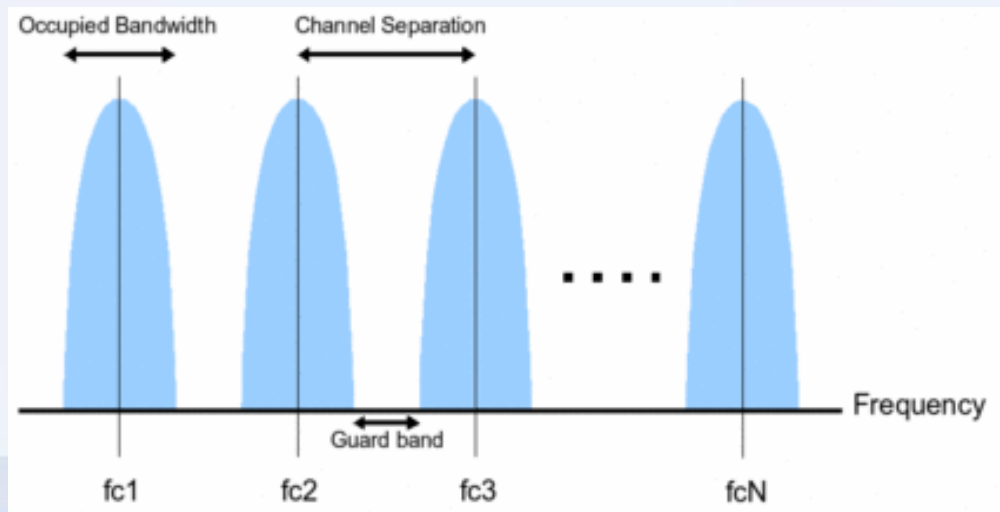
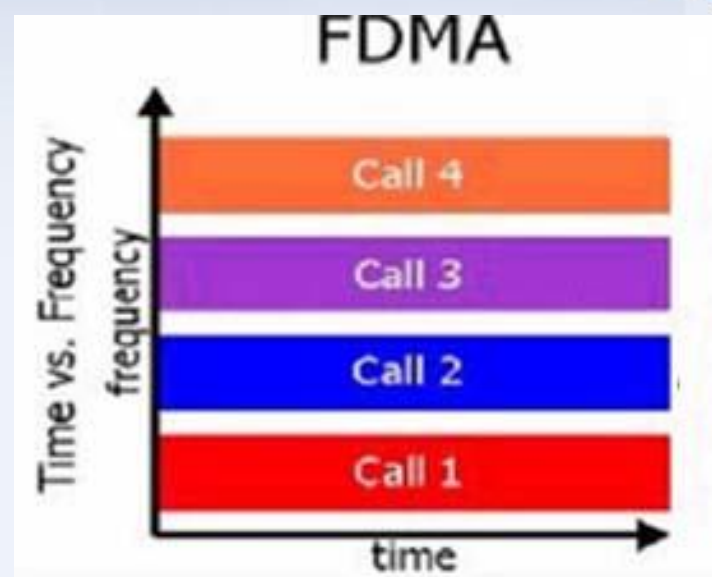
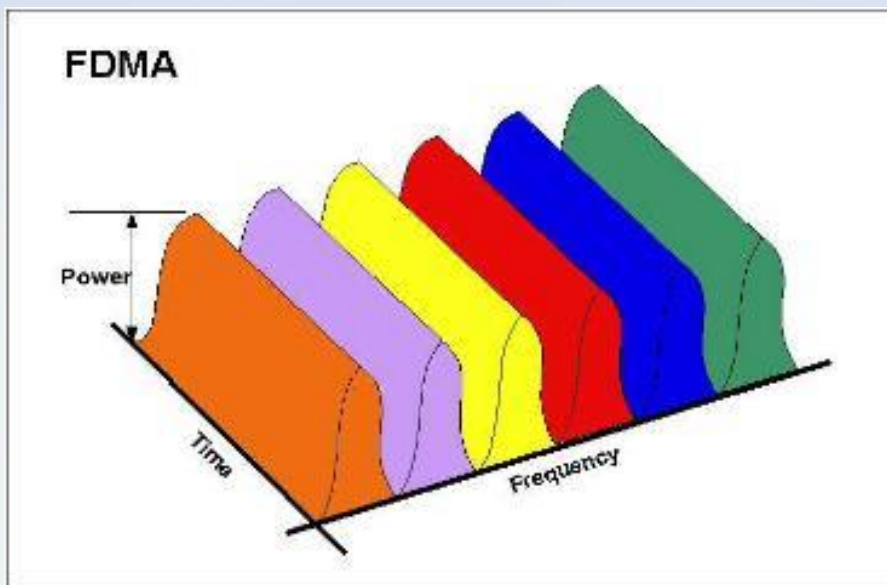



FDMA (FDD)

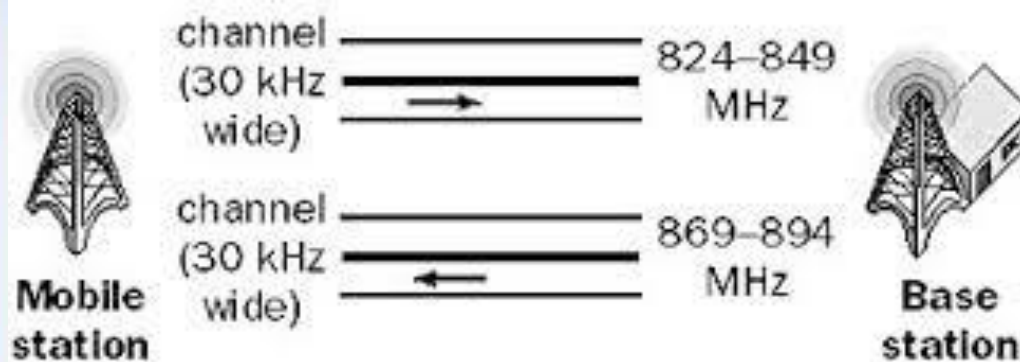

- การจัดสรรความถี่ 1 ช่อง หมายถึงการจัดสรรให้มีย่านความถี่สำหรับ Downlink Frequency และ Uplink Frequency ระหว่างสถานีฐานกับเครื่องลูกข่าย

- เทคนิค FDMA ยังมีข้อด้อย คือ ด้านช่องสำหรับการสื่อสารที่น้อย แม้ว่าจะพยายามใช้แถบความถี่ที่แคบเพียงช่องละ 20 kHz แล้ว
- เช่นหากออกแบบให้สถานีฐานรองรับ เครื่องลูกข่ายใช้งานพร้อมๆกัน 30 ช่อง ก็ต้องมีอุปกรณ์รับส่ง อย่างน้อย 33 ชุด ซึ่งที่เกินมา 3 ชุด นั้น คือ สำรองจำนวน 1 ชุด กรณีฉุกเฉิน และ อีก 2 ชุดเป็นช่องสำหรับควบคุม สั่งการ จะเห็นว่าอุปกรณ์ของสถานีฐานใหญ่โต กินไฟมาก และต้นทุนการบำรุงรักษามาก



TDMA (Time Division Multiple Access)

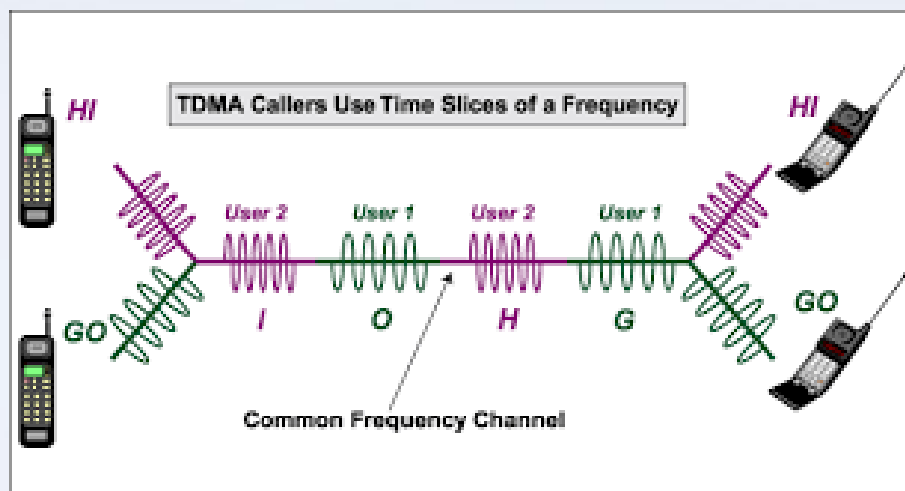

- เป็นเทคนิคการจัดการวิทย์เพื่อลดต้นทุนการดำเนินการของผู้ให้บริการเครือข่าย
- ใช้เทคนิคการจัดลำดับการ รับ ส่ง ข้อมูล ของเครื่องลูกข่าย
- มีการจัดสรรลำดับคิว ของเครื่องลูกข่ายเพื่อการรับและส่งข้อมูล
- ทั้งเครื่องลูกข่ายและสถานีฐาน ต้องมีหน่วยความจำ (Buffer) เพื่อรองรับข้อมูลที่ ถูกส่งจากแต่ละฝ่าย

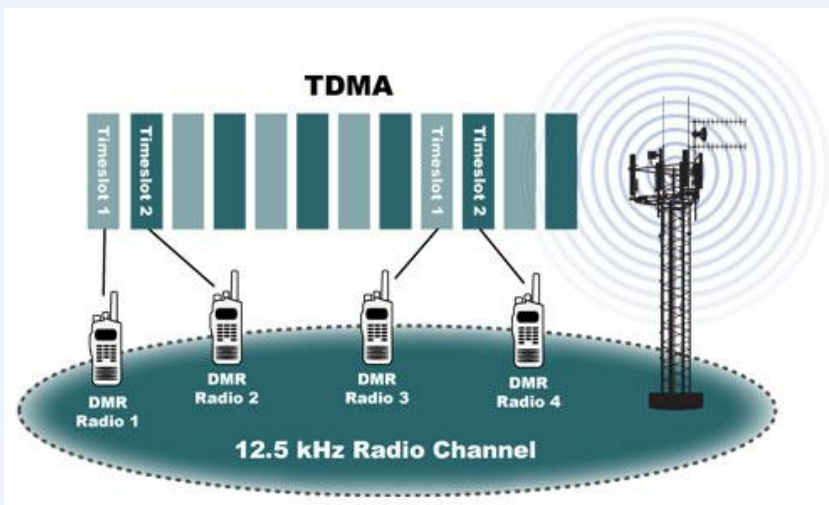
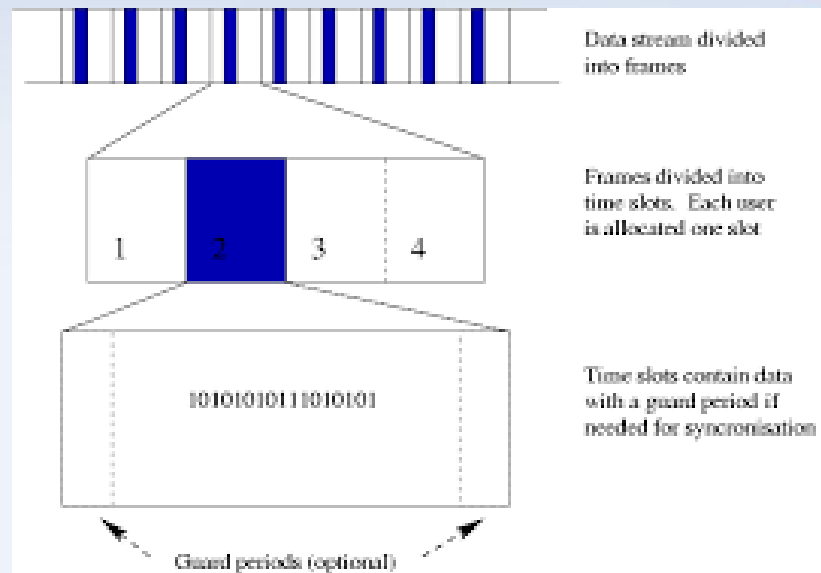
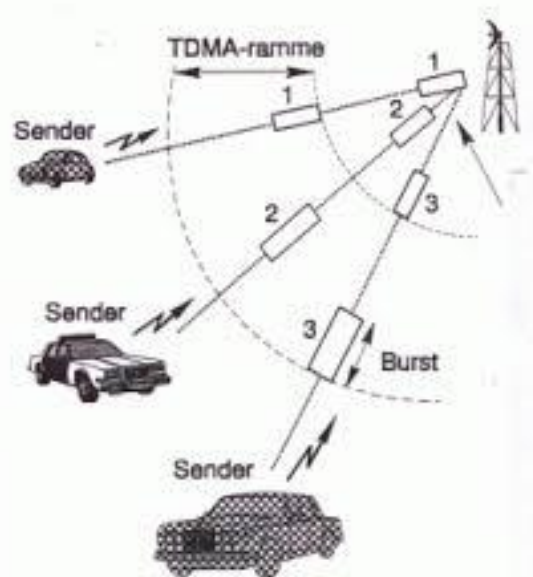



- TDMA ก็มีข้อจำกัด อยู่ที่จุดสมดุลในการจัดคิว ที่จะส่งกันไปในความถี่เดียวกัน กับการหน่วงเวลาที่เกิดขึ้นจากการรอคิวส่งข้อมูล
- การจัดคิวมีข้อจำกัด หากคิวมีความยาวเกินไป เนื่องจากลูกข่ายมาก จะทำให้รอบถัดไปใช้เวลานาน ทำให้ความต่อเนื่องของข้อมูลเสียจังหวะ เกิดปัญหาต่อคุณภาพการสนทนา

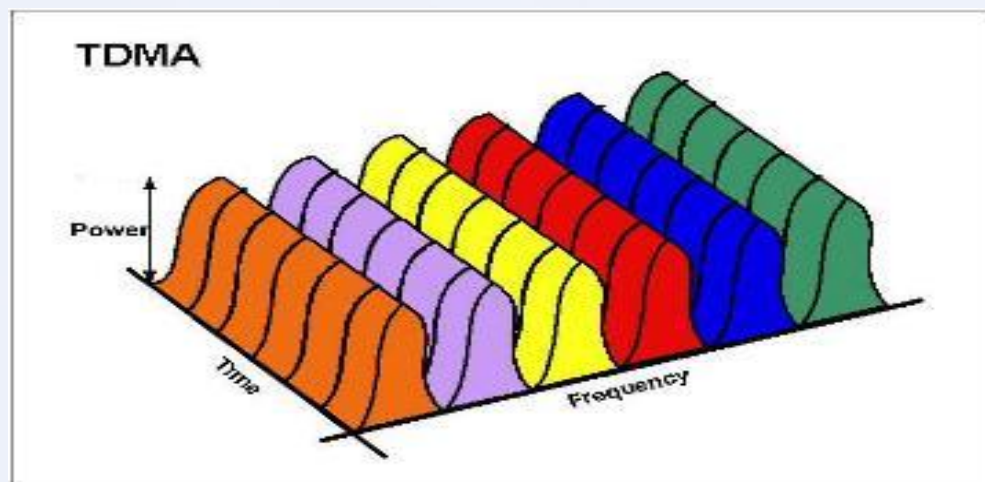

TDMA ทำให้ช่องความถี่ลดลง
เนื่องจาก 1 ช่องความถี่ สามารถ
ใช้ร่วมกันได้ถึง 8 เครื่องลูกข่าย

และมีการพัฒนาเป็นการส่งข้อมูล
ดิจิทัลเป็นแพ็กเก็ตทำให้เกิด
เทคโนโลยี GPRS (พศ. 2544)

ในทางปฏิบัติ เครื่องข่ายโทรศัพท์เคลื่อนที่ จะมีการผสมผสานระหว่าง
FDMA และ TDMA แต่ยังคงเรียกลักษณะการบริหารความถี่แบบ TDMA
เช่นมาตรฐาน GSM และ IS-36 แต่ละช่องความถี่กำหนดให้มีคิวรับส่ง
เพียง 8 คิวต่อ 1 ช่องความถี่

เปลี่ยน GMSK => 8-PSK ทำให้
เกิดมาตรฐานแบบ EDGE
(พศ. 2546)

CDMA (Code Division Multiple Access)

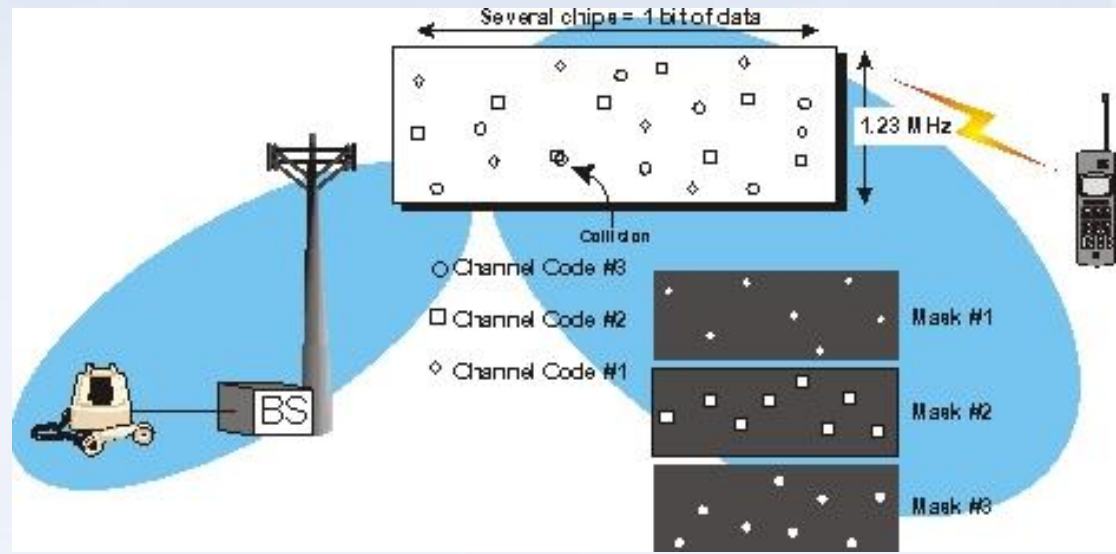
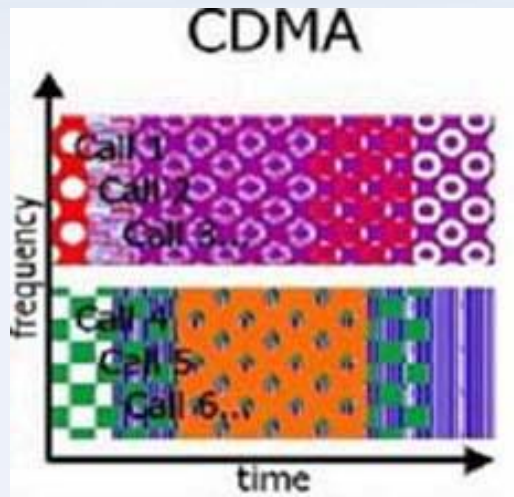

- แตกต่างจากหลักการของ FDMA และ TDMA
- ไม่แบ่งเป็นความถี่ย่อยๆ แบบ FDMA และไม่ต้องจัดคิวเหมือน TDMA
- แต่จะใช้แถบความถี่เดียวกันทั้งหมด โดยจะให้สถานีฐานส่งข้อมูลไปยังเครื่องลูกข่ายในแถบความถี่เดียวกันทั้งหมด เครื่องลูกข่ายจะต้องใช้รหัส Code เพื่อจับข้อมูลที่เป็นของตัวเอง
- รหัส เรียกว่า รหัสกระจาย (Spreading Code) แต่ละเครื่องจะไม่ซ้ำกัน



เปรียบเทียบ เทคโนโลยีแต่ละแบบ

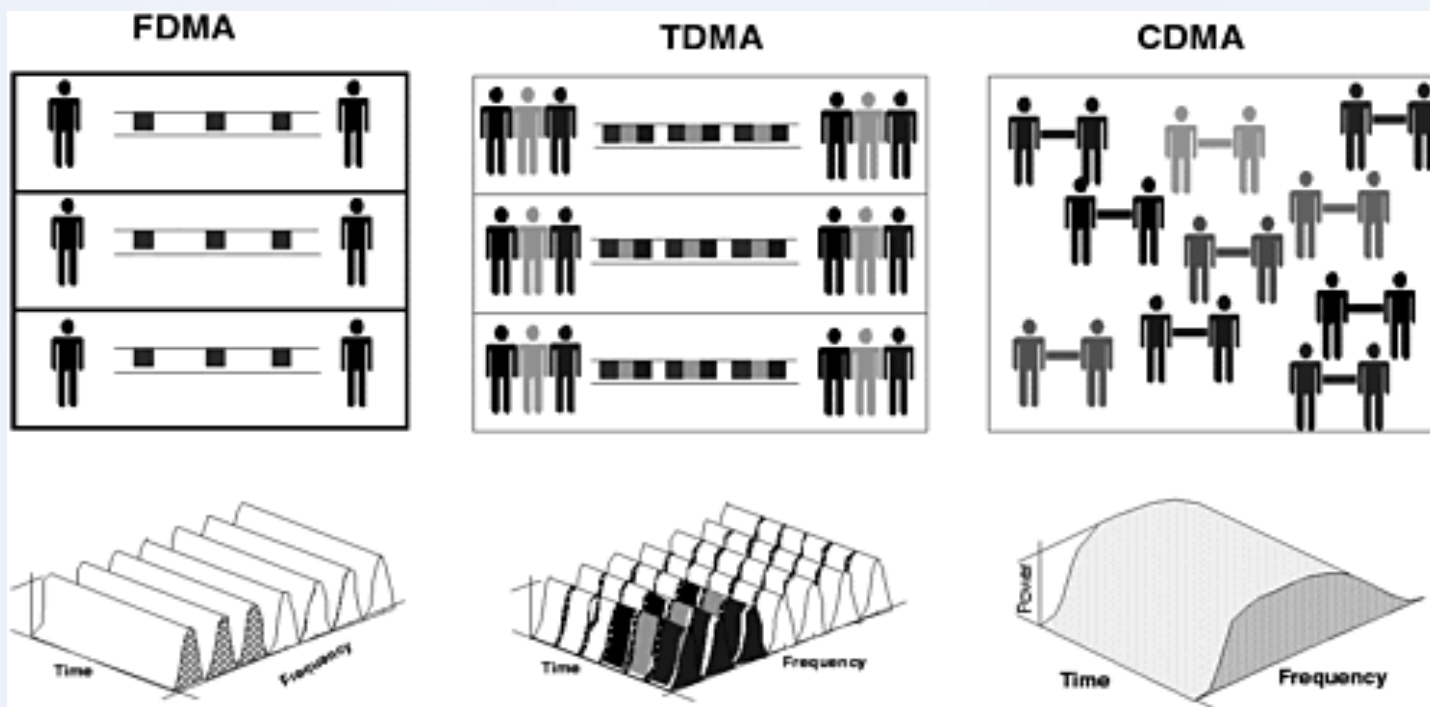

•มาตรฐานโทรศัพท์เคลื่อนที่ ตระกูล WCDMA เลือกใช้เทคโนโลยี CDMA และยังเป็นหลักการต่อเนื่องไปเทคโนโลยีแบบ HSPA



Upwardly mobile

Why CDMA won out

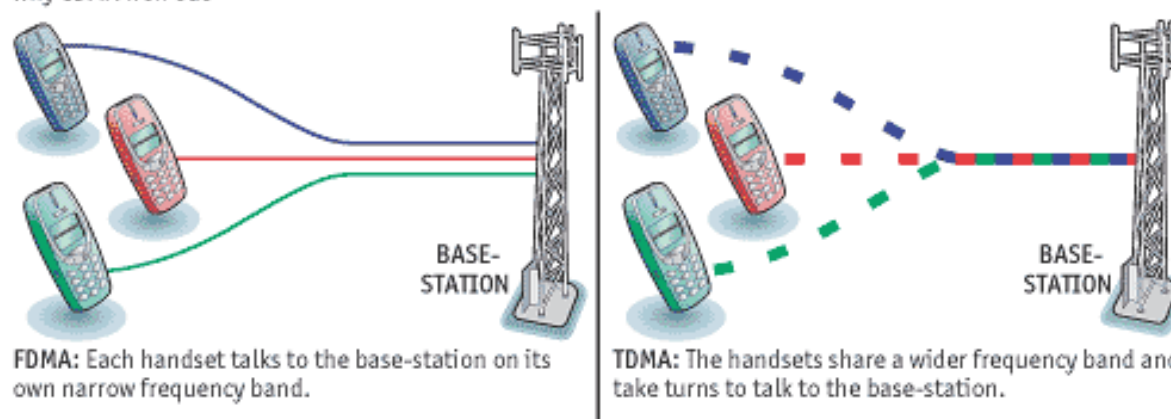

FDMA: Each handset talks to the base-station on its own narrow frequency band.

TDMA: The handsets share a wider frequency band and take turns to talk to the base-station.

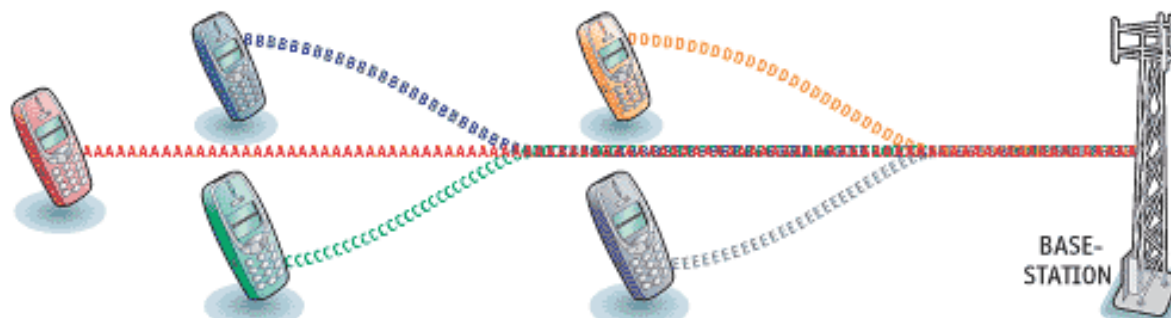

CDMA: Many handsets transmit simultaneously on the same frequency band, but each handset's signal is scrambled using a pseudo-random sequence, or "code", so that it resembles random background noise to other handsets. The base-station uses the same codes to unscramble the different handsets' signals. This approach allows more handsets to share the same frequency band.

Source: *The Economist*



เทคโนโลยี Spread Spectrum

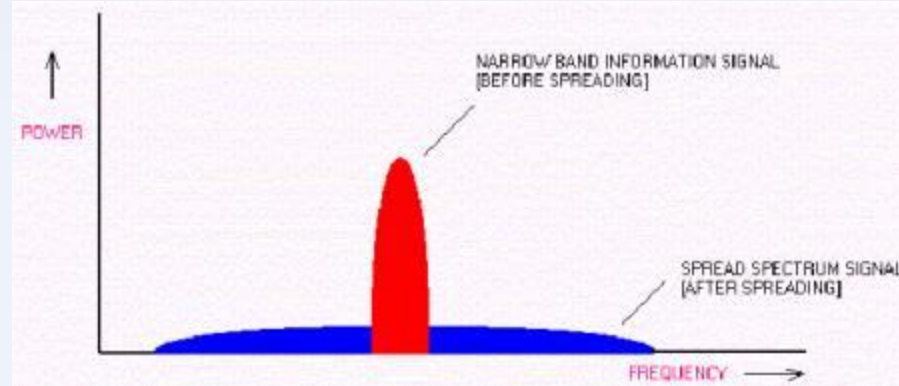
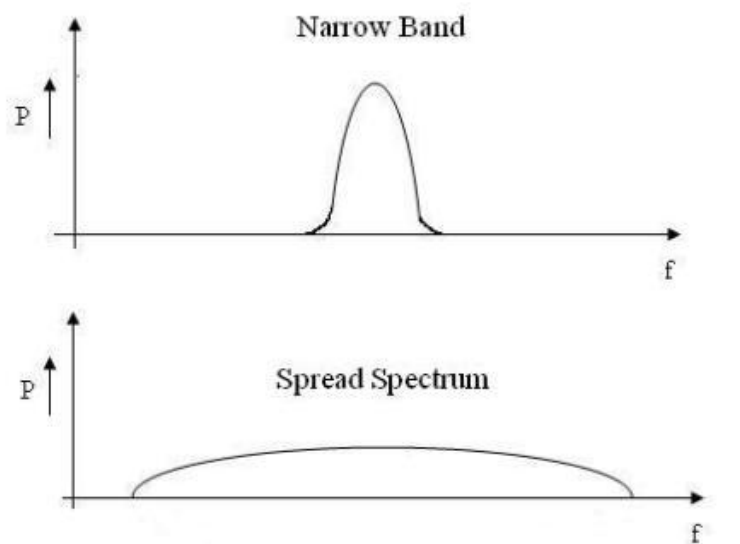

- เป็นการกระจายส่งข้อมูลออกเป็นแถบความถี่กว้าง
- สามารถลดกำลังส่งลงได้
- ป้องกันการถูกลักลอบดักฟังได้ดีกว่าแถบความถี่แคบ (FDMA, TDMA)

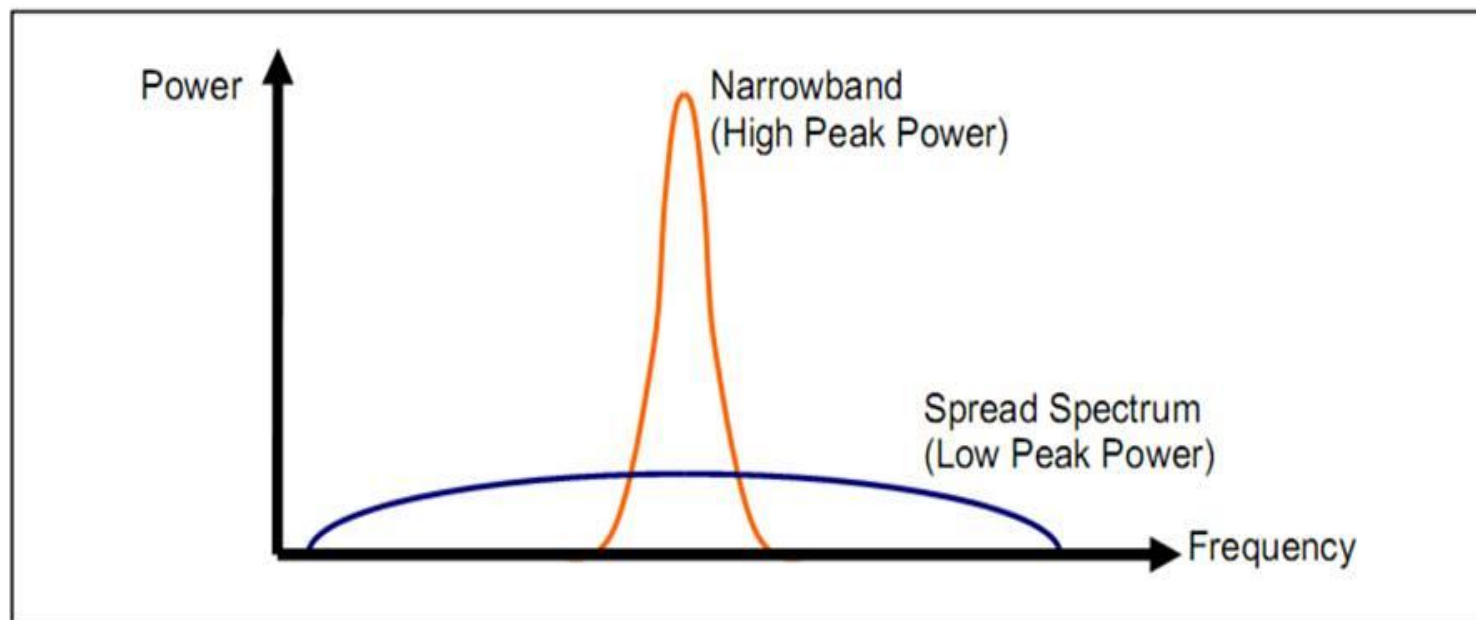

- Spread Spectrum จะลดพลังงานเครื่องส่งที่ปล่อยสัญญาณ มาเป็นการกระจายพลังงานออกไปบนแถบความถี่ที่กว้าง
- เช่นเดิมใช้กำลัง 10 W ในกรณี FDMA มาเป็น 0.1 W กรณี CDMA

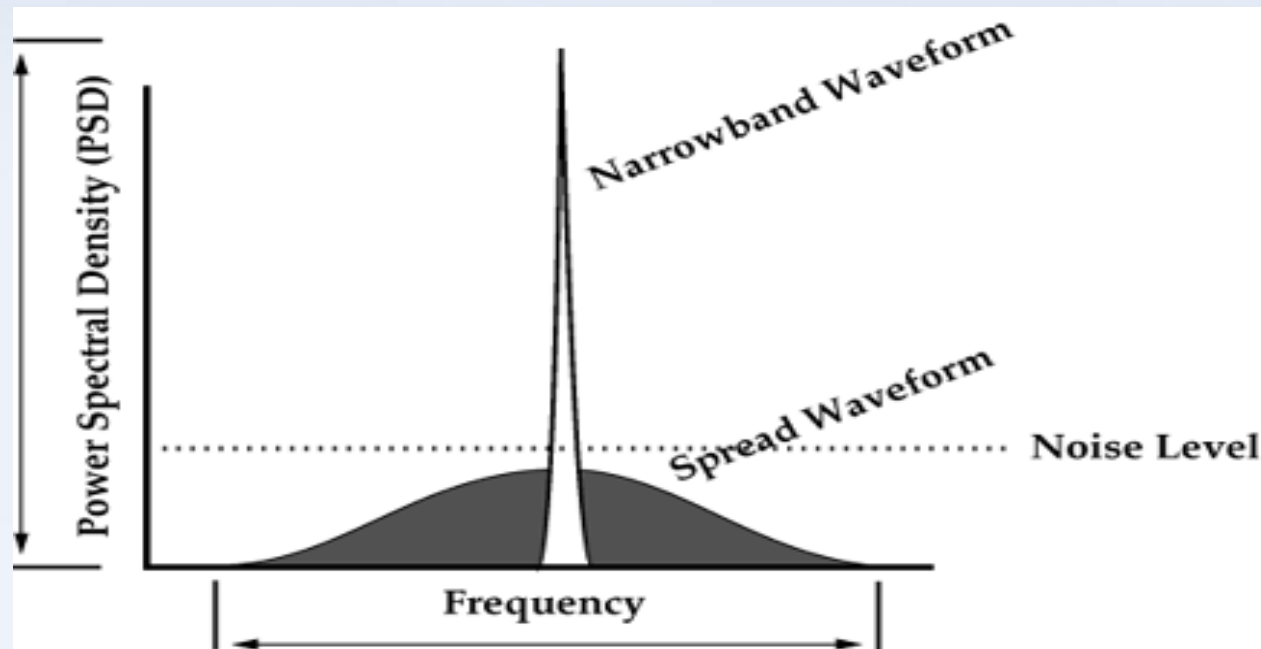

- สมมติ หากให้การส่งข้อมูลแบบ Spread Spectrum มี Bandwidth 2 MHz ซึ่งจะมีคู่สนทนาจำนวนมากปะปนอยู่
- การดักรับสัญญาณในความถี่ย่อยๆ จะรับได้เพียงส่วนในส่วนหนึ่ง
- ส่วนข้อมูลอื่นๆ เปรียบเหมือนเป็นสัญญาณรบกวนที่ไร้รูปแบบ ยากต่อการถอดรหัส



เปรียบเทียบกับ Narrow Band

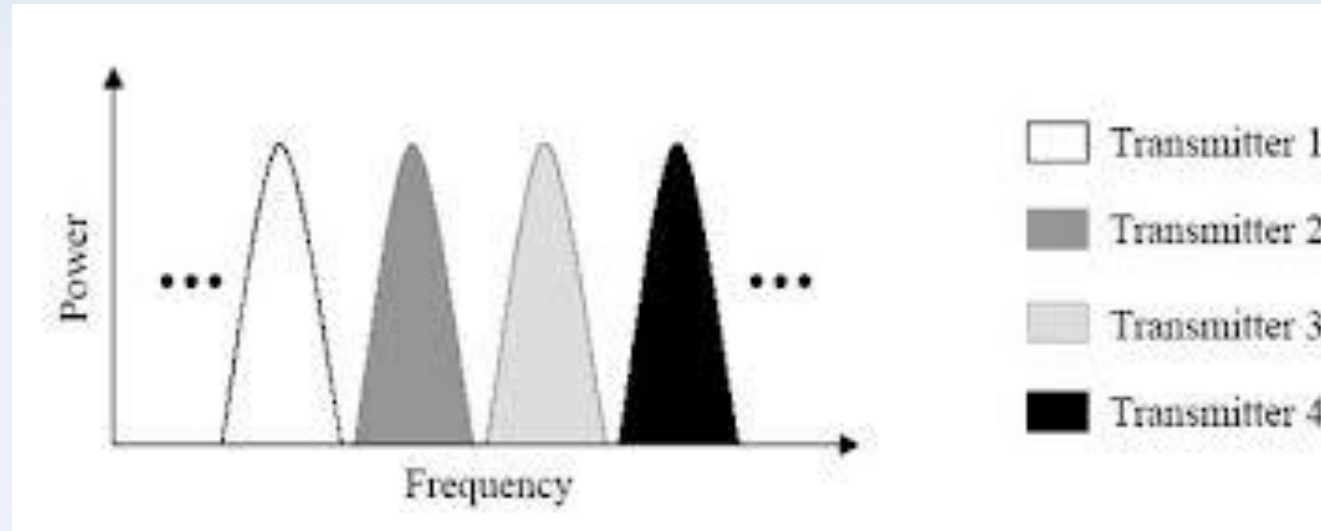

- Narrow Band เป็นพื้นฐานการสื่อสารที่ใช้กันมาตั้งแต่ยุคอดีต
- ต้องใช้กำลังส่งสูง
- ปัญหาสัญญาณรบกวน (Noise) ต่างๆ
- เสี่ยงปัญหาการถูกลอบดักฟังได้ง่าย



- หากสถานีฐาน หรือ Node B ในเครือข่าย WCDMA แห่งหนึ่งรองรับเครื่องลูกข่ายจำนวน 50 เครื่องพร้อมกัน
- สถานีฐานต้องกำหนดรหัสกระจายที่ไม่ซ้ำกัน 50 รหัส เพื่อแจกให้แก่ละเครื่อง
- สถานีฐานต้องส่งสัญญาณไปให้กับเครื่องลูกข่ายพร้อมกัน 50 วงจร
- พลังงานที่ส่งเพิ่มเข้าไปในอากาศ แบบ Spread Spectrum วงจรละ 0.1 w
- สถานีฐานต้องส่งพลังงานออกสู่อากาศ $50 \times 0.1 = 5 \text{ w}$



- การส่งสัญญาณแบบ Spread Spectrum เปรียบเสมือน การคุยภายในห้องพร้อมๆ กัน ของหลายคู่สนทนา หลายๆ ภาษา ในห้องเดียวกัน
- คู่สนทนา ที่เป็นภาษาเดียวกัน (มีรหัสเดียวกัน) เท่านั้น ที่จะเข้าใจข้อความ สื่อสารกันได้
- ส่วนเสียงอื่นๆ ที่ได้ยิน จะเปรียบเหมือนเป็นสัญญาณรบกวน



Figure 6.33 DSSS example

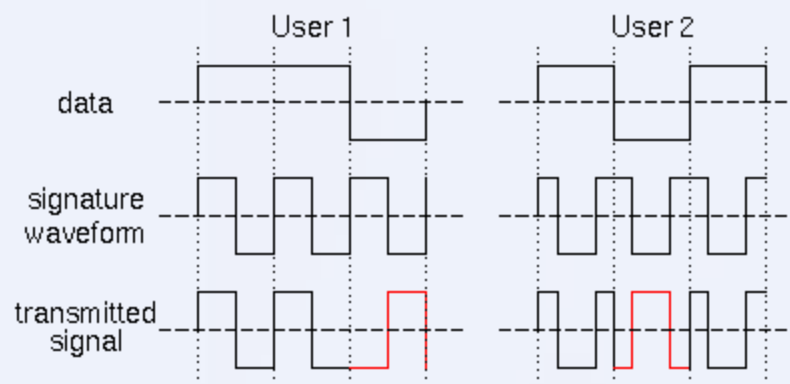
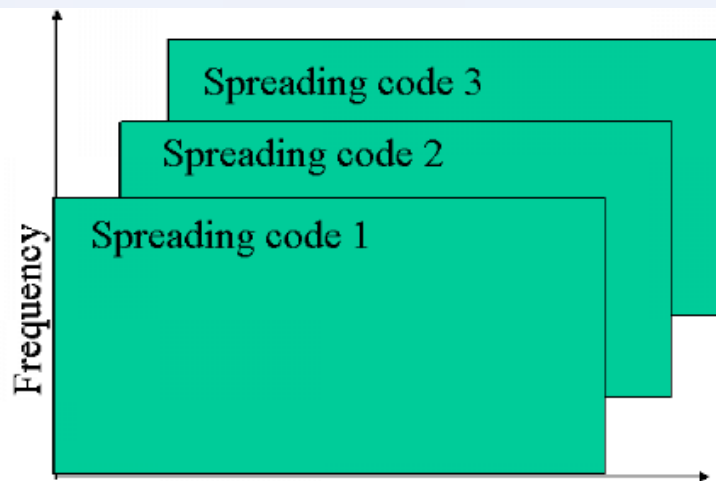
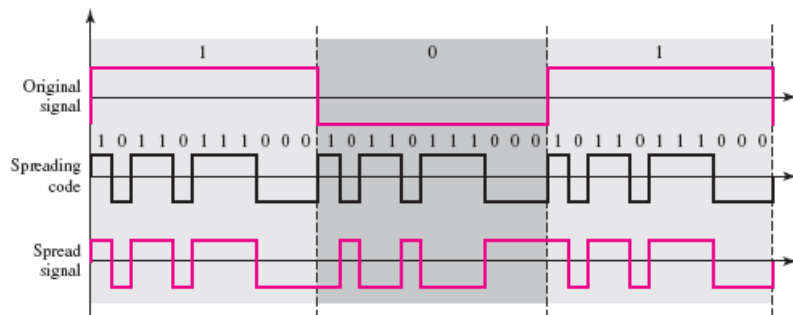

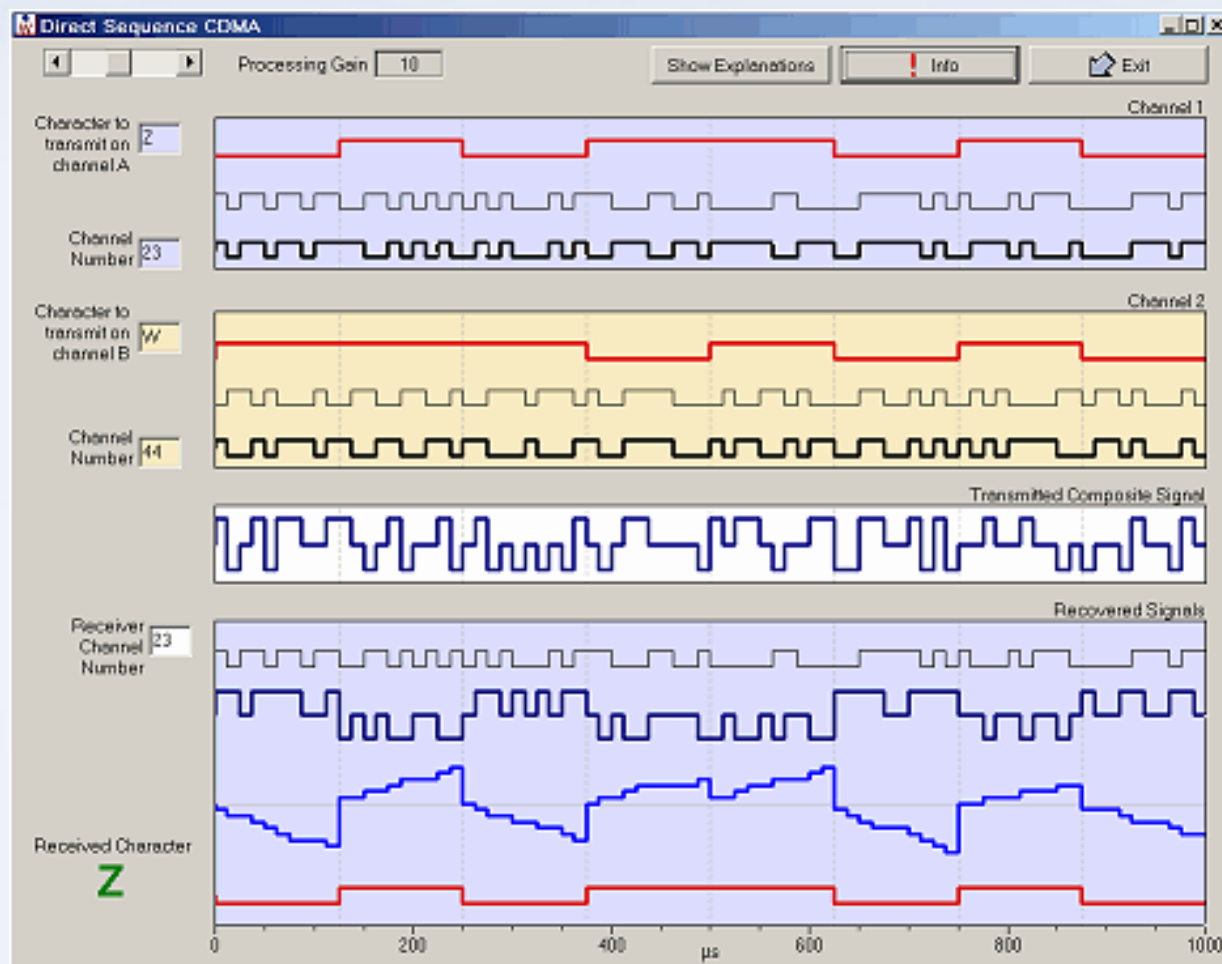

signal
spreading code
spread signal



_ตัวอย่างหน้า 41





เทคโนโลยีการรับสัญญาณวิทยุแบบ RAKE

- ปกติการใช้คลื่นวิทยุ แต่ละเซลล์จะต้องใช้ต่างความถี่กัน

- สถานีฐานเดี่ยว หากเป็นการส่งสัญญาณรอบตัว จะ ใช้ 3 เซลล์ เพื่อครอบคลุม 3 พื้นที่ ในทิศทาง ละ 120 องศา
- ทั้งเทคโนโลยี GSM และ WCDMA ก็ยังคงใช้ 3 เซลล์ บนสถานีฐาน

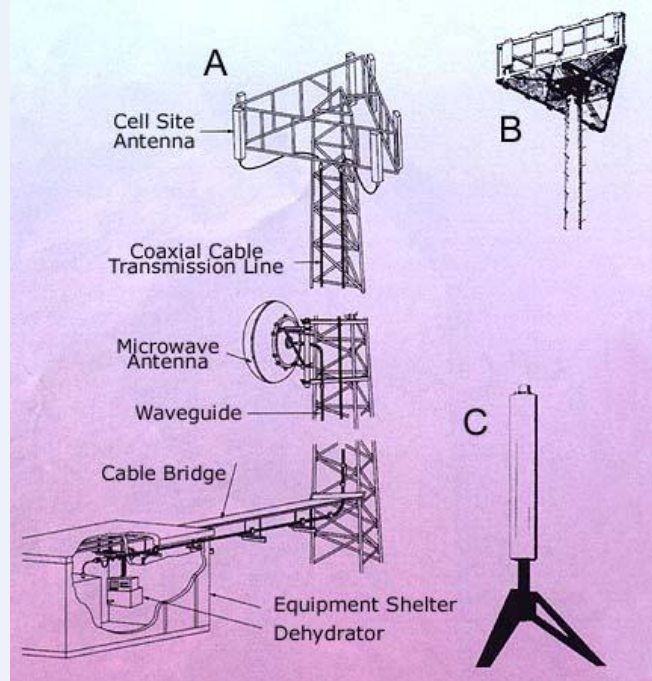

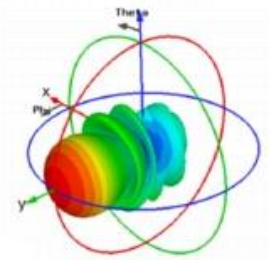
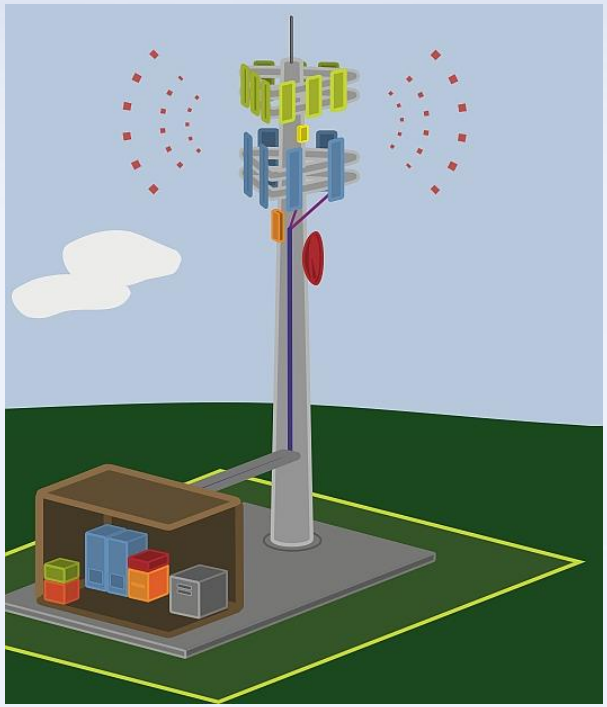

Antenna 3D Radiation Pattern

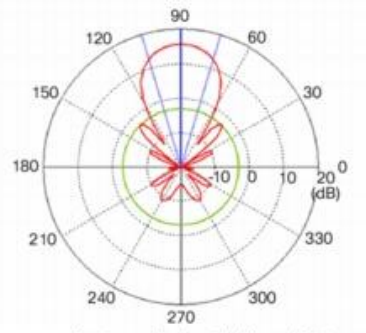

Antenna Azimuth Plane Pattern

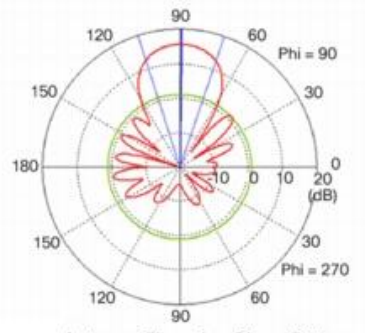

Antenna Elevation Plane Pattern

- ทิศทางการแพร่กระจายคลื่นวิทยุของแต่ละเซลล์

Multipath Fading

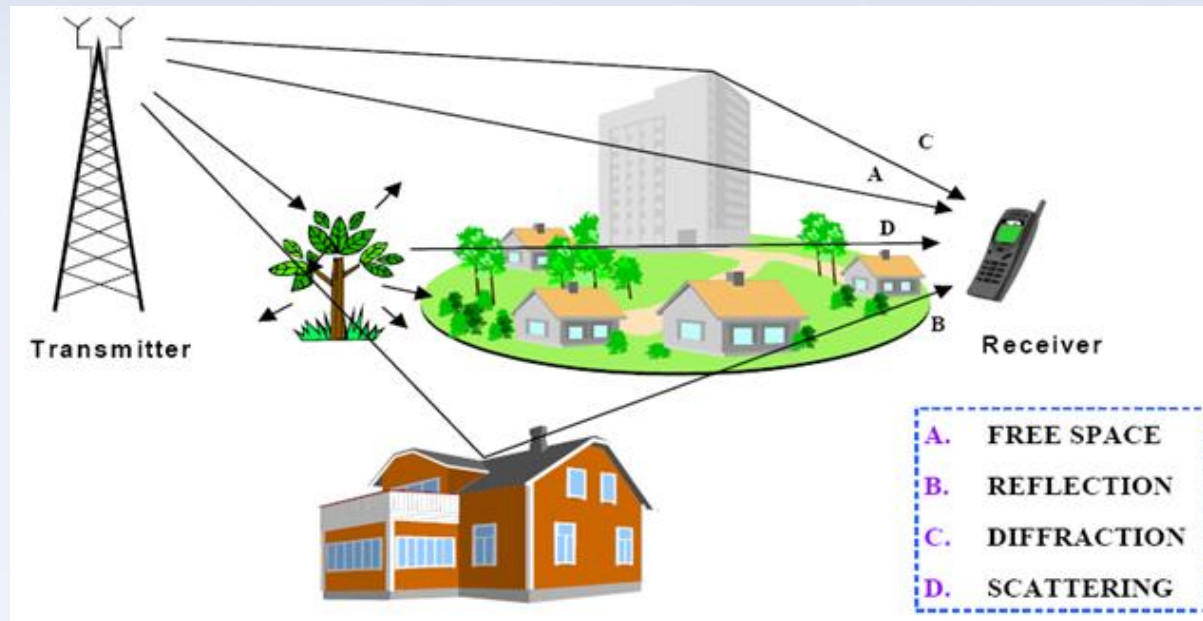

- เส้นทางเดินของสัญญาณวิทยุ ไปได้หลายทิศทาง
- มีผลให้เกิดสัญญาณเดียวกันไปถึงเครื่องรับไม่พร้อมกัน เนื่องจากบางเส้นทางไปกระทบสิ่งกีดขวาง เช่น ภูเขา ตึก อาคาร รถยนต์ เป็นต้น
- เมื่อสัญญาณหลายทิศทางไปถึงตัวรับไม่พร้อมกัน จะเรียกว่าเกิดการ **Fading**
- หากสัญญาณที่ได้รับต่างทิศทางกันแต่ เฟสตรงกัน จะเป็นการเสริมให้สัญญาณแรงขึ้น
- แต่หากเฟสไม่ตรงกัน จะเป็นการลดทอนสัญญาณ และอาจจะทำให้รูปร่างของสัญญาณต้นฉบับเกิดการผิดเพี้ยนไป จนกลายเป็นปัญหาในการสื่อสาร

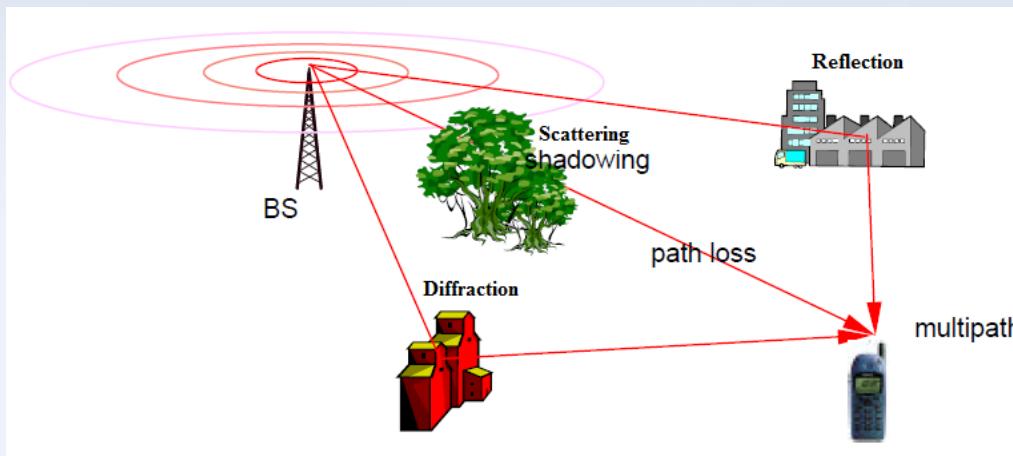

- เทคนิคดั้งเดิมในการแก้ปัญหา Multipath Fading คือการติดตั้งสายอากาศ 2 ชุดในแต่ละทิศทาง
- กำหนดให้สายอากาศ 2 ต้นในแต่ละเซลล์ห่างกัน 10 เท่าของความยาวคลื่น

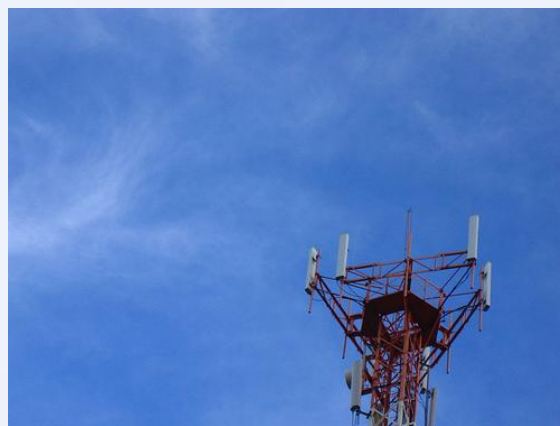

- เรียกเทคนิคดังกล่าวนี้ว่า ไตเวอร์ซิตี (Diversity)

$$\lambda = \frac{C}{F}$$

λ — wavelength
 C — wave speed
 F — frequency



RAKE

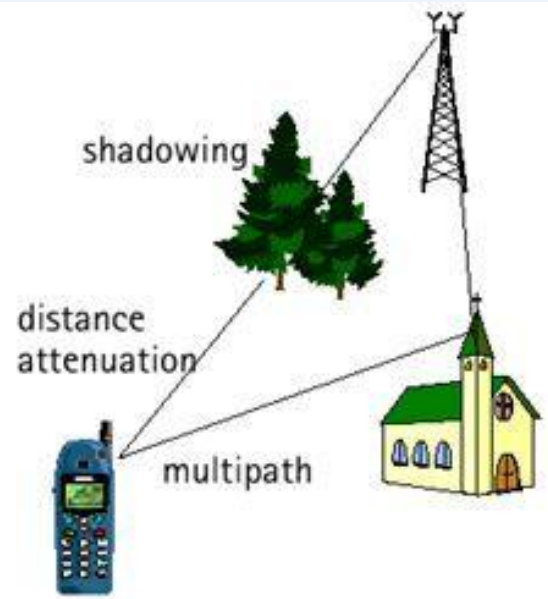
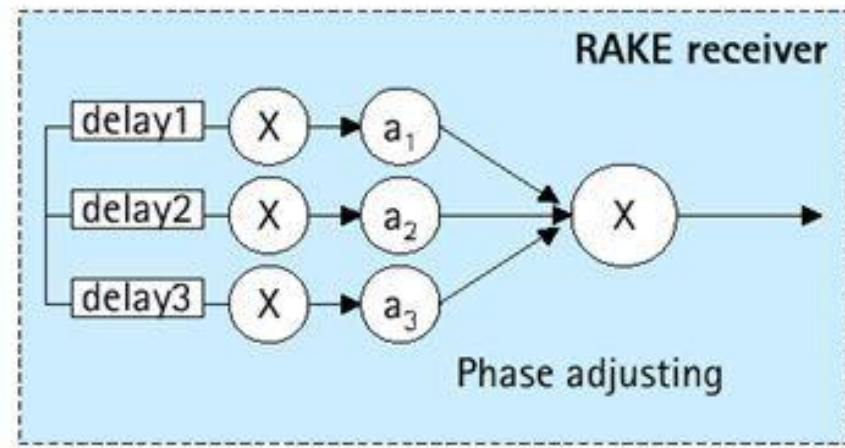

RAKE

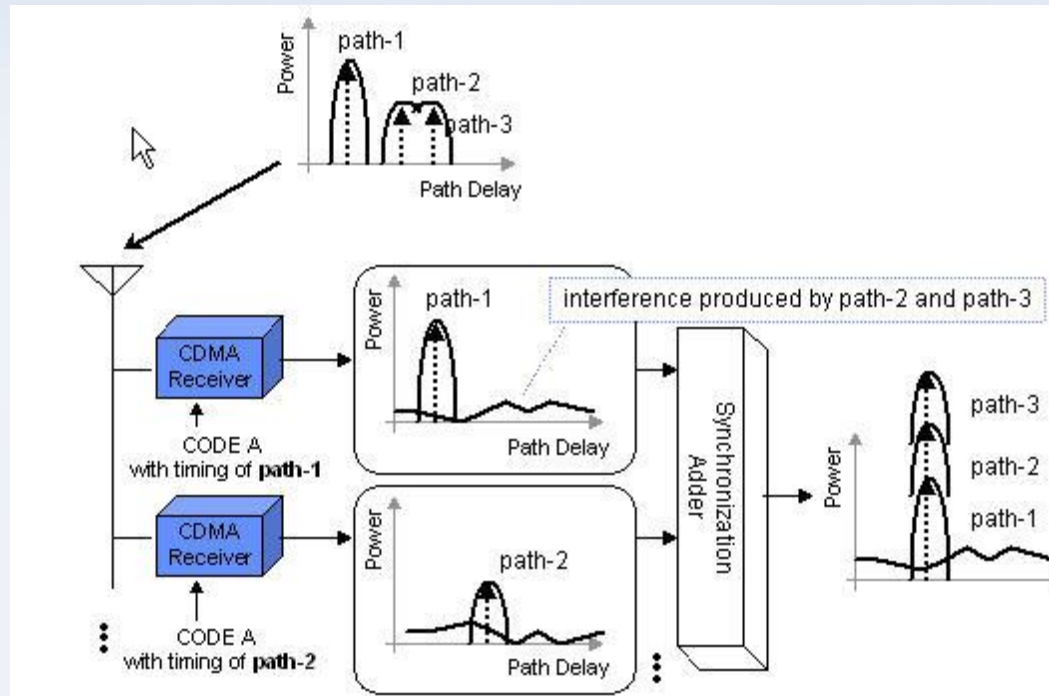

- เทคโนโลยี RAKE ช่วยเพิ่มความสามารถของภาครับวิทยุ ทั้งของสถานีฐานและ เครื่องลูกข่าย
- ทำหน้าที่รวบรวมสัญญาณที่ส่งมาจากต้นทาง และกระทบสายอากาศที่มีลักษณะเป็น Multipath Fading ให้เป็นสัญญาณที่เฟสตรงกันทั้งหมด
- เป็นผลทำให้เกิดการเพิ่มความแรงของสัญญาณในตัวรับอีกด้วย

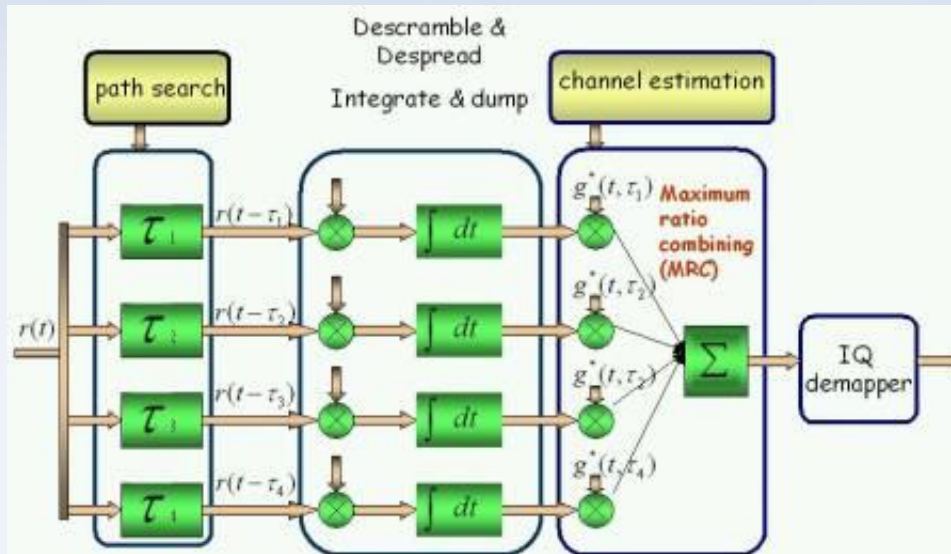

- ภาครับสัญญาณแบบ RAKE จะจัดตัวรับออกเป็นหลายๆ ชุด เรียกว่า RAKE Finger
- RAKE Finger จะรับผิดชอบสัญญาณและแยกสัญญาณแต่ละเฟสออกจากกัน
- จากนั้นจะปรับฐานเวลาของตนเอง Synchronizing ให้ตรงกับความถี่ที่มาทางตรง
- เมื่อเวลาสอดคล้องกันจะได้การรวมสัญญาณที่มีรูปร่างคล้ายกันเข้าด้วยกัน เป็นการขยายความแรงของสัญญาณก่อนนำไปประมวลผลต่อไป

การควบคุมกำลังส่ง

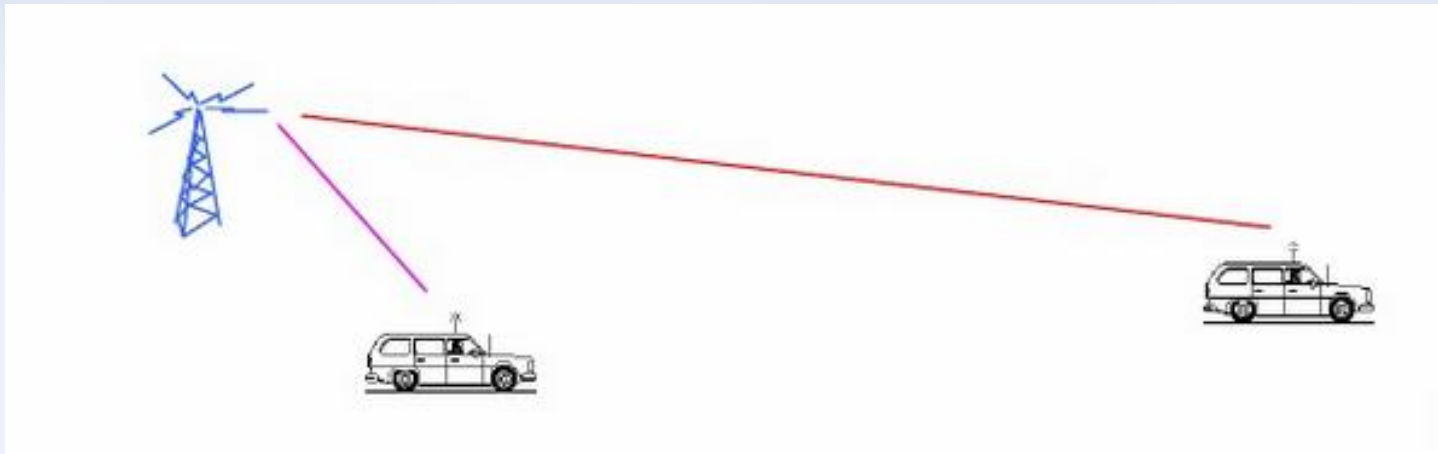

- หัวใจสำคัญของการออกแบบระบบสื่อสาร CDMA คือพลังงานที่กระจายผ่านคลื่นวิทยุ
- สถานีฐานและเครื่องลูกข่ายต้องพยายามรักษาระดับพลังงานการส่งคลื่นวิทยุให้อยู่ในระดับต่ำที่สุด
- เพื่อมิให้เกิดการรบกวนการสื่อสารภายในเซลล์ (การใช้ความถี่ของ ระบบ CDMA จะใช้คลื่นความถี่เดียวกัน แต่ใช้รหัสกระจายแตกต่างกัน)
- การใช้ช่องความถี่เดียวกัน นี้ เป็นผลให้ การติดต่อสื่อสารของสถานีฐานกับเครื่องลูกข่ายอื่นเปรียบเสมือนเป็นสัญญาณรบกวน

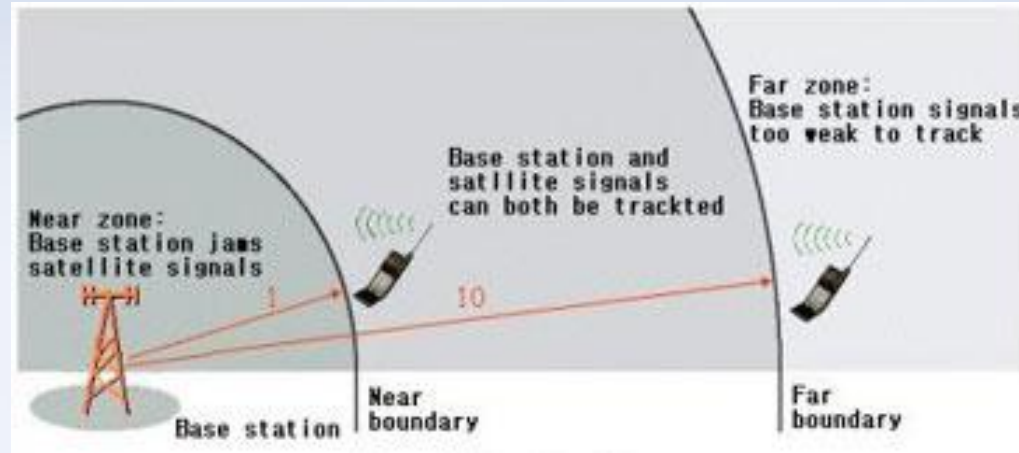

- การควบคุมกำลังส่งในระบบ WCDMA เป็นเรื่องสำคัญที่ต้องดำเนินการทั้งสื่อสารขาขึ้น และขา
ลง
- สำหรับขาขึ้นต้องควบคุมกำลังส่งของเครื่องลูกข่าย เพื่อให้สัญญาณที่ไปถึงสถานีฐาน มีระดับ
กำลังเดียวกัน
- หากไม่ควบคุมกำลังส่งของเครื่องลูกข่าย จะทำให้ระดับความแรงของกำลังส่งไปยังสถานีฐาน
ไม่เท่ากัน เนื่องด้วยระยะทาง ไม่เท่ากัน จะทำให้เกิดปรากฏการณ์ **Near – Far Effect**

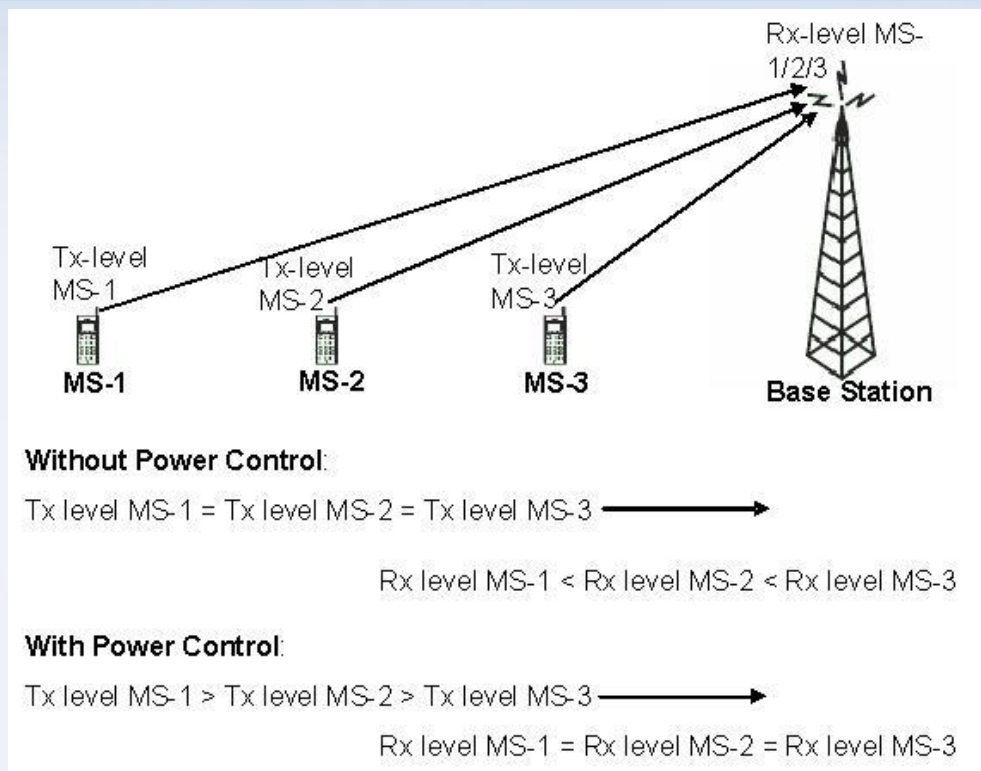

- เครื่องลูกข่ายแต่ละเครื่อง ใช้งานที่ระยะห่างจากสถานีฐานไม่เท่ากันและมีการเคลื่อนที่ตลอดเวลา
- การควบคุมกำลังส่งขาขึ้นของเครื่องลูกข่าย จะปรับเพิ่มลด โดยพิจารณาจากระยะห่างจากสถานีฐาน

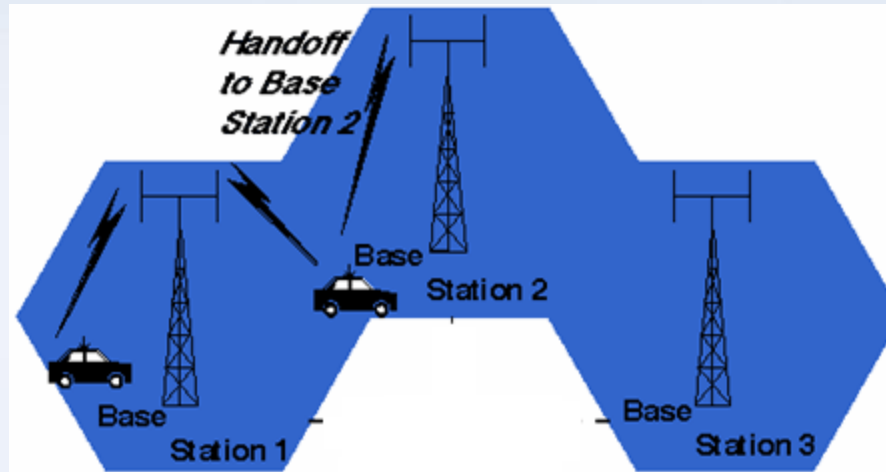

- การควบคุมกำลังส่งของสถานีฐาน ก็มีความจำเป็น เนื่องจากหากไม่อยู่ในระดับที่เหมาะสม จะทำให้เกิดการข้ามไปยังพื้นที่การให้บริการของเซลล์อื่นข้างเคียง เนื่องจากใช้ช่องความถี่เดียวกัน
- สถานีฐานจะต้องส่งสัญญาณคลื่นวิทยุด้วยกำลังส่งต่ำสุด แต่ยังคงรักษาคุณภาพการสื่อสารกับเครื่องลูกข่ายภายในเซลล์



WCDMA Power Control (near = far)

Keep received power levels P_1 and P_2 equal

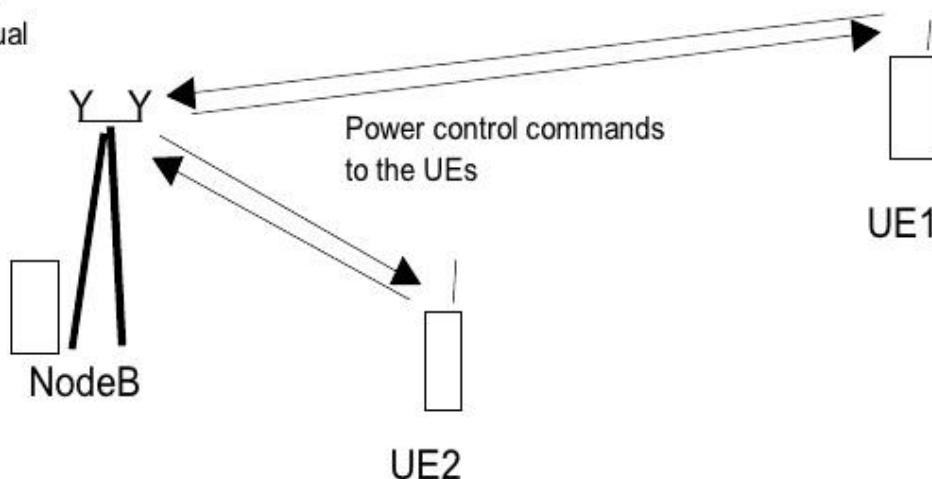

Uplink and downlink (1500 Hz)
Open Loop Power Control
Closed Loop Power Control
Outer Loop Power Control

Equal Opportunity Administration (EOA)



การควบคุมกำลังส่งในเครือข่าย 3 G มี 2 รูปแบบ

1. การควบคุมกำลังส่งแบบปลายเปิด (Open – loop Power Control)
2. การควบคุมกำลังส่งแบบปลายปิด (Close – loop Power Control)

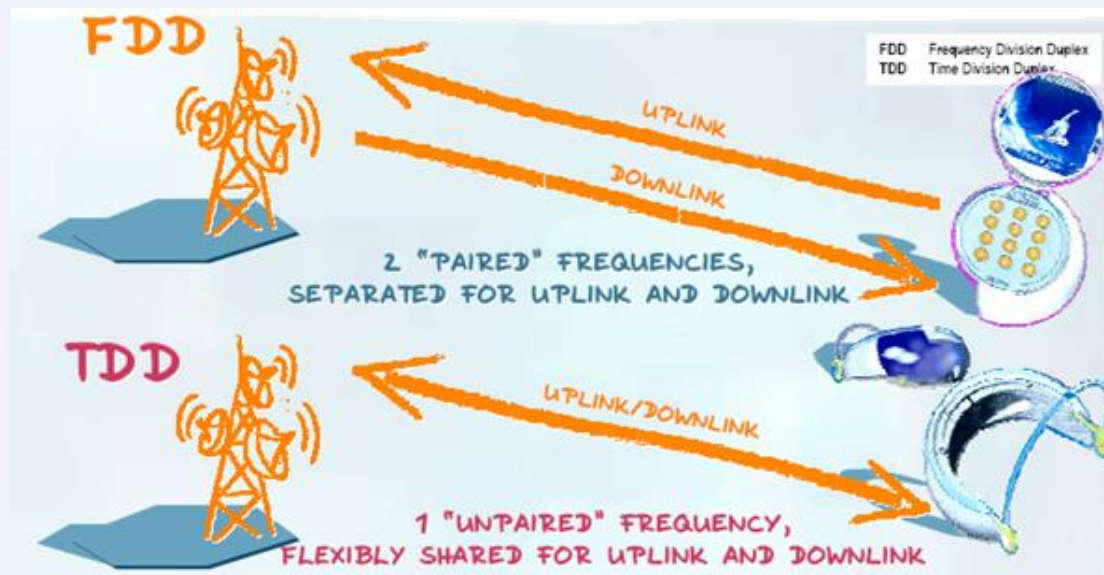



1. การควบคุมกำลังส่งแบบปลายเปิด (Open – loop Power Control)

- กำหนดให้เครื่องลูกข่าย วัดระดับความแรงของสัญญาณคลื่นวิทยุที่ถูกส่งมาจากสถานีฐาน
- เพื่อใช้สำหรับการปรับระดับกำลังส่งให้เหมาะสม
- เป็นกระบวนการควบคุมกำลังส่งได้รวดเร็ว แต่มีความคลาดเคลื่อนสูง
หากนำมาใช้กับ WCDMA ซึ่งหากเป็น UTRA-FDD เนื่องจากใช้คลื่นวิทยุขาขึ้นและขาลง ใช้ความถี่ต่างกัน



2. การควบคุมกำลังส่งแบบปลาายปิด (Close – loop Power Control)

- การควบคุมแบบปลาายปิด เป็นเทคนิคที่ใช้ในมาตรฐาน UTRA – FDD ในระบบ WCDMA
- ใช้วิธีการแบบย้อนกลับมายังอุปกรณ์สื่อสารต้นทาง เพื่อใช้ปรับลด เพิ่ม กำลังส่ง ได้ดีกว่ากว่า แบบ เปิด
- แต่ไม่สามารถปรับเปลี่ยนได้อย่างทันทีทันใด
- ใช้กับทั้ง ขาขึ้น และขาลง

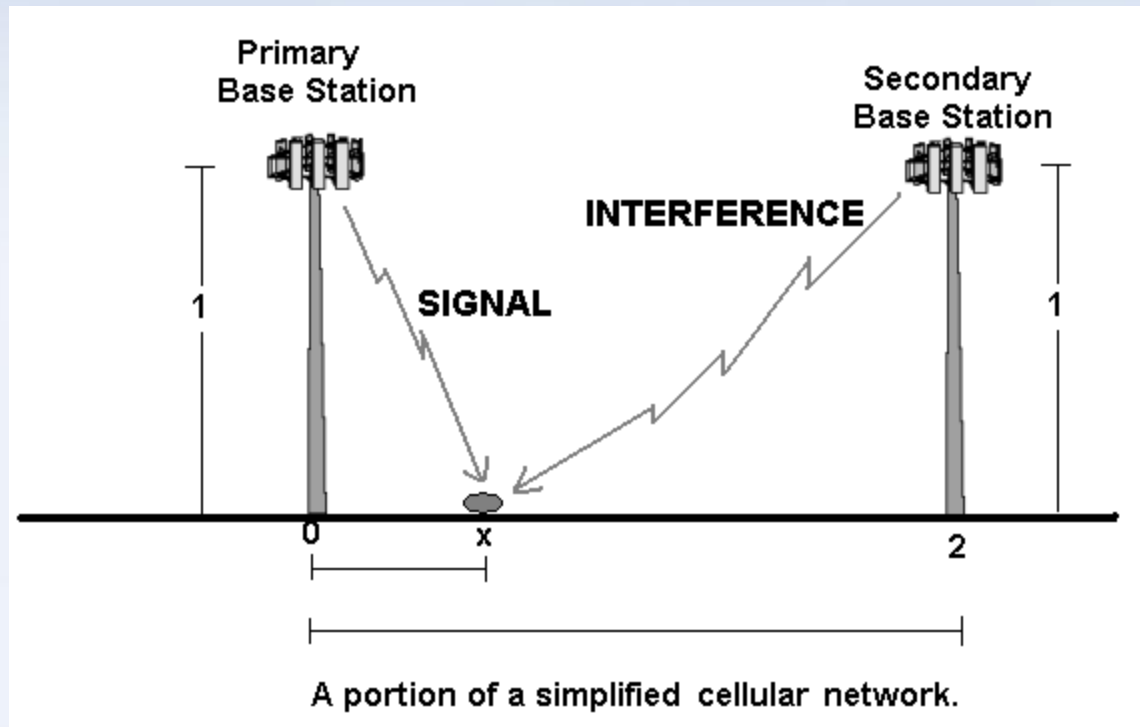

- อุปกรณ์สื่อสารปลายทางจะเป็นตัววัดความแรงระหว่าง สัญญาณ ต่อ สัญญาณรบกวน SIR (Signal to Interference Ratio)
- ทุกๆ เวลา 667 ms และใช้ค่าดังกล่าวตัดสินใจการปรับกำลังส่ง ซึ่งเรียกว่า Fast Close-Loop Power Control

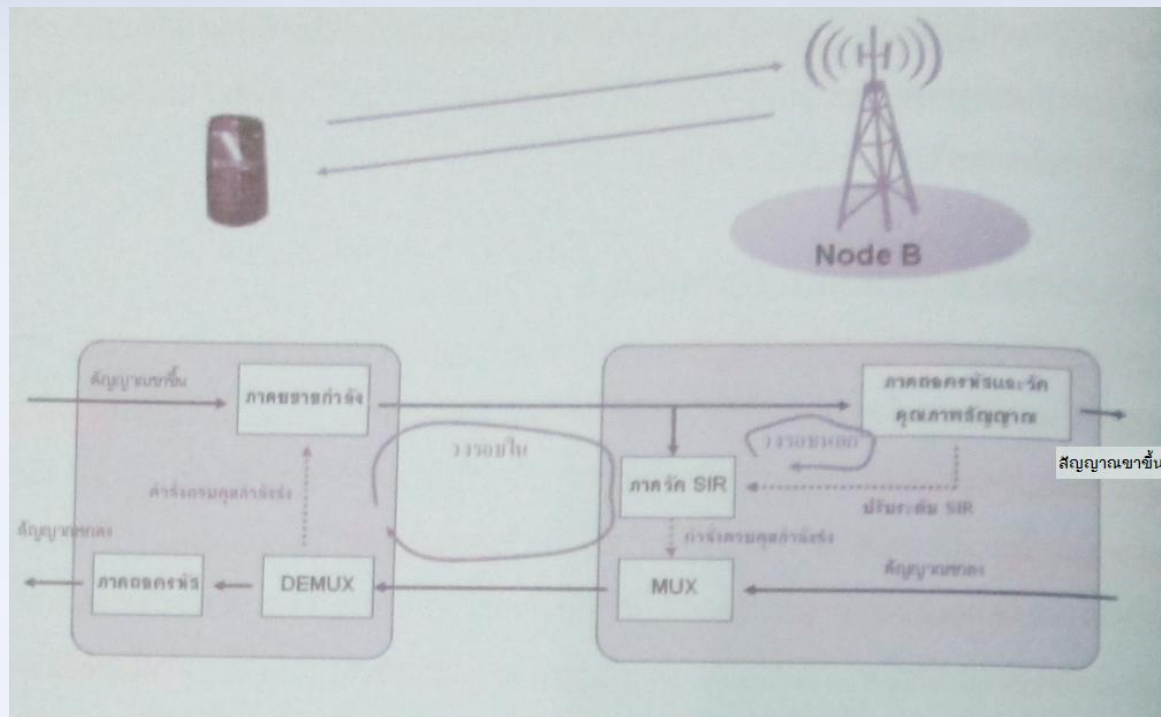

- ภาครับสัญญาณวิทยุสถานีฐาน จะวัดระดับสัญญาณ SIR เพื่อนำไปคำนวณหาคุณภาพสัญญาณ
- หากต้องการปรับเพิ่ม หรือ ลด กำลังส่งของเครื่องลูกข่าย จะส่งสัญญาณแ่งไปกับก้อนข้อมูล ที่ระบุปลายทางเครื่องลูกข่ายเครื่องนั้นๆ (MUX สัญญาณควบคุมกับสัญญาณข้อมูล)
- เครื่องลูกข่ายก็จะทำการ DMUX แยกคำสั่งออกมาเพื่อใช้ควบคุมการปรับกำลังส่งตามที่กำหนดของสถานีฐาน
- กระบวนการนี้จะดำเนินการไปตลอดช่วงการติดต่อสื่อสารระหว่างเครื่องลูกข่ายกับสถานีฐาน มักเรียกว่า วงรอบใน (Inner-loop)



Close loop page 57



กลไกการควบคุมการเคลื่อนย้ายข้ามเซลล์

• Handover

- เพื่อเคลื่อนย้ายเครื่องลูกข่ายระหว่างสถานีฐาน
- เป็นกลไกพื้นฐานของเครือข่ายโทรศัพท์เคลื่อนที่ตั้งแต่ยุค 1 G
- เป็นกระบวนการเตรียมความพร้อมด้านทรัพยากรต่างๆ เพื่อรองรับการเปลี่ยนสถานีฐาน

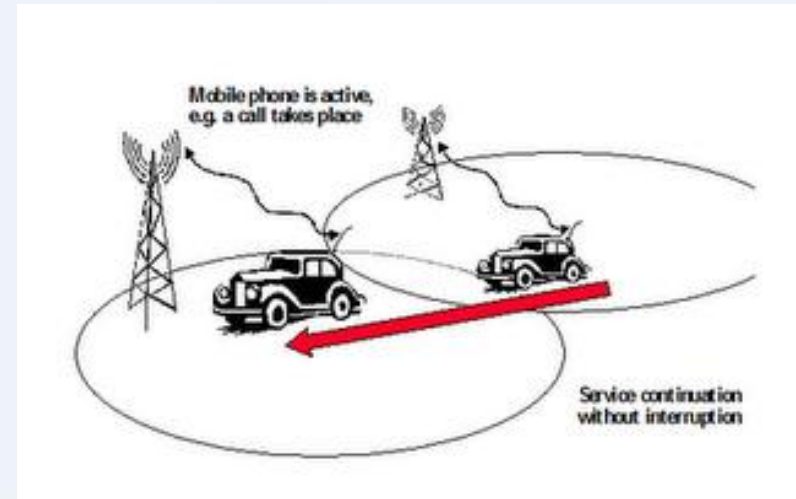

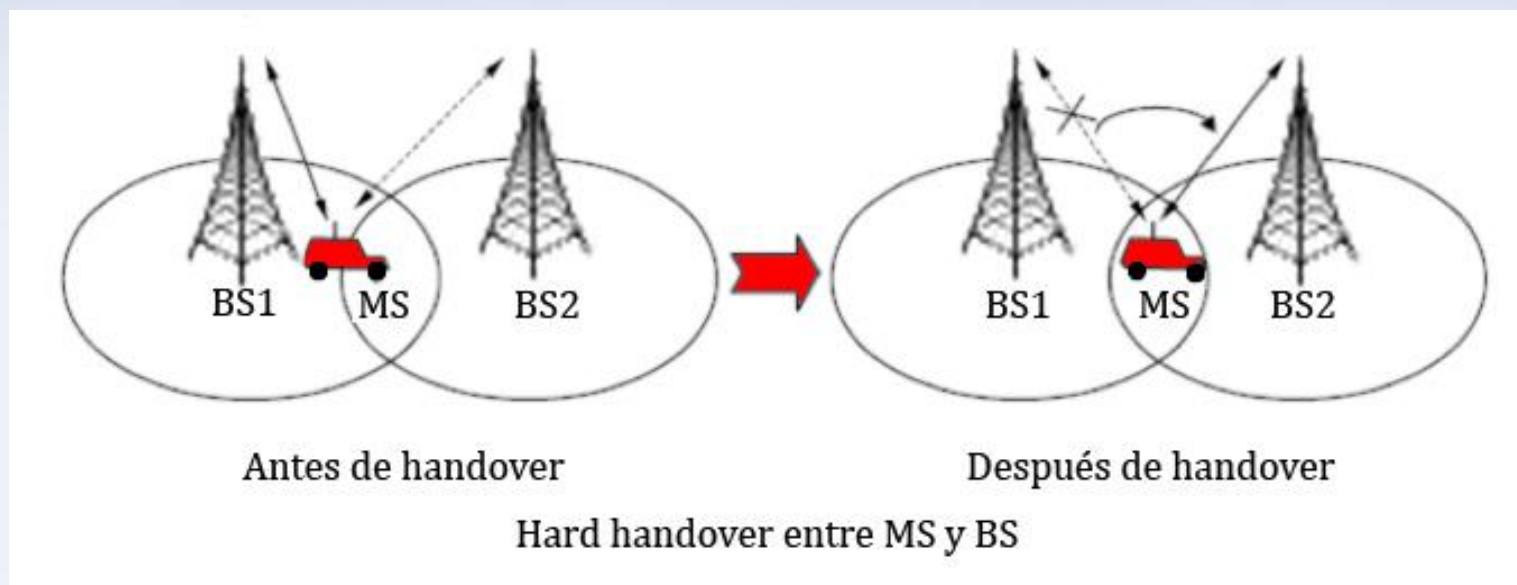

- เช่น ขณะใช้งานสนทนาที่อยู่ระหว่างการเคลื่อนที่จากเซลล์แรก ไปยังเซลล์ที่สอง
- (อาจจะเป็นเซลล์ที่อยู่สถานีฐานเดียวกัน หรือต่างสถานีฐาน) เพื่อให้การสนทนาได้ ต่อเนื่อง ไม่กระทบระดับคุณภาพการสื่อสาร)
- โดยเมื่อถึงจุดเปลี่ยน (Handover Point) เครื่องลูกข่ายสามารถเปลี่ยนไปจับช่องสัญญาณบนคลื่นวิทยุ บนเซลล์ใหม่

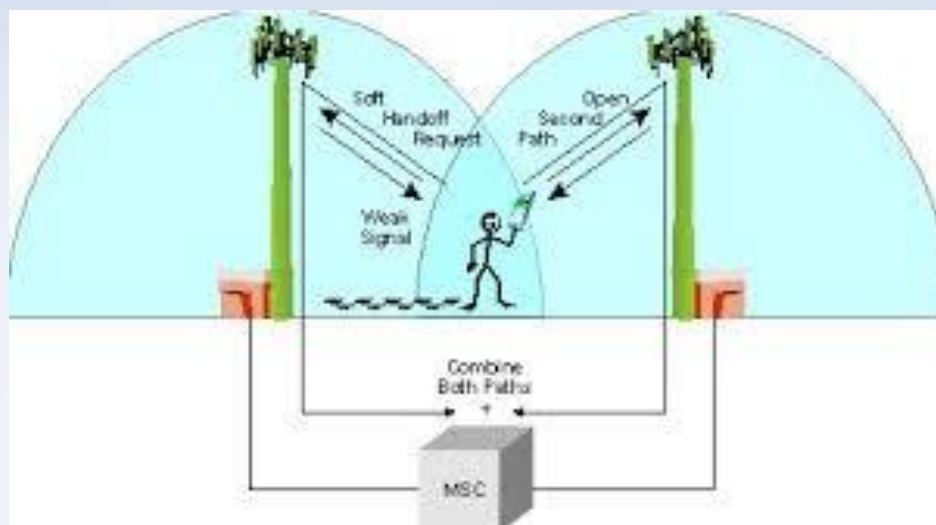

- ในกรณี เครื่องลูกข่ายไม่ได้ใช้งาน (Idle Mode) แต่มีการเคลื่อนย้ายข้ามเซลล์ จะไม่เรียกว่า การย้ายข้ามเซลล์ เพราะเครื่องลูกข่าย ไม่มีการใช้ทรัพยากรใดๆ
- แต่จะเรียกว่า การเลือกจับเซลล์ (Cell Reselection)
- การย้ายข้ามเซลล์บางครั้งเป็นการย้ายไปใช้อีกความถี่หนึ่ง ภายในเซลล์เดียวกัน กรณีนี้เรียกว่า Intra-cell Handover

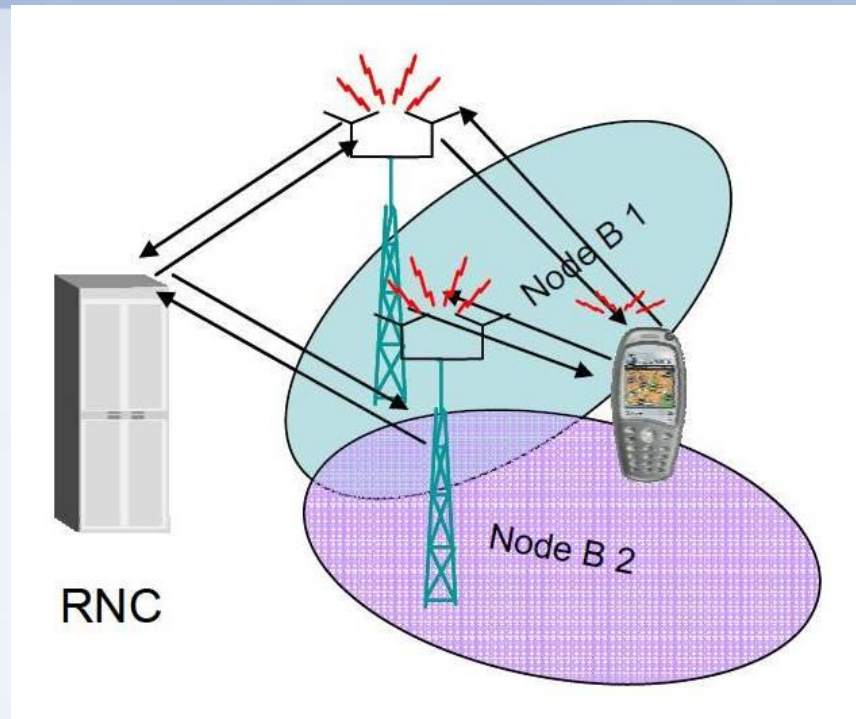

- เทคนิคควบคุมการย้ายเซลล์ในเครือข่าย WCDMA แตกต่างจาก 1 G และ 2G
- WCDMA เครื่องลูกข่ายสามารถใช้บริการของเซลล์หรือสถานีฐานได้ หลายเซลล์พร้อมๆ กัน ในเวลาเดียวกันได้ ทั้งนี้ขึ้นกับความแรงจากเซลล์ หรือสถานีฐานใดมากกว่ากัน หรืออาจจะใช้พร้อมๆ กัน จนกว่าถึงจุดที่ควรเลือกเซลล์ใดเซลล์หนึ่งในที่สุด



การเคลื่อนย้ายข้ามเซลล์แบ่งออกเป็นดังนี้

1. การเคลื่อนย้ายข้ามเซลล์แบบ Soft Handover
2. การเคลื่อนย้ายข้ามเซลล์แบบ Relocation
3. การเคลื่อนย้ายข้ามเซลล์แบบ Hard Handover
4. การเคลื่อนย้ายข้ามเซลล์แบบ Intersystem Handover

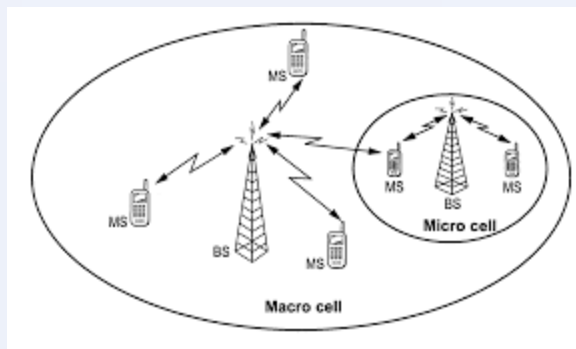

การเคลื่อนย้ายข้ามเซลล์แบบ Soft Handover

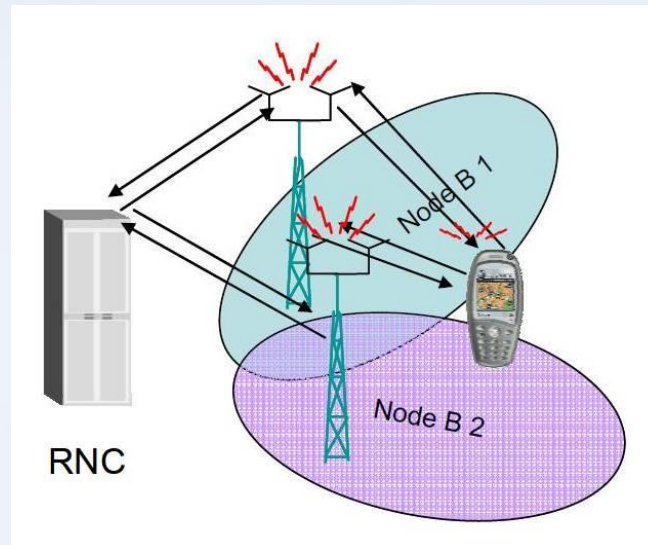

- เรียกสั้นๆ ว่า **SHO**
- เป็นกลไก เครื่องลูกข่ายเชื่อมต่อกับสถานีฐาน มากกว่า 1 แห่งพร้อมๆกัน ภายใน RNC เดียวกัน
- โดยเครื่องโทรศัพท์เคลื่อนที่จะใช้ภาครับสัญญาณแบบ RAKE เพื่อแยกสัญญาณแต่ละชุด เพื่อรับสัญญาณจากสถานีฐานแต่ละแห่ง

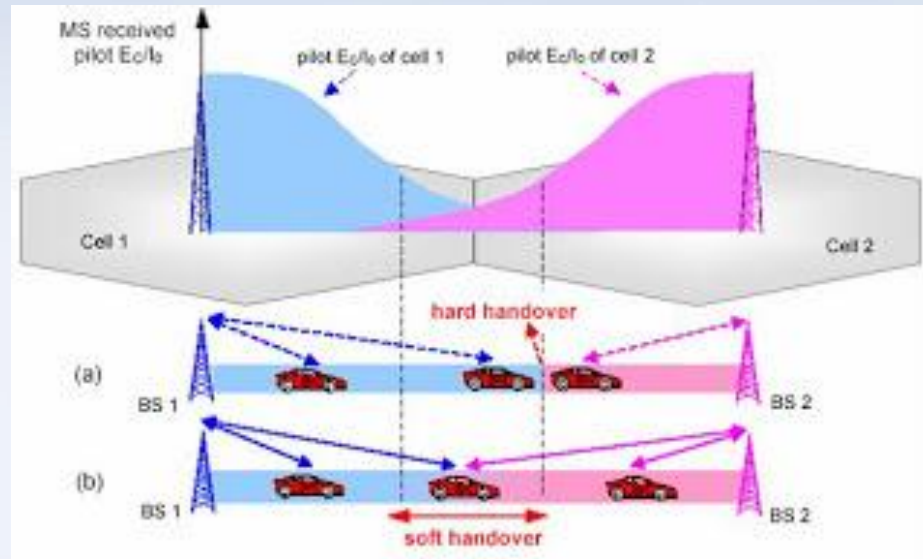

- กระบวนการ SHO จะทำให้เครื่องลูกข่ายได้รับความแรงเพิ่มมากขึ้น เนื่องจากภาครับ RAKE จะรวมสัญญาณจากแต่ละสถานี ให้มีเฟสตรงกัน เป็นผลให้สัญญาณที่ได้รับแรงขึ้น
- หากไม่มีกระบวนการ SHO เครื่องลูกข่ายจะต้องหาทางเคลื่อนย้ายข้ามไปยังสถานีฐานใด สถานีหนึ่ง เพื่อให้การสื่อสารยังคงต่อเนื่องไม่เกิดการสายหลุด

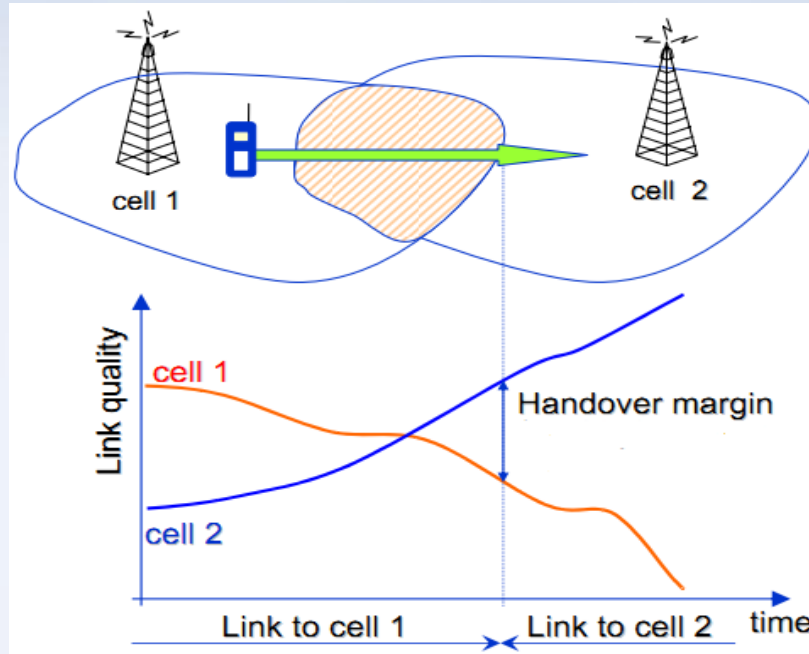

- กระบวนการ SHO จะช่วยรักษาคุณภาพของสัญญาณบริเวณขอบของเซลล์ (Cell Edge)
- สถานีฐานจะร่วมกันคำนวณ พิจารณาระดับความแรงของพลังงานโดยรวมที่เกิดขึ้นที่เซลล์ใด เซลล์หนึ่ง
- หากเครื่องลูกข่ายเคลื่อนที่ออกไปจากพื้นที่บริการ สถานีฐานไม่ต้องเร่งเพิ่มกำลังส่ง เนื่องจากมีอีกสถานีฐานหนึ่งรองรับการเชื่อมต่อ จึงไม่เป็นการไปสร้างสัญญาณรบกวนต่อเครื่องลูกข่ายอื่นๆ ในเซลล์เดียวกัน

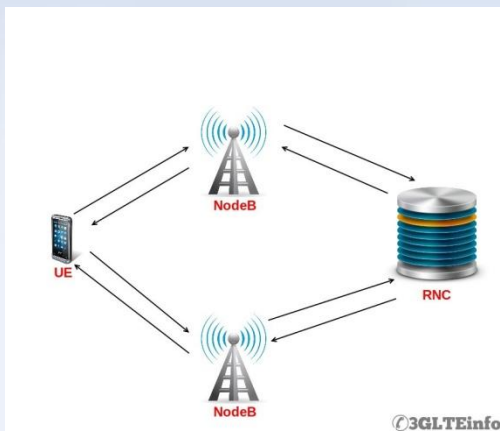

- กระบวนการ SHO จะต้องเป็นการรับสัญญาณจากสถานีฐานมากกว่า 1 แห่ง ที่อยู่บน RNC เดียวกัน

- แต่หากกระบวนการ SHO ที่เกิดการบนสถานีฐานเดียวกัน จะเรียกกระบวนการนี้ว่า

Softer Handover

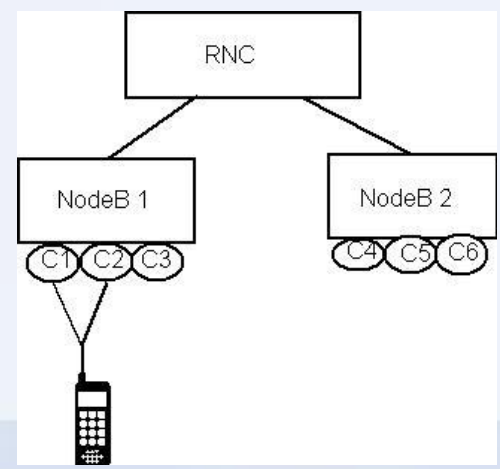
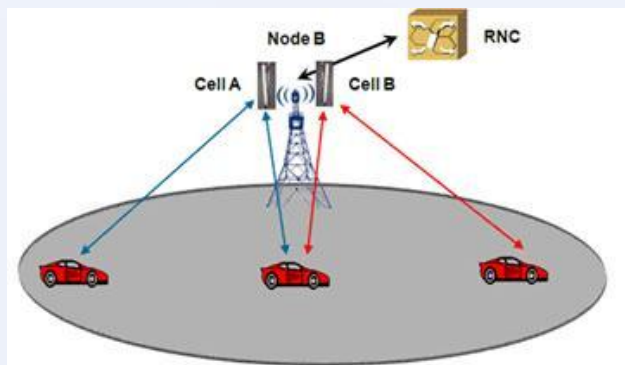



การพิจารณาจัดเลือกกลุ่มเซลล์เพื่อให้พร้อมบริการ SHO

- 1. กลุ่ม Active
- 2. กลุ่ม Monitored
- 3. กลุ่ม Detected



1. กลุ่ม Active

Active cells and soft handovers

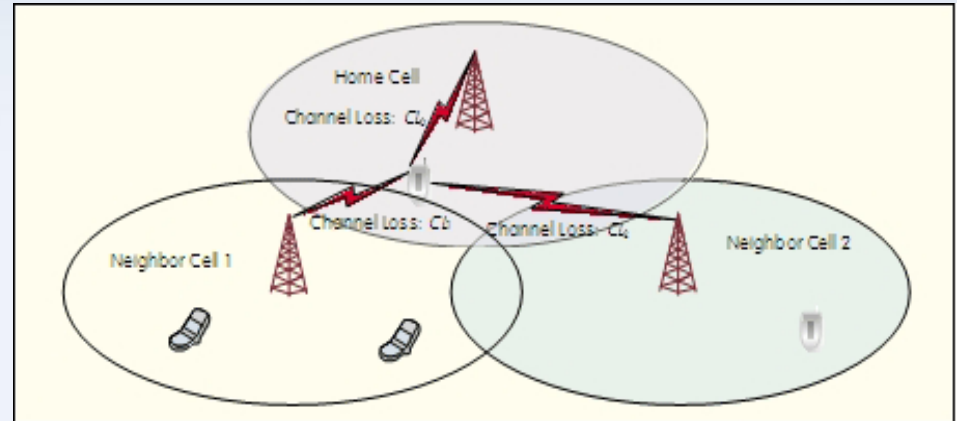
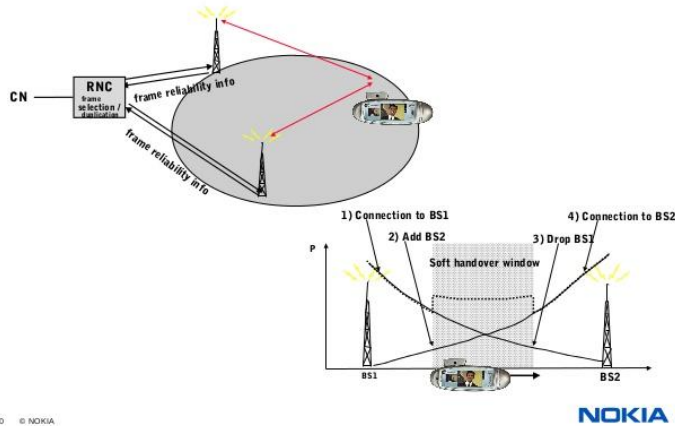

▲ Figure 1. Uplink interference for one MS in a typical MIMO-OFDMA cellular system.

- เป็นกลุ่มของเซลล์หรือสถานีฐานที่กำลังให้บริการเครื่องลูกข่ายในกระบวนการ SHO
- ซึ่งกระบวนการนี้จะเกิดขึ้น ขณะเมื่อเครื่องลูกข่ายกำลังเคลื่อนที่ออกห่างไปจากเซลล์มากขึ้น ทำให้เซลล์ต้องเพิ่มกำลังส่ง มีผลให้ SIR สูงขึ้น แต่จะมีผลให้เกิดสัญญาณรบกวนภายในเซลล์เพิ่มขึ้น
- จะทำให้เกิดการเพิ่มชื่อเซลล์ หรือสถานีฐานที่สามารถใช้ร่วมกัน จนเกิดกระบวนการ SHO



2. กลุ่ม Monitored

- เป็นรายชื่อสถานีฐาน ที่เข้าข่ายพร้อมจะเข้าร่วมให้บริการ SHO
- แต่ยังไม่เข้ากลุ่มให้บริการ Active SHO
- โดยสถานีฐานจะส่งชื่อกลุ่ม Monitored ไปให้โทรศัพท์เคลื่อนที่วัดความแรงของสัญญาณ
- หากระดับความแรงเกินกว่าระดับขั้นต่ำที่กำหนด หมายความว่า เซลล์ดังกล่าวพร้อมที่จะให้บริการ SHO



กลุ่ม Detected

- เป็นรายชื่อของเซลล์อื่นๆ ที่สถานีฐานได้รับแจ้งจากเครื่องลูกข่าย
- เป็นเซลล์ที่ไม่ได้อยู่ใกล้เคียงกับสถานีฐานปัจจุบัน
- เครื่องลูกข่ายจะส่งรายงานความแรงของเซลล์เหล่านี้ไปยังสถานีฐานปัจจุบัน เมื่อได้ตรวจจับคลื่นวิทยุที่แรงขึ้นมากกว่า ค่ามาตรฐานที่กำหนด
- หากไม่ใช่สถานีฐานข้างเคียงก็จะเก็บไว้ในกลุ่ม Detected
- เพื่อรอเป็นกลุ่ม Monitored และ Active ต่อไป เมื่อสัญญาณที่ได้รับแรงขึ้น

การเคลื่อนย้ายข้ามเซลล์แบบ Relocation

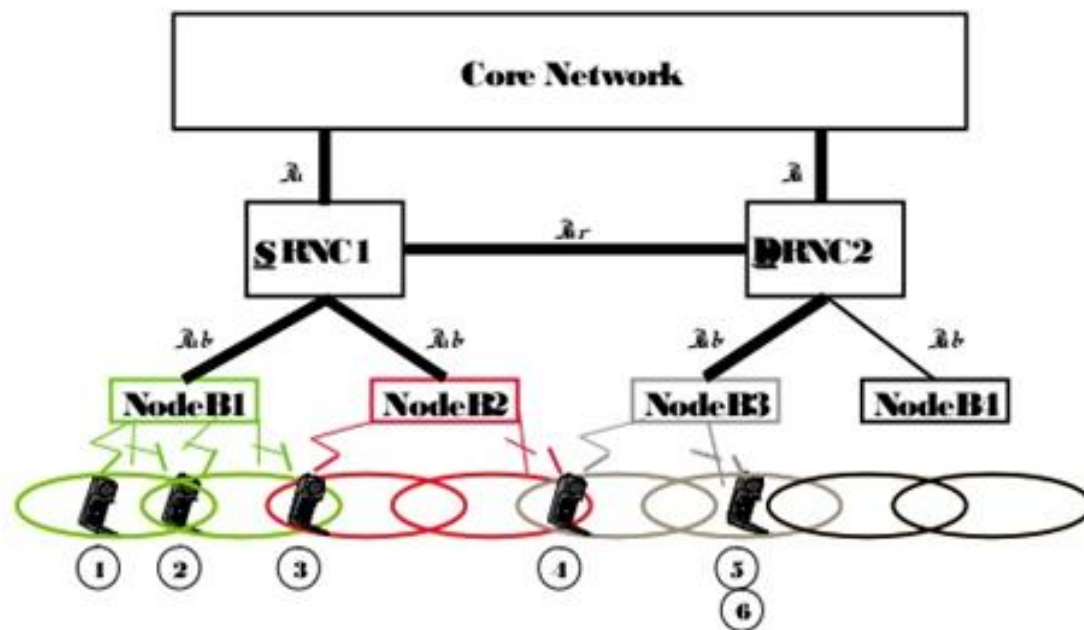

- เป็นกระบวนการเคลื่อนย้ายข้ามเซลล์ หรือสถานีฐานที่ ข้าม RNC
- ซึ่งระบบต้องจัดสรรทรัพยากรของเครือข่ายเพื่อรองรับการใช้งานต่อเนื่อง แต่มีการข้าม RNC

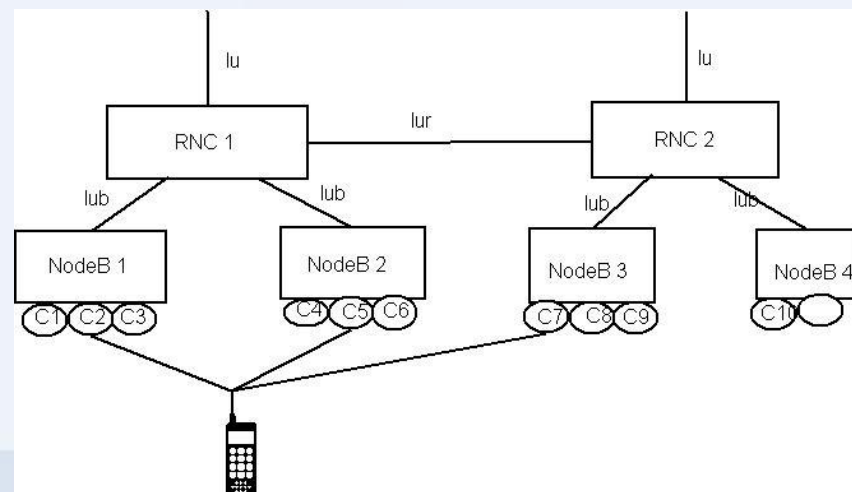
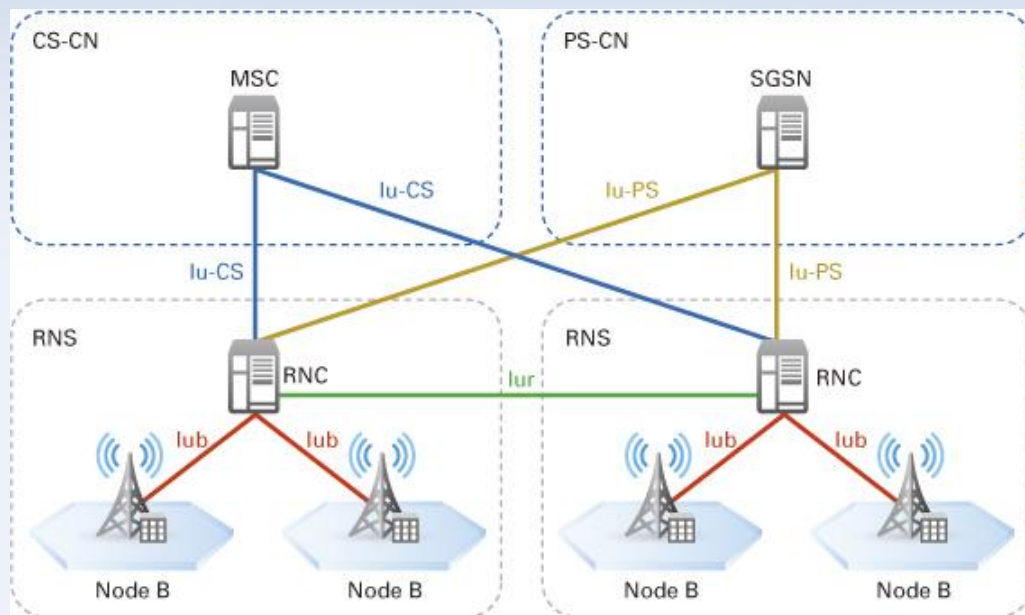

การเคลื่อนย้ายข้ามเซลล์แบบ Hard Handover

- ปกติช่องความถี่วิทยุ WCDMA จะใช้แถบความถี่ 5 MHz จะเป็นการให้บริการรับส่งที่ความถี่ช่องเดียวกัน
- การเคลื่อนย้ายข้ามเซลล์ สถานีฐานจะเป็นกระบวนการ SHO
- แต่หากผู้ให้บริการ ได้รับสัมปทาน 10 MHz จะทำให้มี 2 ช่องความถี่
- ผลทำให้สามารถเลือกจัดสรรให้แต่ละเซลล์ใช้คนละช่องความถี่
- ทำให้เกิดการเคลื่อนย้ายข้ามเซลล์ และข้ามไปใช้ใช้ความถี่อีกช่อง เรียกการเคลื่อนย้ายนี้ว่า **Hard Handover (HHO)**



Hard Handover

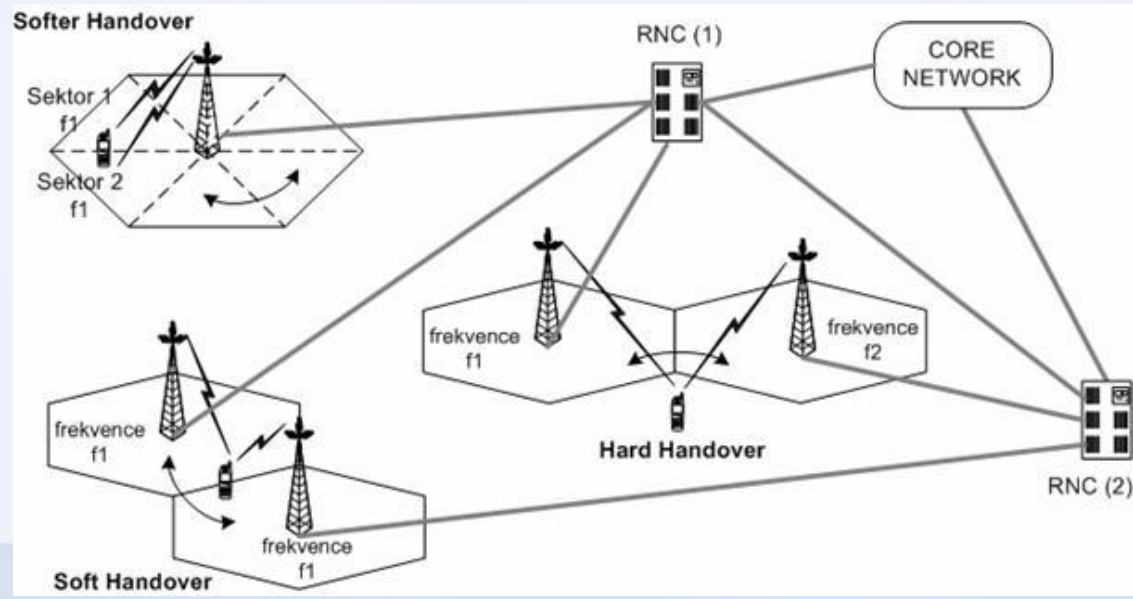
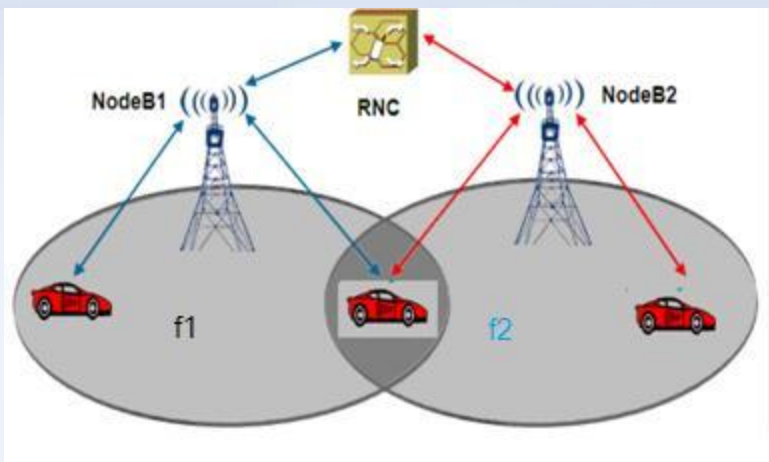

การเคลื่อนย้ายข้ามเซลล์แบบ Intersystem Handover

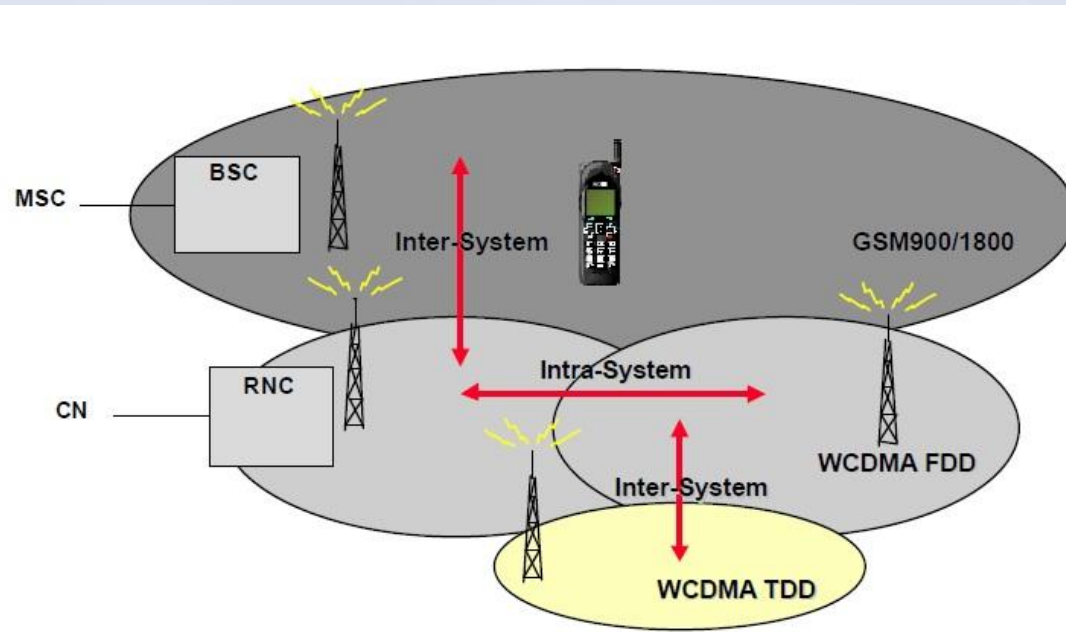

เนื่องจากการขยายเครือข่าย WCDMA ยังไม่ครอบคลุมทั้งหมดโดยทันที ทำให้ยังมีการใช้งานระบบ GSM เดิม

ตัวเครื่องโทรศัพท์จะมีความสามารถในการใช้งานทั้งระบบ CDMA GSM/GPRS/EDGE ไปพร้อมๆกัน

- เป็นกระบวนการเคลื่อนย้ายเซลล์ข้ามผ่านระบบที่ แตกต่างกัน
- เช่นการเคลื่อนย้ายจาก WCDMA ไปเป็นระบบ TDMA ของระบบ GSM เนื่องจากนำเครื่องลูกข่ายไปใช้ในพื้นที่ ห่างไกล
- หรือการเปลี่ยนจาก GSM มาใช้ WCDMA กรณีเคลื่อนย้ายเข้ามาใช้ในพื้นที่ 3G



Handover types

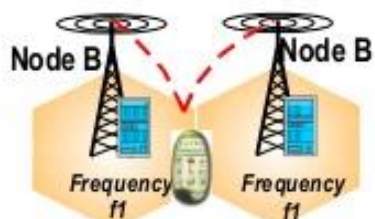

Soft Handover

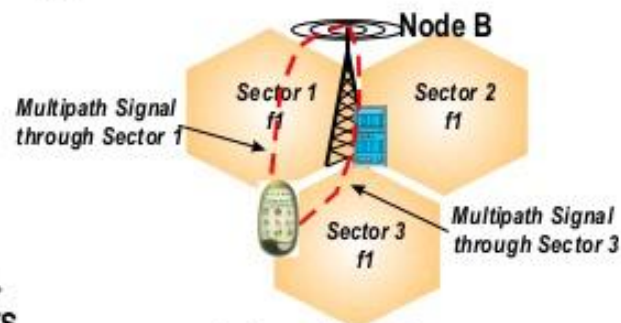

Softer Handover

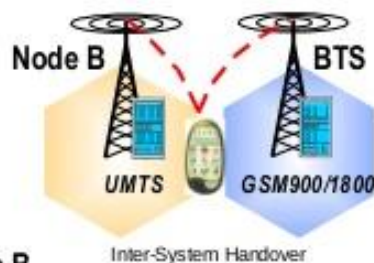

Inter-System Handover

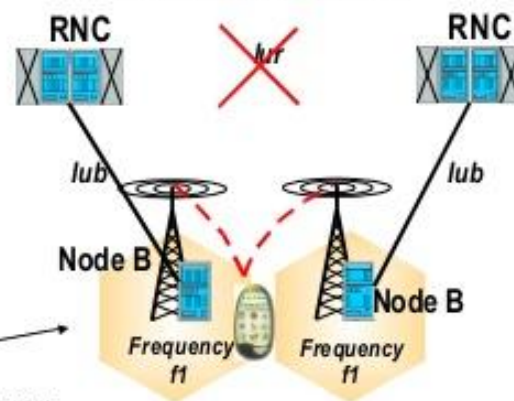

Hard/Inter-Frequency Handover