

EL MONO DE ORIGAMI

ANEXO TÉCNICO

Nº 015

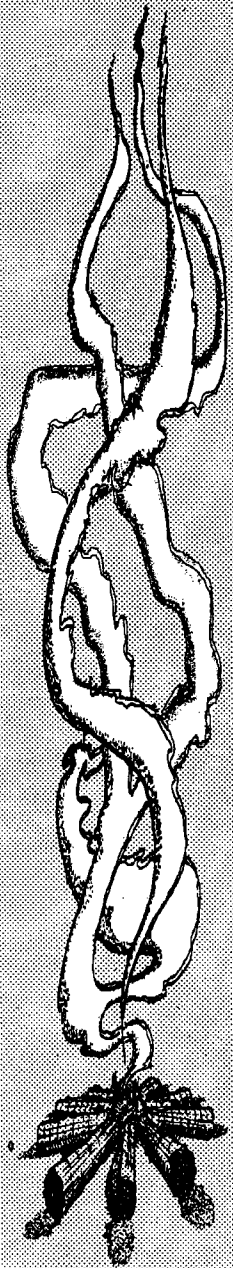

El mono es una figura formada por dos piezas ensamblables.

Se toman dos hojas para plegar cuadradas con la cara de color hacia atrás, y en cada una de ellas se hacen los siguientes plegados:

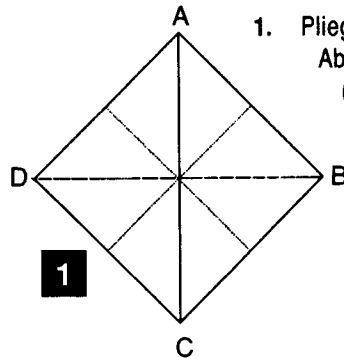

1. Piegues hacia atrás en las diagonales (líneas de puntos).
Abrir. Plegar hacia adelante en los dobleces centrales (líneas de trazos). Abrir. Llevar las esquinas B y D sobre la esquina A. Con ello, queda también la esquina C sobre la esquina A.

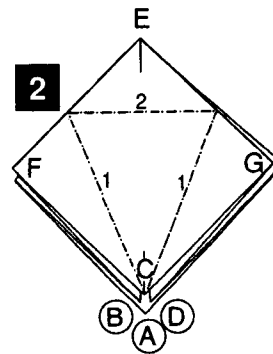

2. Girar el trabajo. Doblar por las líneas de rayas y puntos 1 las esquinas F y G hasta el doblez central. Doblar por encima, por la línea de rayas y puntos 2, las esquinas E.

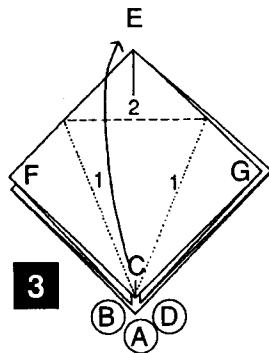

3. Por medio de un pliegue hacia adelante, llevar hacia arriba la esquina C por el doblez que se ha realizado. Al mismo tiempo presionar las esquinas G y F hasta el doblez central.

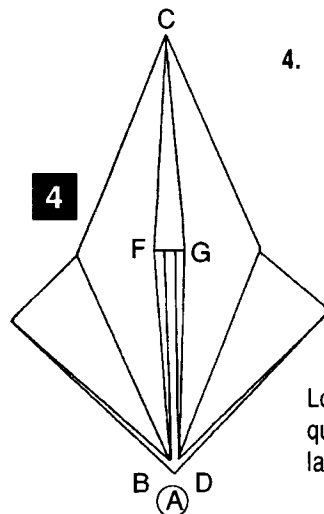

4. Dar vuelta al trabajo y repetir por la cara posterior las instrucciones 2 y 3. Dar vuelta al trabajo.

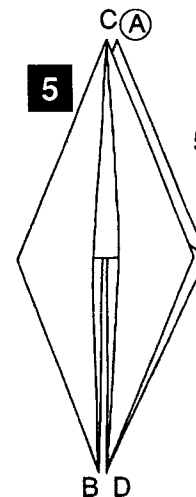

5. Se sigue trabajando con uno de ellos para formar la **cabeza** y luego, con el otro, se formará el **cuerpo del Mono**.

Los plegados deben quedar como lo muestra la ilustración.

CABEZA

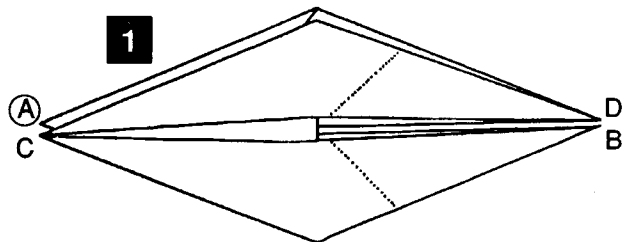

1. Girar el trabajo. Pliegues huecos por las líneas de puntos en las esquinas B y D.

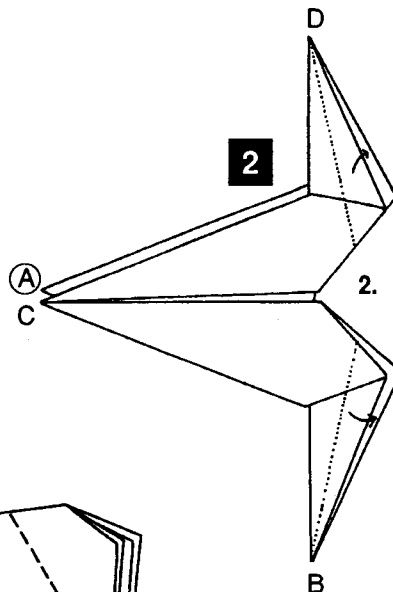

2. Pliegues hacia atrás por las líneas de puntos en las puntas B y D, delante y detrás.

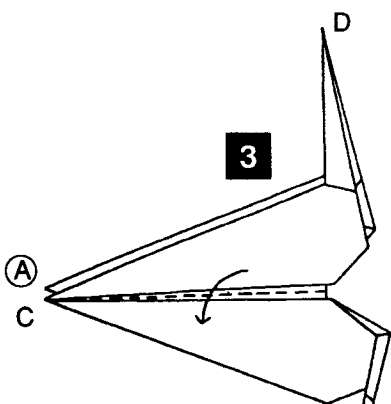

3. Plegar hacia adelante por la línea de trazos en el doblez central.

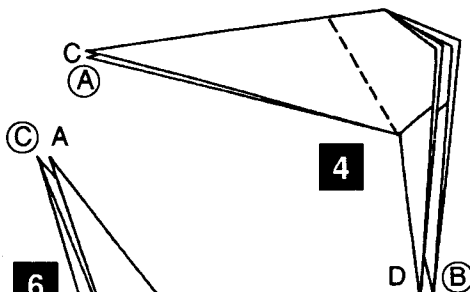

4. Pliegue de caperuza por la línea de trazos en la punta A/C conjuntamente.

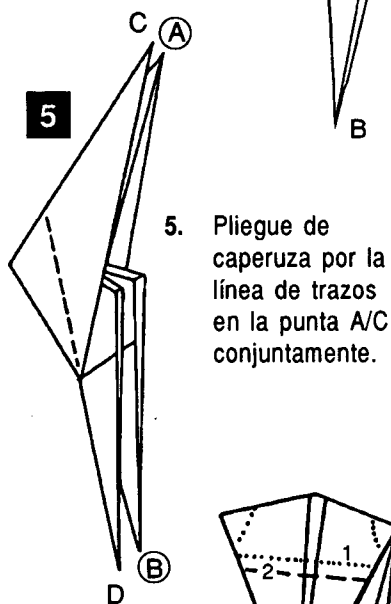

5. Pliegue de caperuza por la línea de trazos en la punta A/C conjuntamente.

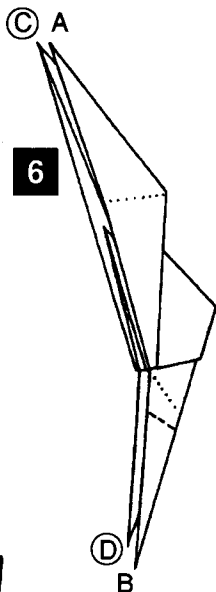

6. Pliegue hacia atrás por adelante en la punta A/C conjuntamente (línea de puntos). Al mismo tiempo alisar los dobleces centrales de ambas puntas. De esta forma quedan hacia abajo las punta A y C. En las puntas D formar la pata por medio de pliegues huecos por la línea de puntos; y de caperuza, por la línea de trazos.

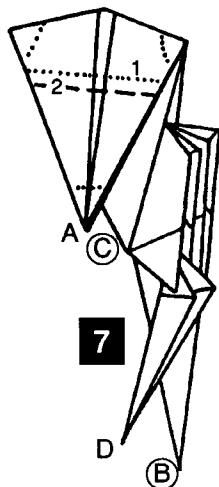

7. En la punta A/C formar el abombamiento de la frente con pliegues hacia atrás y hacia adelante. Dar forma al hocico y trabajar las orejas.

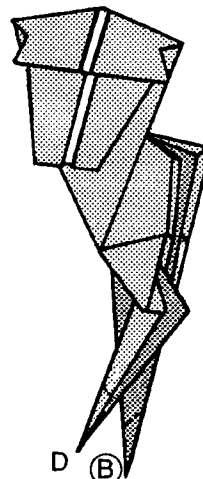

8. Formar los pies con pliegues de caperuza y huecos en las puntas B y D.

CUERPO

Con el plegado que habíamos dejado en espera formamos el cuerpo.

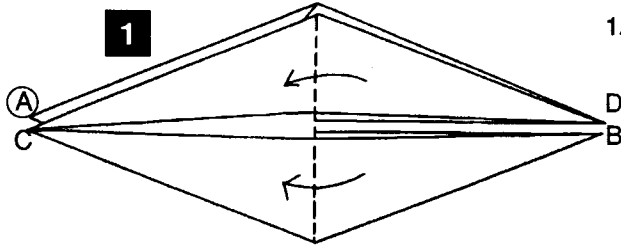

1. Girar el trabajo. Plegar hacia la izquierda las puntas B y D. Girar el trabajo.

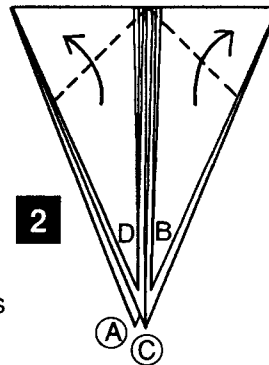

2. Plegar hacia adelante por la línea de trazos en las puntas B y D (no hacer pliegues huecos ni de caperuza). Girar el trabajo.

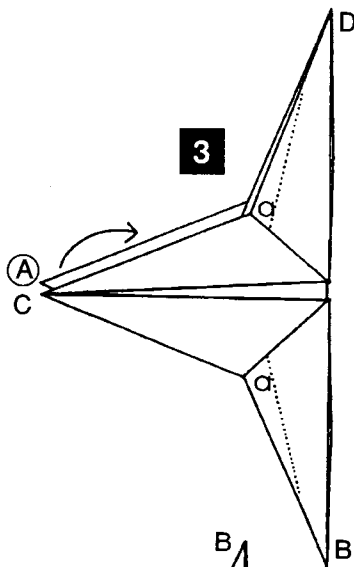

3. Llevar hacia adentro las esquinas a, ambas dobles, por medio de pliegues hacia atrás por las líneas de puntos, cambiando el sentido del dobléz. Cerrar la punta A, detrás, hacia la derecha. Dar vuelta al trabajo.

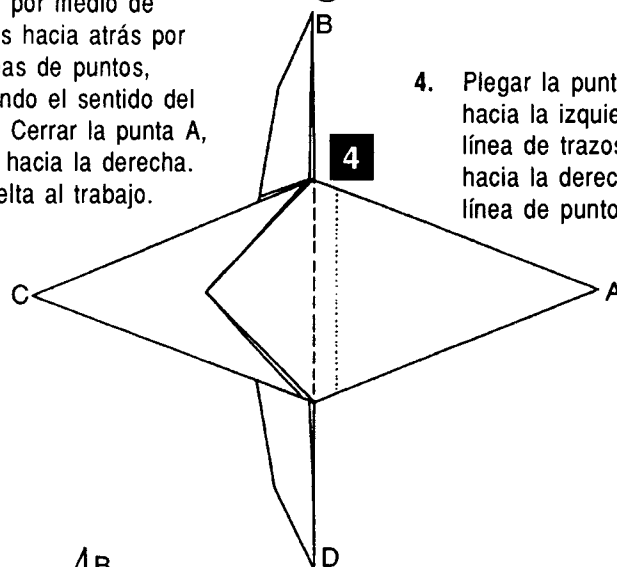

4. Plegar la punta A, primero hacia la izquierda por la línea de trazos y luego hacia la derecha por la línea de puntos.

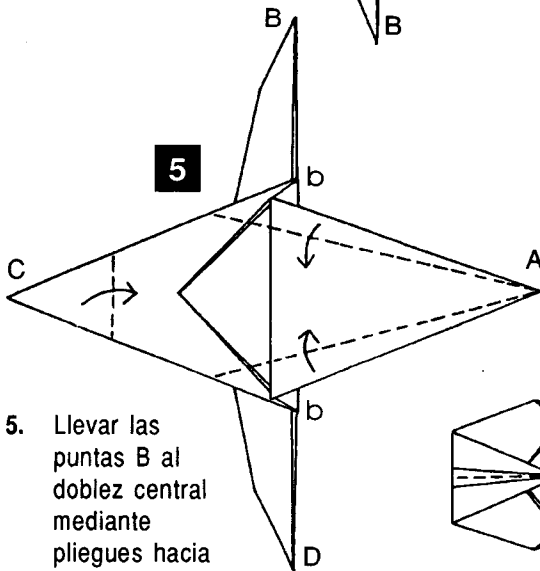

5. Llevar las puntas B al dobléz central mediante pliegues hacia adelante por las líneas 1. Pliegue hacia adelante por la línea de trazos en la punta C.

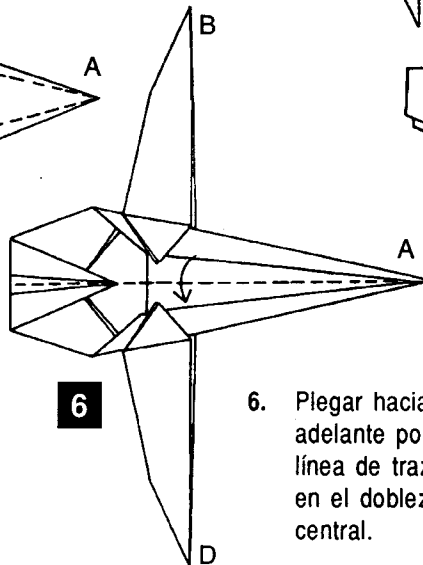

6. Plegar hacia adelante por la línea de trazos en el dobléz central.

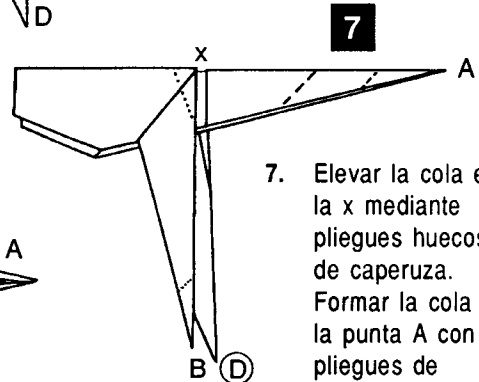

7. Elevar la cola en la x mediante pliegues huecos y de caperuza. Formar la cola en la punta A con pliegues de caperuza. Hacer los pies en las puntas B y D con pliegues huecos.

(sigue a la vuelta)

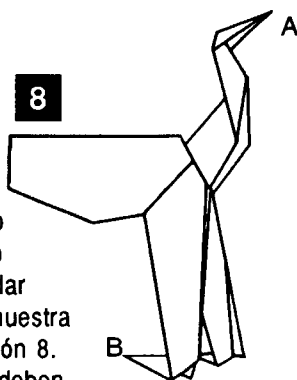

8. El plegado del cuerpo debe quedar como lo muestra la ilustración 8. Ahora se deben unir las dos partes, formando el **Mono**.



Figura Final

RECOMENDACIONES

Para un mejor resultado del plegado deben tenerse en cuenta algunas reglas básicas:

1. Se debe plegar siempre sobre una base firme y lisa.
2. Los pliegues deben ser lo más exactos y rectos posible.
3. Se deben alisar todos los pliegues.
4. Se debe escoger un papel que sea lo más adecuado posible a la figura deseada, tanto en tamaño y color, como en densidad.
5. Después de cada paso de plegado, se debe colocar la hoja en la posición presentada en el gráfico.
6. En cada paso de plegado, no hay que perder de vista el gráfico siguiente, ya que muestra el resultado al que se debe llegar.

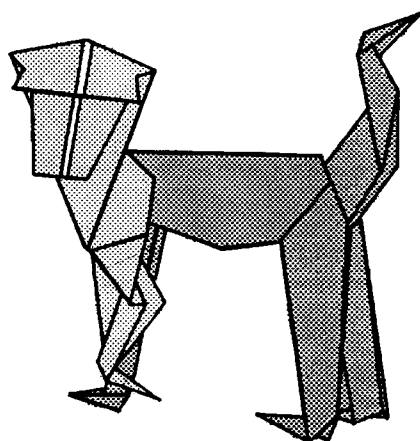
DEFINICIONES

Algunas definiciones clarificarán las instrucciones de cada plegado:

Plegar: Hacer que una parte indicada quede aplicada sobre otra.

Doblez: Un pliegue abierto de nuevo.

Diagonal: Línea que va de esquina a esquina pasando por el centro.

Línea: Unión entre dos puntos sin pasar por el centro.

Abrir: Deshacer el último pliegue.

Girar: Sin levantar la hoja de papel, girar el trabajo en torno al punto central, por ejemplo, de derecha a izquierda.

Dar la vuelta: Colocar la cara a la vista hacia atrás, sobre la base.

Llevar: Tomar el punto que se indica y colocarlo sobre un punto dado.

Doblar: Plegar y abrir de nuevo, para conseguir un doblez en la línea indicada.

Invertir el sentido de los pliegues:

Un pliegue existente se invierte por el doblez exactamente hacia el otro lado. Puede resultar entonces:

- **Pliegue de Caperuza:**

Cuando las caras que hasta entonces estaban hacia dentro quedan hacia fuera por detrás y por delante del trabajo.

- **Pliegue hueco:**

Las caras que hasta entonces estaban hacia fuera quedan dentro, entre la parte delantera y posterior del trabajo.

