

Apresentação do curso

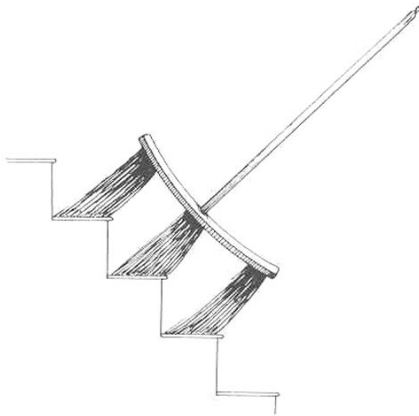

Disciplina: TGA2

Professor: Ricardo Reghelin

Ano Letivo: 2008

Carga Horária: 80h

Objetivo do curso

AO FINAL DO CURSO O ALUNO ESTARÁ APTO A:

- USAR UM REFERENCIAL TEÓRICO E PRÁTICO QUE OS AJUDE A RESOLVER MELHOR OS PROBLEMAS DE GESTÃO DE NEGÓCIOS.
- DISCORRER SOBRE AS ESCOLAS DO PENSAMENTO EM ADMINISTRAÇÃO.
- CONHECER AS FUNÇÕES DA ADMINISTRAÇÃO E SUA PRÁTICA.
- TER UMA POSTURA CRÍTICA DAS TEORIAS DA GESTÃO DE ORGANIZAÇÕES.
- PODER ANALISAR E APRESENTAR CAMINHOS DE AÇÃO EFICAZES A LUZ DA TEORIA DAS ORGANIZAÇÕES.

Prano de aulas

	semana	aul	capítulos		
1 parte	19/02/08	2	apresentação		
	26/02/08	2	introducao		
	04/03/08	2	1	conceitos	
	11/03/08	2	1	conceitos	
	18/03/08	2	1	case ibm	
	25/03/08	2	2	visao hist	
	01/04/08	2	2	visao hist	
	08/04/08	2	3	Ambiente geral	
	15/04/08	2	3	Ambiente geral	
	22/04/08	2	prova		
	29/04/08	2	2	case ibm	
	06/05/08	2	7	planejamento	
	13/05/08	2	7	planejamento	
20/05/08	2	7	planejamento		
27/05/08	2	8	objetivo		
03/06/08	2	9	decisao		
10/06/08	2	9	decisao		
17/06/08	2	9	decisao		
2 parte	24/06/08	2	apresentação amb		
	01/07/08	2	prova		
	08/07/08	2	apresentação amb		
	15/07/08		férias		
	22/07/08		férias		
	3 parte	29/07/08	2	19	
		05/08/08	2	19	estrategia BCG
		12/08/08	2	19	estrategia Ansoff
		19/08/08	2	19	estrategia diferenciação
		26/08/08	2	10	organizacao
02/09/08		2	10	organizacao	
09/09/08		2	18	qualidade	
16/09/08		2	4	globalização	
23/09/08		2	apres estra		
30/09/08		2	prova		
07/10/08		2	apres estra		
14/10/08		2	13	direcao	
21/10/08		2	13	direcao	
28/10/08	2	16	motivacao		
04/11/08	2	16	motivacao		
11/11/08	2	15	lideranca		
18/11/08	2	16	lideranca		
25/11/08	2	15	vroom		
02/12/08	2	prova			
09/12/08	2	encerramento, resumo e temas futuro:			
4 parte					

Bibliografia Básica

CHIAVENATO, IDALBERTO.

ADMINISTRAÇÃO NOS NOVOS TEMPOS.

RIO DE JANEIRO: CAMPUS, 1999

Bibliografia Recomendada

- STONER, JAMES A. ADMINISTRAÇÃO. 2ª ED. PRENTICE - HALL. RIO DE JANEIRO. 1985.
- PORTER, MICHAEL. ESTRATÉGIA COMPETITIVA. RIO DE JANEIRO: CAMPUS, 1986.
- ———. VANTAGEM COMPETITIVA. RIO DE JANEIRO: CAMPUS, 1989.
- CHIAVENATO, IDALBERTO. ADMINISTRAÇÃO: TEORIA, PROCESSO E PRÁTICA. SÃO PAULO: MAKRON BOOKS, 2000.
- ———. PLANEJAMENTO ESTRATÉGICO: FUNDAMENTOS E APLICAÇÕES. RIO DE JANEIRO: ELSEVIER, 2003.
- KOTLER, PHILIP. ADMINISTRAÇÃO DE MARKETING. SÃO PAULO: ATLAS, 1998.
- HERSEY, PAUL & BLANCHARD, KENNETH H. PSICOLOGIA PARA ADMINISTRADORES. SÃO PAULO: EPU, 1986.

Notas do aluno

Nota 1 Bimestre= Prova individual escrita (peso 7) + Notas dos trabalhos (peso 3)
Nota 2 Bimestre= Prova individual escrita (peso 7) + Notas dos trabalhos (peso 3)
Nota 3 Bimestre= Prova individual escrita (peso 7) + Notas dos trabalhos (peso 3)
Nota 4 Bimestre= Prova individual escrita (peso 7) + Notas dos trabalhos (peso 3)

Exemplo:

tirou 7 na prova e 5 nos trabalhos

$$7 \times 0,7 + 5 \times 0,3 = 6,4$$

Prova vale mais

Não é média aritmética

Nota Final = (Nota 1 bim + Nota 2 bim + Nota 3 bim + Nota 4 bim) / 4

Caso a nota final seja inferior a 7, o aluno terá de realizar avaliação final (exame).

Prova escrita individual

- PERMITIDO LEVAR ANOTAÇÕES A CANETA DE PRÓPRIO PUNHO A SER ENTREGUE JUNTO COM A PROVA. QUANTIDADE ILIMITADA DE FOLHAS.
- NO EXAME NÃO.
- ATRASADOS NO DIA DA PROVA NÃO ENTRAM SE UM ALUNO JÁ ENTREGOU OU PASSADOS 15 MIN.
- COLA OU MÁ CONDUTA PODE RECEBER NOTA ZERO NA PROVA.

Trabalhos em aula

- SEMPRE EM GRUPO DE 4-6 ALUNOS (-1 PONTO QUEM NÃO PARTICIPAR, DECIDIDO PELO PROFESSOR, REINCIDÊNCIA PERDE MAIS PONTOS)
- CRITÉRIOS DE AVALIAÇÃO:
 - NOTA RELATIVA AO CONTEÚDO (ACERTOU O TEMA?)
 - NOTA RELATIVA À PROFUNDIDADE (INVESTIU TEMPO PARA CHEGAR A UMA CONCLUSÃO?)
- SOMENTE ALUNOS PRESENTES NA HORA DA ENTREGA DO RELATÓRIO.
- CASO NÃO ESTIVER NA AULA FICA SEM AQUELA NOTA DE TRABALHO (NÃO CONTA COMO ZERO).
- CASO ESTIVER PRESENTE E NÃO APRESENTAR OU ENTREGAR TRABALHO GANHA NOTA ZERO.

Trabalho apresentado

- CRITÉRIOS DE AVALIAÇÃO:
 - NOTA RELATIVA AO CONTEÚDO (ACERTOU O TEMA?)
 - NOTA RELATIVA À PROFUNDIDADE (INVESTIU TEMPO PARA CHEGAR A UMA CONCLUSÃO?)
 - NOTA RELATIVA AO RELATÓRIO ESCRITO IMPRESSO (NÃO ELETRÔNICO) ANTES DA APRESENTAÇÃO
- ENTREGUE ATRASADO GANHA ZERO
- CASO ALUNO DA ORDEM (OU ESCOLHIDO) NÃO APRESENTAR -1 PARA O GRUPO

frequência

- FALTAS < 25% DAS AULAS
20 AULAS 10 DIAS (2,5 MESES)
- SEM ABONO DE FALTAS
- SOMENTE CASOS PREVISTOS EM LEI.
- ATRASADO ESPERA PARA NÃO ATRAPALHAR OS COLEGAS.
- ACABOU A CHAMADA , NÃO ESTÁ NA AULA, GANHA FALTA.

Comunicação com a turma

- MENSAGENS

ricardoreghelin@hotmail.com

- MATERIAL DISPONÍVEL NO SITE  SEM o "n"
<http://br.geocities.com/regheli/adm.htm>
- DÚVIDAS SOBRE AULAS PERDIDAS: OLHAR QUADRO DE ANOS NO SITE.
- COMO ANOTAR?

Dicas para melhor aproveitar as aulas

- APRENDER PARA A VIDA (NÃO PARA A NOTA).
- APROVEITAR A EXPERIÊNCIA DOS PROFESSORES (TODOS!)
- COMPLEMENTAR ESTUDO COM LEITURA DE LIVROS.
- DEBATER INFORMAÇÕES E IDÉIAS. GERANDO CONHECIMENTO. ISTO É CIÊNCIA!
- FICAR COM ALGUMAS CERTEZAS, MAS COM MUITO MAIS DÚMIDAS.

Dicas para melhor aproveitar o curso

- DEDICAÇÃO NOS TRABALHOS. ESCREVA! APRESENTE!
- ENGLISH IS A MUST, CHINESE IS A PLUS! (4 YEARS DURING COURSE, WHY NOT?)
- ADMINISTRAÇÃO NÃO É CIÊNCIA EXATA. SE NÃO TIVER FÓRMULA, O QUE APRENDO??
- NÃO ESQUEÇA O QUE ESTÁ FAZENDO AQUI!! O QUE MESMO EU PRETENDO?