

## PCS MANUAL Barrier Gate

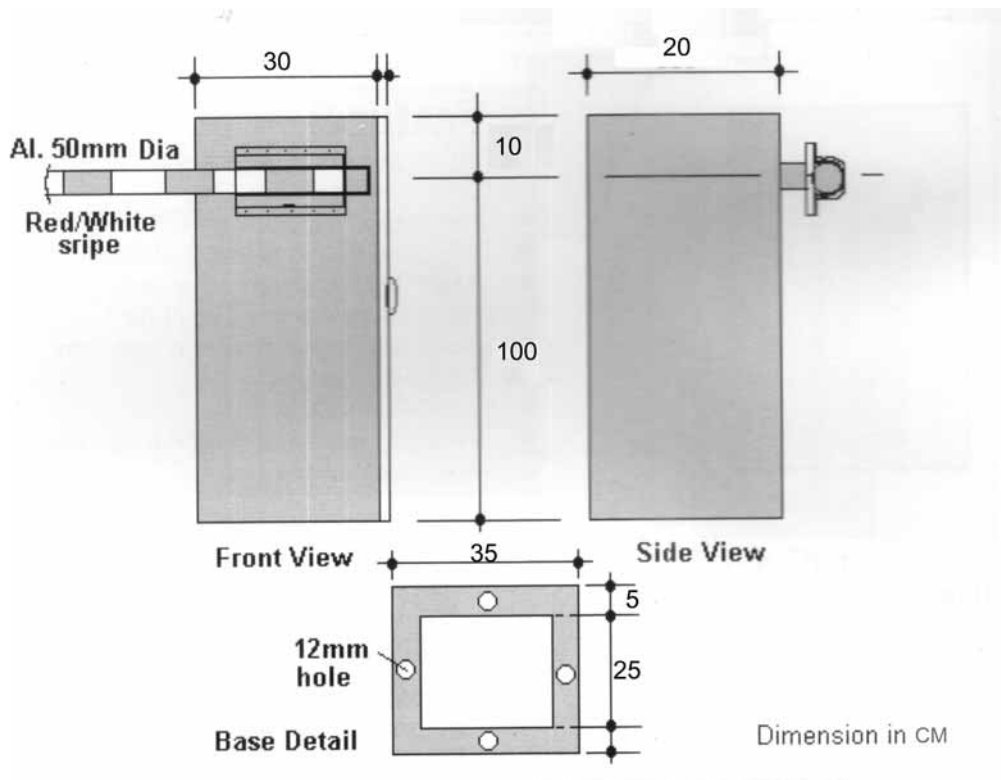

### Features

- Rust Weather proof
- Manual on Forwarding / Reversing

### Specification

- Boomgate Arm length 3 ~ 6 Meters



1785/8 หมู่ 7 ถ.ศรีนครินทร์ อ.เมือง จ.สมุทรปราการ 10270 Tel. 02 753 – 3043, 753 - 3083 Fax 753 – 1610

1785/8 Moo 7 Srinakarin Road, Muang, Samutprakarn 10270 [www.pcparking.com](http://www.pcparking.com)

## PCS Automatic Barrier Gate

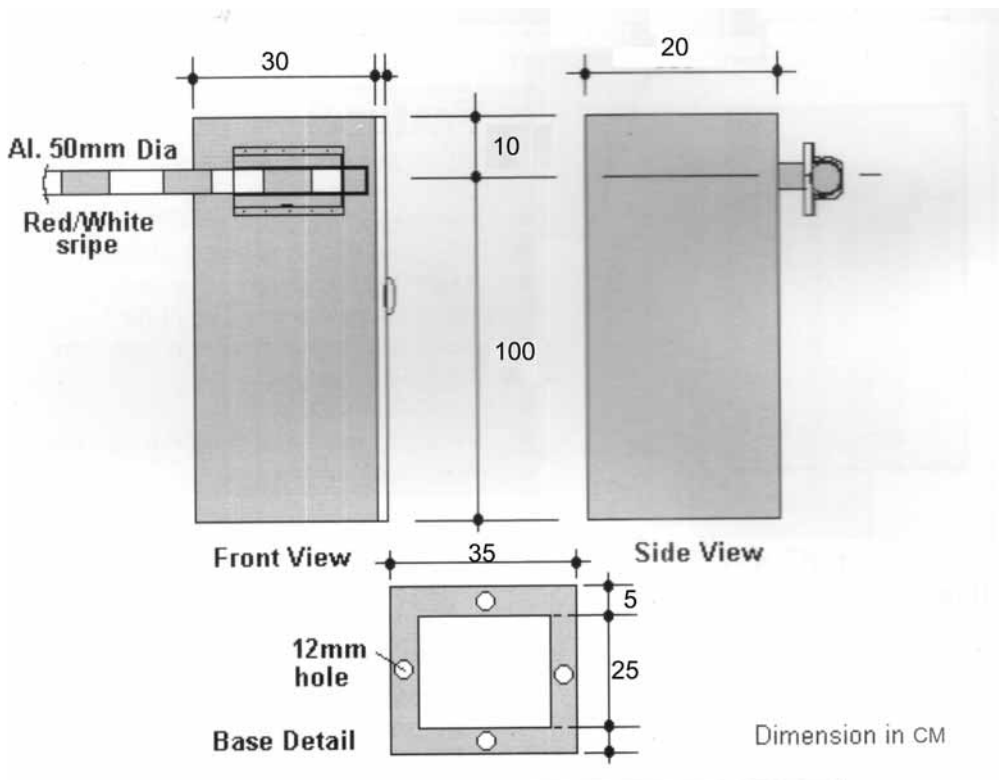

### Features

- Rust Weather proof
- Electronic Switching on Forwarding / Reversing
- Safety feature for Immediate Reversing or Stop gate Arm.
- Digital loop detector
- Electronic Switch for Up/Down limit Position of the gate arm

### Specification

- Drive Motor -  $\frac{1}{2}$  Hp induction type with capacitive start , 220 VAC , 50/60 Hz
- Speed reduction - 60 to 1 reducer , heavy duty, oil filled. Motor and Gear Reducer by single standard V-belts and Sheaves.
- Electrical - All circuit logic controller board be enclosed in a Elec.-Fine Box, plug in type which is readily exchangeable as a unit, Dust Proof, Weather proof.



**ไม้กระดก  
ราคาพิเศษ  
ถูกสุดสุด**



**ช. ชาร์คคิง คอนกรีต จำกัด**  
1785/8 ถ.ศรีนครินทร์ ซ้ำใจเหนือ  
อ.เมือง สมุทรปราการ 10270  
Tel 0 2753 3043,3083  
Fax 0 2753 1610



**เวสต์เทรค เซ็นเตอร์**



**พันธุ์ทิพย์พลาซ่า**



**19,000 บาท**



**39,000 บาท**

**ภาพพจน์ที่ดี  
อำนวยความสะดวก  
การควบคุมที่รัดกุม**

Manually 25,000 บาท

Simi Auto 45,000 บาท

Fully Auto 70,000 บาท

ระบบบริหารงาน Carpark  
ต่อจุดราคา เริ่มต้น 1 แสน

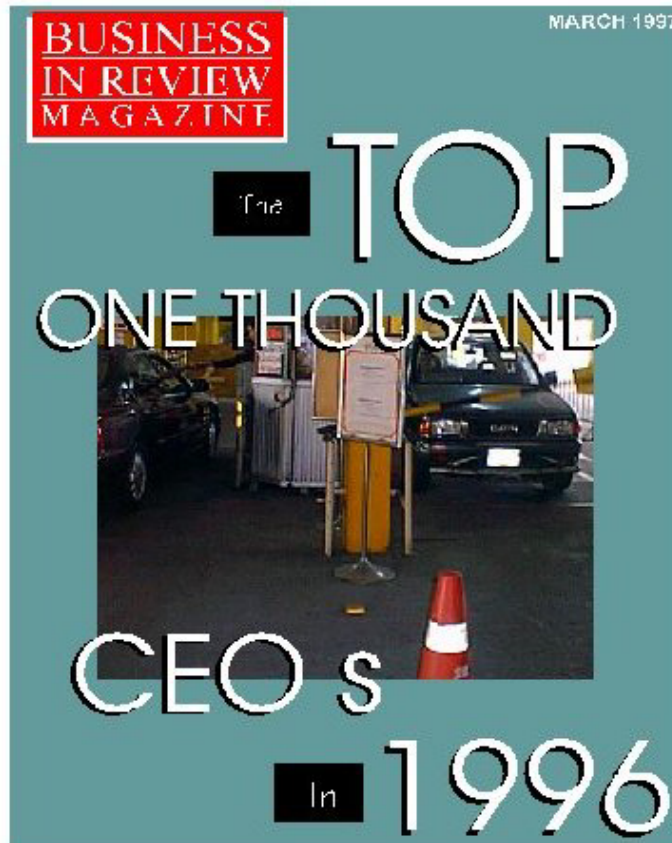



## IMPERIAL WORLD สำโรง



## โรงงาน YAMAHA บางพลี



1785/8 หมู่ 7 ถ.ศรีนครินทร์ อ.เมือง จ.สมุทรปราการ 10270 Tel. 02 753 – 3043, 753 - 3083 Fax 753 – 1610  
1785/8 Moo 7 Srinakarin Road, Muang, Samutprakarn 10270 [www.pcsparking.com](http://www.pcsparking.com)

