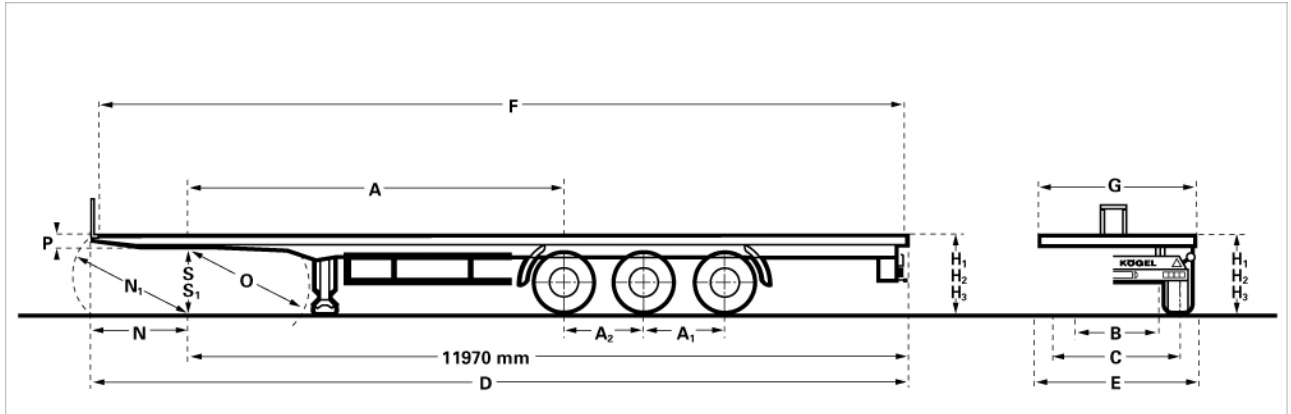

Karta danych technicznych dla kraju rejestracji „DEU“

Stan: 13.03.07

Cargo-MAXX | Podwozie naczepy siodłowej | SFHB 24 P 90 / 1.110

ID: 907035

**Dane techniczne**

Dopuszczalne obciążenie siodła: ok. 12.000 kg

Dopuszczalne obciążenie zespołu osi: ok. 24.000 kg (po 8.000 kg na oś)

Technicznie możliwe obciążenie zespołu osi: ok. 27.000 kg (po 9.000 kg na oś)

Dopuszczalny ciężar całkowity: ok. 35.000 kg

Technicznie możliwy ciężar całkowity: ok. 39.000 kg

Ciężar własny wyposażenia bazowego: ok. 5.300 kg

Teoretyczne obciążenie użytkowe przy wyposażeniu bazowym (licząc wg następującego wzoru): dopuszczalny ciężar całkowity - ciężar własny wyposażenia bazowego

(A) Odległość od czopa do środka pierwszej osi: ok. 6.390 mm

(A1) Rozstaw osi: ok. 1.310 mm

(A2) Rozstaw osi: ok. 1.310 mm

(B) Rozstaw resorów: ok. 1.300 mm

(C) Rozstaw kół: ok. 2.040 mm

(D) Długość całkowita: ok. 13.950 mm

(E) Szerokość całkowita: ok. 2.550 mm

(F) Długość powierzchni ładunkowej w świetle: ok. 13.620 mm

(F) Szerokość powierzchni ładunkowej w świetle: ok. 2.480 mm

(H1) Wysokość załadunkowa w stanie niezład. mierzona w środku wózka: ok. 1.200 mm

(H2) Wysokość załadunkowa w stanie załad. mierzona w środku wózka: ok. 1.170 mm

(N) Przedni zwis (zgodnie z ISO 1726): ok. 1.685 mm

(N) Przedni promień zwisu (zgodnie z ISO 1726): ok. 2.040 mm

(O) Promień obrotu w tył (zgodnie z ISO 1726): ok. 2.300 mm

(P) Wysokość konstrukcyjna nad siodłem: ok. 90 mm

(S) Możliwa wys. siodła w stanie załad. wg ISO 1726: ok. 1.080 - 1.230 mm (uwaga na całkow. wysokość!)

(S1) Naczepa stoi poziomo w stanie niezład. przy SKH: ok. 1.110 mm

Układ hamulcowy zgodny z dyrektywą 71/320 EWG lub ECE R-13

Instalacja elektryczna zgodna z dyrektywą 76/756/EWG

Należy przestrzegać wytycznych Kögel dot. konstrukcji nadwozia! Są one dostępne na stronie www.koegel.com!**Rama**

Regularna rama drabinowa wykonana z lekkiej stali, z przetłkniętymi poprzecznikami. Maks. obciążenie odcinkowe 12 t, równomiernie rozłożone na 4 metrach ponad środkiem ciężkości. Płyta sprzęgu z 2-calowym sworzniem sprzęgu naczepy wg DIN 74080 / ISO 337.

PodwozieTrójosiowy układ jezdny SAF-Intradisc plus II z hamulcami tarczowymi \varnothing 430 mm, głębokość przetłoczenia 120 mm, zawieszenie pneumatyczne ze skokiem 180 mm.**Ogumienie pojazdu**

Ogumienie 6 x 385/65 R 22,5; 160J (producent wg wyboru firmy Kögel)

Felgi stalowe, głębokość przetłoczenia 120 mm (ET 120), do hamulców tarczowych i ogumienia 6 x R 22,5, zamocowanie za pomocą standardowych sworzni i nakrętek kół, średnica otworów ok. 26 mm

Elementy zewnętrzne podwozia

Mechaniczne podpory naczepy z podporą wyrównawczą, łączny udźwóg 24 t. Obsługa prawostronna (patrząc w kierunku jazdy)
2 pary błotników z tworzywa sztucznego z tylnymi chłapaczami
2 kliny pod koła z uchwytem
boczne osłony przeciwwjazdowe zgodne z dyrektywą 89/297/EWG
Podparcie koła zapasowego w formie kosza na 1 koło zapasowe wraz z zestawem do mocowania, zamontowany za zespołem osi sztywna tylna osłona podjazdowa ze stali, zgodna z dyrektywą 70/221/EWG

Układ hamulcowy / zawieszenie pneumatyczne

Układ EBS 2S/2M z systemem stabilizacji jazdy RSS (zawiera systemy antyblokujący i regulacji siły hamowania ABS/ALB), z przodu dwie głowice sprzęgu zabezpieczone przed omyłkowym podłączeniem (ISO 1728) plus gniazdo EBS (ISO 7638, bez przewodów przyłączeniowych), sprężynowy hamulec postojowy, zewnętrzne gniazdo diagnostyczne układu EBS oraz przyłącza układu pneumatycznego. Uwaga: dla prawidłowego działania układu hamulcowego niezbędne jest zasilanie z ciągnika poprzez złącze wtykowe ABS/EBS (ISO 7638, 5-/ lub 7 kołkowe).

Zawieszenie pneumatyczne z 1 zaworem podnoszenia i opuszczania, zamontowanym z lewej strony za zespołem osi (patrząc w kierunku jazdy).

Stalowy zbiornik powietrza dla układu hamulcowego (EN 286-2).

Podłoga

Świerskowa podłoga przestrzeni ładunkowej, łączona na wpust i pióro, ułożona wzdłużnie, grubość ok. 30 mm, na niej podłoga sklejkowa ok. 12 mm. Łączna grubość podłogi ok. 42 mm; nośność podłogi testowana pod obciążeniem wózka widłowego 7.200 kg na oś (spełnia wymagania normy EN 283). Wysokości w świetle zmniejszają się o ok. 12 mm.

Podłoga fugowana z tyłu

Ściana boczna

Stalowa rama zewnętrzna bez zaczepów mocujących, bez gniazd do mocowania kłonic

Odbojniki

1 para zderzaków stalowych 160x85x65mm, zamontowanych na zewnątrz blachy końcowej ramy.

Instalacja elektryczna / elektroniczna

Z oświetleniem tablicy rejestracyjnej, światłami bocznymi LED, światłami gabarytowymi i światłami odblaskowymi z przodu.

2 światła obrysowe z ramieniem, zabudowane na tylnej lampie wielokomorowej

2 lampy wielokomorowe ze światłem pozycyjnym LED

15-stykowe złącze wtykowe ISO 12098 z przodu (bez przewodów łączeniowych)

Odpowiada klasie pojazdu FL, AT

Oszyldowanie

Napis "KÖGEL" umieszczony wg naszych wytycznych

Tabliczka identyfikacyjna SN 24 wg dyrektywy 76/114/EWG dla Niemiec jako kraju rejestracji (masy patrz "Dane techniczne")

Kolorystyka

Rama, podwozie i elementy wyposażenia bazowego z metalu chronione przed korozją w systemie KÖGEL KTL (fosfatacja cynkowa i lakierowanie katodowe)

Osłona podjazdowa / wspornik lamp: srebro, lakier proszkowy

Podpory naczepy: RAL 9005, czarny, lakier proszkowy

Boczne osłony przeciwwjazdowe: RAL 9005, czarny, lakier proszkowy

Osie: czarne

Felgi: srebrne

Piasty kół: czarne

Widoczne powierzchnie ramy podwozia otrzymują dodatkowo do powłoki KTL warstwę kryjącą w kolorze czarnym RAL 9005.

Opłaty

Karta pojazdu (KP) oraz potwierdzenie danych do przedłożenia w urzędzie rejestrującym lub u uprawnionego rzeczoznawcy

Dokumenty

Instrukcja obsługi w jęz. niemieckim

Rejestracja

Cechy techniczne pojazdu są zgodne z niemieckimi przepisami rejestracyjnymi.

Wszystkie dane wymiarowe i wagowe zgodne z StVZO §30 wzgl. normą DIN 70020.
Zmiany konstrukcyjne związane z postępowaniem technicznym zastrzeżone.

Kögel Fahrzeugwerke GmbH
Industriestraße 1
D-89349 Burtenbach
Telefon: +49 (0)8285 88-0
Telefax: +49 (0)8285 88-905
<http://www.koegel.com>