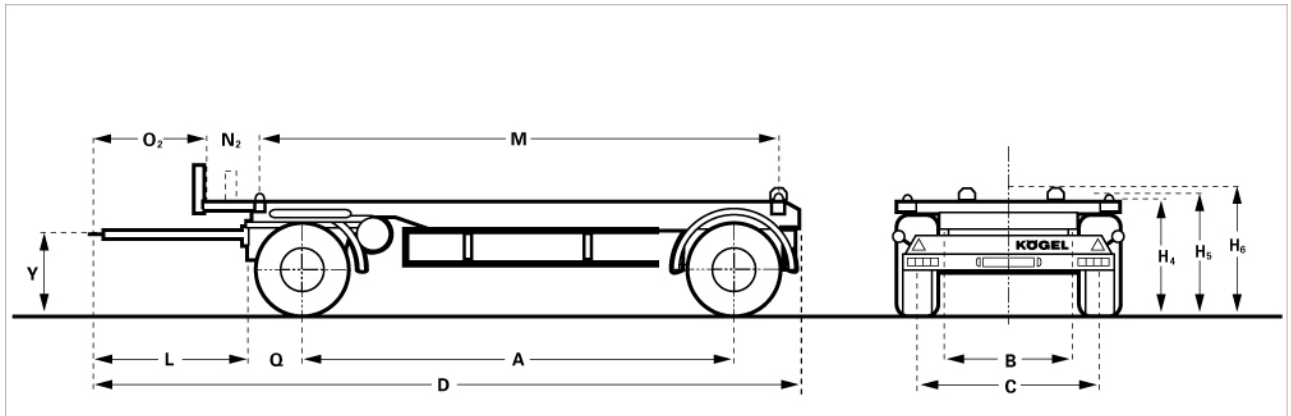

Karta danych technicznych dla kraju rejestracji „DEU“

Stan: 14.03.07

Combi-MAXX | Przyczepa do transportu kombinowanego | AWE 18 P 19,5

ID: 902034

**Dane techniczne**

Nacisk na oś: 9.000 kg

Dopuszczalny ciężar całkowity: ok. 18.000 kg

Ciężar własny wyposażenia bazowego: ok. 3.150 kg

Teoretyczne obciążenie użytkowe przy wyposażeniu bazowym (licząc wg następującego wzoru): dopuszczalny ciężar całkowity - ciężar własny wyposażenia bazowego

(A) Odległość od czopa do środka pierwszej osi: ok. 5.040 mm

(B) Rozstaw resorów: ok. 1.300 mm

(C) Rozstaw kół: ok. 2.040 mm

(D) Długość całkowita: ok. 9.115 mm

(E) Szerokość całkowita: ok. 2.550 mm

(M) Odległość między punktami ustalenia: ok. 5.853 mm

(H5) Wysokość załadunkowa w stanie niezalad. (poz. obniżona): ok. 1.060 mm

(H5) Wysokość załadunkowa w stanie zalad. (poz. jazdy): ok. 1.090 mm

(H6) Wysokość załadunkowa w stanie zalad. (poz. podniesiona): co najmniej ok. 1.400 mm

Nadaje się do transportu znormalizowanych pojemników wymiennych wg EN 284 o wielkości C715 i C745

Nadaje się do transportu znormalizowanych kontenerów wg ISO 668/1496 o wielkości 20'. Ze względu na osłonę podjazdową wg normy WE brak możliwości załadunku z całkowitym dostawieniem tyłu!

(N2) Odległość od przedniego zderzaka do punktu ustalenia: ok. 650 i 800 mm

(O2) Odległość od środka ucha pociągowego do przedniej krawędzi wymiennego nadwozia C745: ok. 1.940 mm

(Y) Wysokość dyszla w stanie niezalad. poziomym: ok. 755 mm

Zakres obrotu dyszla przy 3° podczas jazdy: ok. +/- 130 mm; maks. zakres obrotu dyszla: ok. +/- 400 mm

(Q) Odległość od środka osi do środka łożyska dyszla: ok. 860 mm

Układ hamulcowy zgodny z dyrektywą 71/320 EWG lub ECE R-13

Instalacja elektryczna zgodna z dyrektywą 76/756/EWG

Rama

Lekka rama stalowa. Przedni zderzak składany i zamienny. Blokowanie poprzez 4 regulowane zamki kontenerowe (twist locks), zamontowane na belce kontenera zgodnie z DIN EN 284. Wózek skrętny z obrotowym mechanizmem dyszla (średn. ok. 1.300 mm).

Osiowanie z przodu poprzez rolki prowadzące (Ø ok. 100 mm)

Osiowanie z tyłu poprzez rolki prowadzące (Ø ok. 100 mm)

Podwozie

Osie BPW ECO-Plus Airlight II z hamulcami tarczowymi KNORR (Ø 370 mm, ET 120, piasty kół w głębokiej czerni RAL 9005), zawieszenie pneumatyczne ze skokiem 380 mm (+320 / -60).

Ogumienie pojazdu

Ogumienie 4 x 435/50 R 19,5 GOODYEAR 160J SL MARATHON LHT

Felgi stalowe, głębokość przetłoczenia 120 mm (ET 120), do hamulców tarczowych i ogumienia 4 x 445/45 R 19,5 lub 435/50 R 19,5, zamocowanie za pomocą standardowych sworzni i nakrętek kół, średnica otworów ok. 26 mm

Elementy zewnętrzne podwozia

1 para błotników ćwiartkowych przednich z pokryciem koła, 1 para błotników połówkowych tylnych

1 klin pod koła z uchwytem

boczne osłony przeciwwjazdowe zgodne z dyrektywą 89/297/EWG

Dyszel z mechanizmem regulacji wysokości, z aprobatą na konstrukcję, ucho pociągowe Ø ok. 40mm wg DIN 74054, długość dyszla [L]: ok. 2.250 mm. Użytkownik winien sprawdzić swobodę ruchu dyszla w pojeździe silnikowym!

Podparcie koła zapasowego w formie kosza na 1 koło zapasowe wraz z zestawem do mocowania kół, umieszczonego między osiami przednią a tylną.

szttywna tylna osłona podjazdowa ze stali, zgodna z dyrektywą 70/221/EWG

Układ hamulcowy / zawieszenie pneumatyczne

Układ EBS 4S/3M z systemem stabilizacji jazdy RSS, z przodu dwie głowice sprzęgu zabezpieczone przed omyłkowym podłączeniem (ISO 1728) plus gniazdo EBS (ISO 7638, wraz z przewodami przyłączeniowymi), sprężynowy hamulec postojowy, zewnętrzne gniazdo diagnostyczne układu EBS oraz przyłącza układu pneumatycznego. Uwaga: dla prawidłowego działania układu hamulcowego niezbędne jest zasilanie z ciągnika poprzez złącze wtykowe ABS/EBS (ISO 7638, 5-/ lub 7 kołkowe).

Zawieszenie pneumatyczne z 2 zaworami podnoszenia i opuszczania, z których jeden działa na osi przedniej, a drugi na osi tylnej. Umieszczone między osiami przednią i tylną.

Stalowy zbiornik powietrza dla układu hamulcowego (EN 286-2).

Instalacja elektryczna / elektroniczna

Z oświetleniem tablicy rejestracyjnej, światłami bocznymi LED, światłami gabarytowymi i światłami odblaskowymi z przodu.

2 światła obrysowe z ramieniem, zabudowane na tylnej lampie wielokomorowej

2 lampy wielokomorowe ze światłem pozycyjnym LED

15-stykowe złącze wtykowe ISO 12098 z przodu, z przewodami łączeniowymi

Odpowiada klasie pojazdu FL, AT

Oszyldowanie

Napis "KÖGEL" umieszczony wg naszych wytycznych

Tabliczka identyfikacyjna AWE 18 wg dyrektywy 76/114/EWG dla Niemiec jako kraju rejestracji (masy patrz "Dane techniczne")

Kolorystyka

Rama, podwozie i elementy wyposażenia bazowego z metalu chronione przed korozją w systemie KÖGEL KTL (fosfatacja cynkowa i lakierowanie katodowe)

Osłona podjazdowa / wspornik lamp: srebro, lakier proszkowy

Boczne osłony przeciwwjazdowe: RAL 9005, czarny, lakier proszkowy

Osie: czarne

Powierzchnia łoża obrotowego oraz dyszla przyczepy lakierowana w kolorze czarnym błyszczącym (Kögel). "Czarna, początkowo błyszcząca powłoka KTL bez dodatkowej, kryjącej warstwy lakieru o wysokim połysku może po jakimś czasie ulec zmatowieniu wskutek działania promieni UV. Stopniowa utrata połysku na rzecz mlecznej powłoki nie oznacza jednak obniżenia jakości ochrony antykorozyjnej."

Felgi: srebrne

Piasty kół: czarne

Powierzchnia ramy podwozia lakierowana w kolorze czarnym błyszczącym (Kögel). "Czarna, początkowo błyszcząca powłoka KTL bez dodatkowej, kryjącej warstwy lakieru o wysokim połysku może po jakimś czasie ulec zmatowieniu wskutek działania promieni UV. Stopniowa utrata połysku na rzecz mlecznej powłoki nie oznacza jednak obniżenia jakości ochrony antykorozyjnej."

Opłaty

Karta pojazdu (KP) oraz potwierdzenie danych do przedłożenia w urzędzie rejestrującym lub u uprawnionego rzeczoznawcy

Dokumenty

Instrukcja obsługi w jęz. niemieckim

Rejestracja

Cechy techniczne pojazdu są zgodne z niemieckimi przepisami rejestracyjnymi.

Wszystkie dane wymiarowe i wagowe zgodne z StVZO §30 wzgl. normą DIN 70020.

Zmiany konstrukcyjne związane z postępowaniem technicznym zastrzeżone.

Kögel Fahrzeugwerke GmbH
Industriestraße 1
D-89349 Burtenbach
Telefon: +49 (0)8285 88-0
Telefax: +49 (0)8285 88-905
<http://www.koegel.com>