

**EQUIPO MÍNIMO
Y TÉCNICAS
ELEMENTALES
DE DIBUJO**

- Tabla o mesa de dibujo y Regla T (Opcional pero conveniente)
- Cartulina de dibujo 240x325mm (Block Caribe Ref 06-61-24D)
- Compás grande de buena calidad con Punta de Lápiz (2H o H)
- Compás Punta Seca (Opcional)
- Escalímetro o regla graduada de buena calidad (NO tipo escolar)
- Juego de escuadras 30°/60° y 45°. Bordes LISOS, NO graduadas
- Lápices de dibujo (NO Tipo Mongol #2) o Portaminas (4H, 2H y H o F)
- Sacapuntas o afilaminas (Según requerimiento de lápices)
- Lija afilaminas (Lima de uñas) para el compás
- Borrador suave
- Polvo Borona o similar (Opcional)
- Cinta de pegar Tirro (NO cinta transparente)

EQUIPO BÁSICO

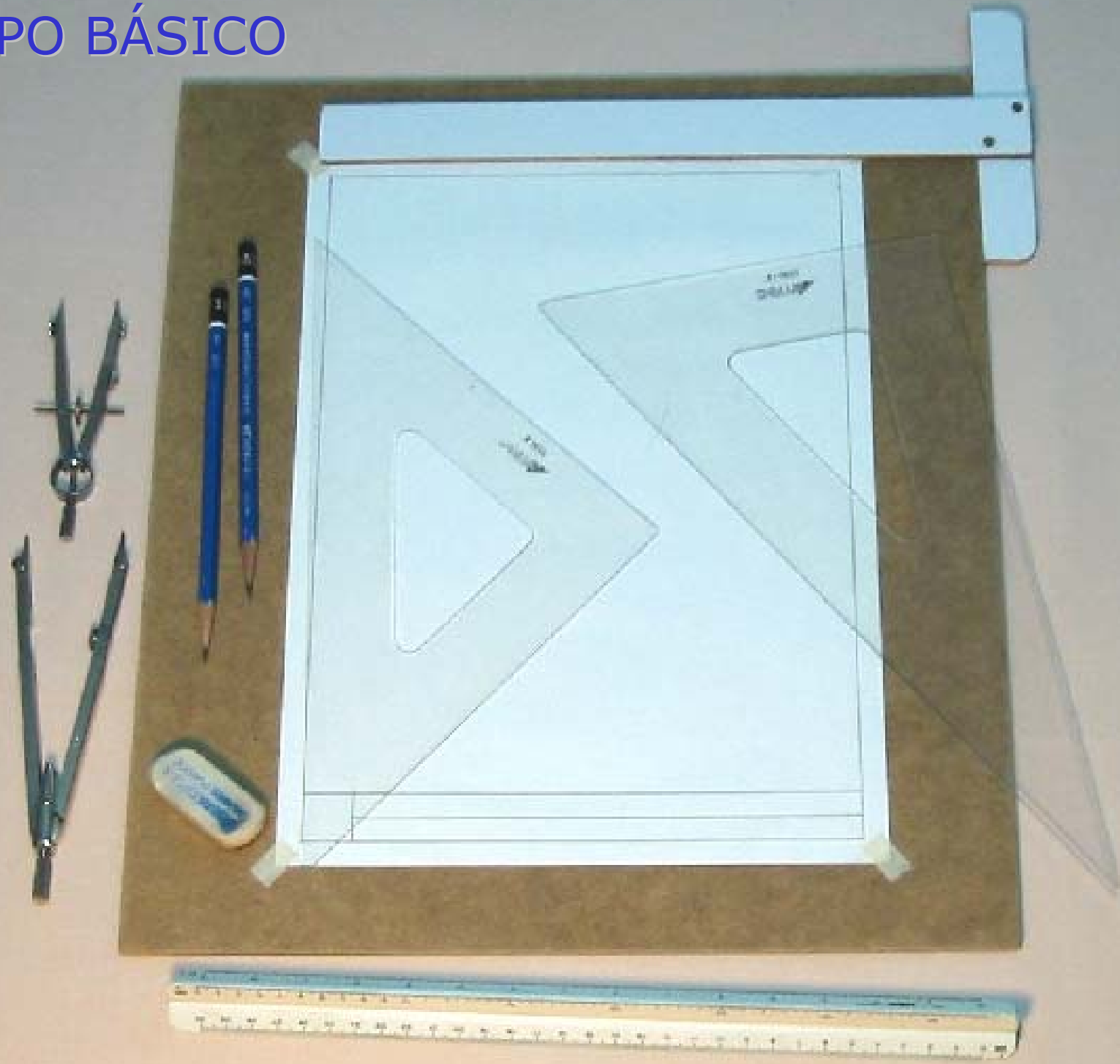



**USO DE LA REGLA T
LAS ESCUADRAS
Y EL COMPÁS**

EQUIPO BÁSICO



TRAZAR RECTAS
HORIZONTALES

APOYAR CONTRA
EL BORDE

LÍNEAS HORIZONTALES

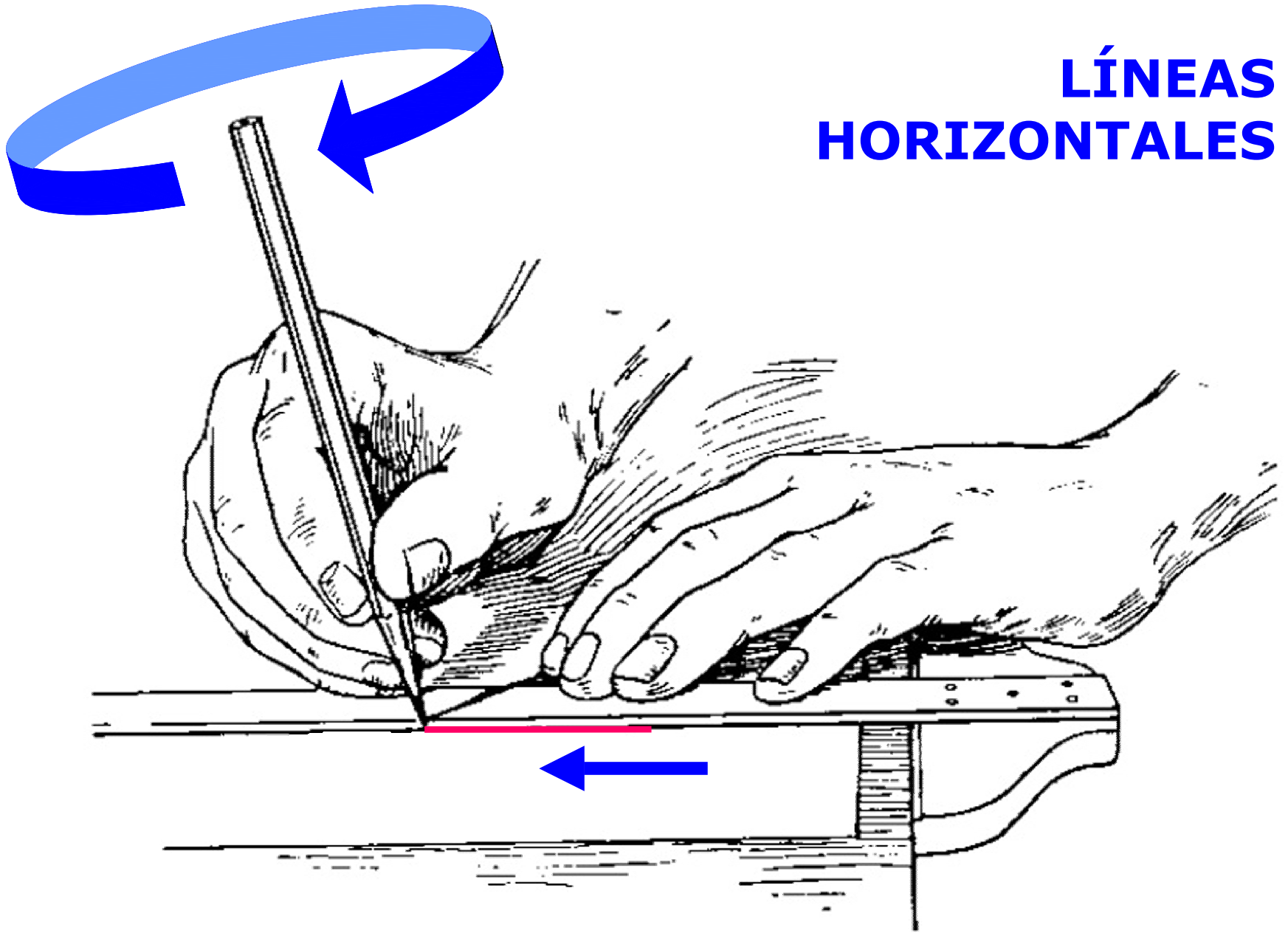

LÍNEAS VERTICALES

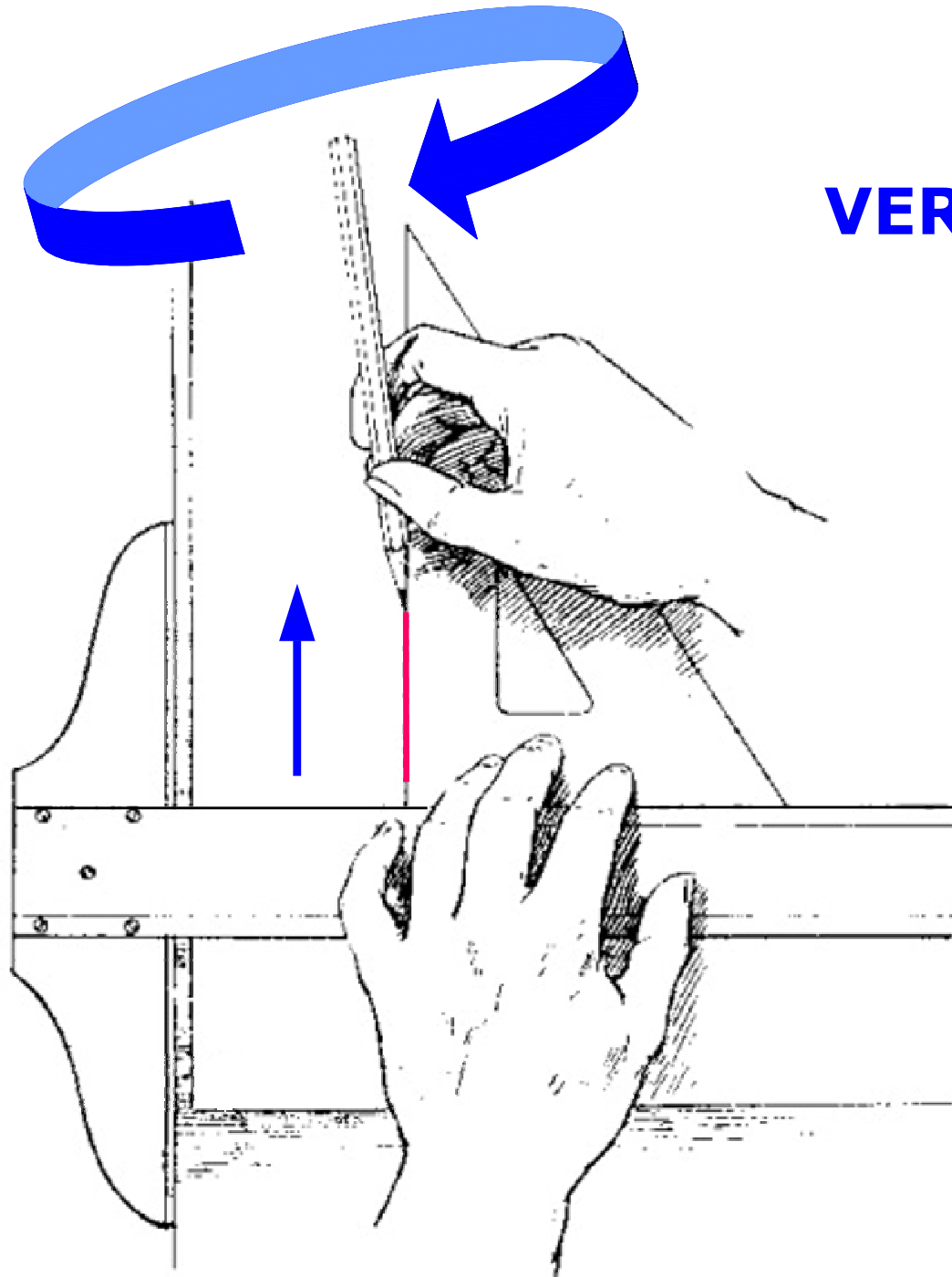



APOYAR CONTRA
LA REGLA T

APOYAR CONTRA
EL BORDE

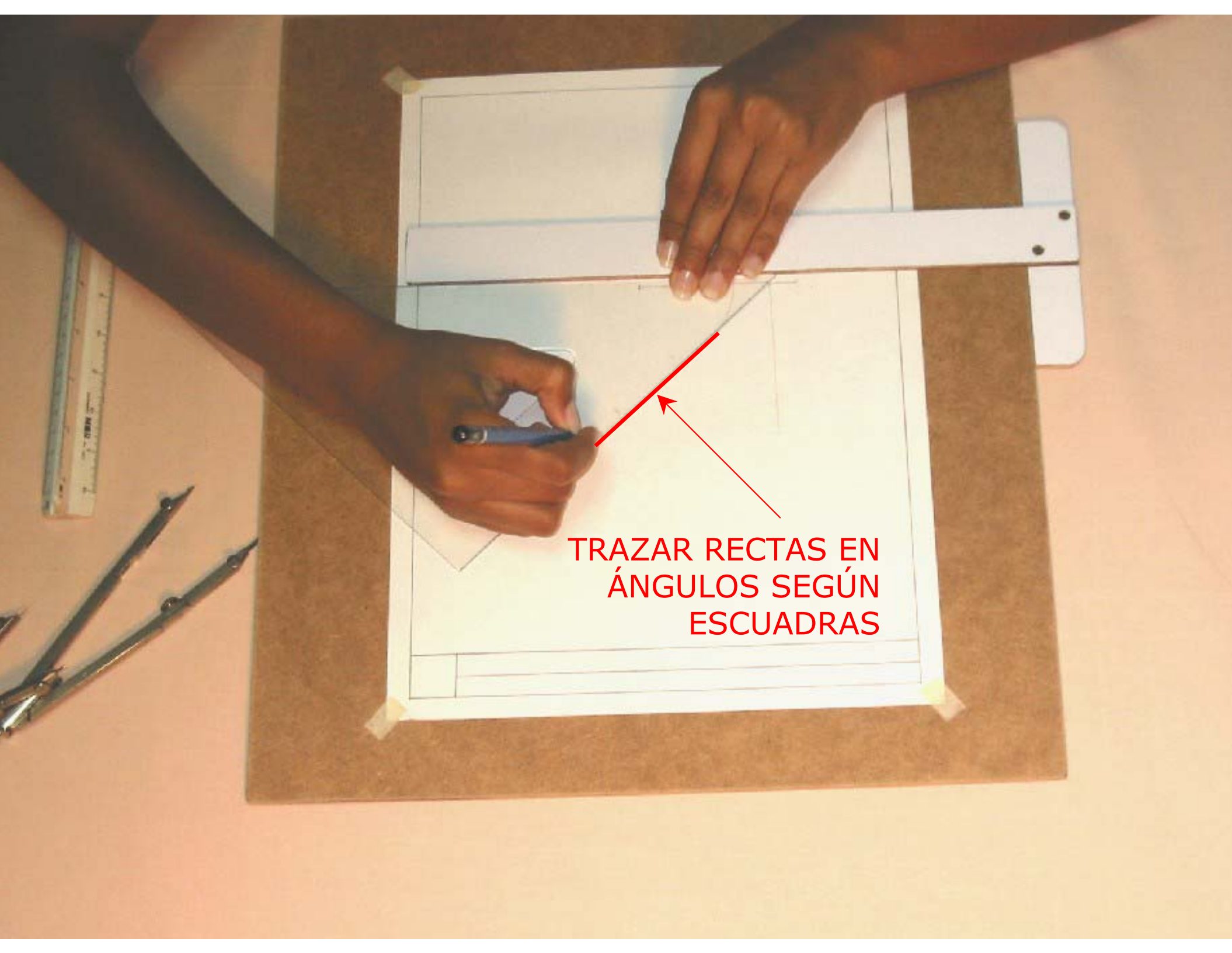

TRAZAR RECTAS EN
ÁNGULOS SEGÚN
ESCUADRAS

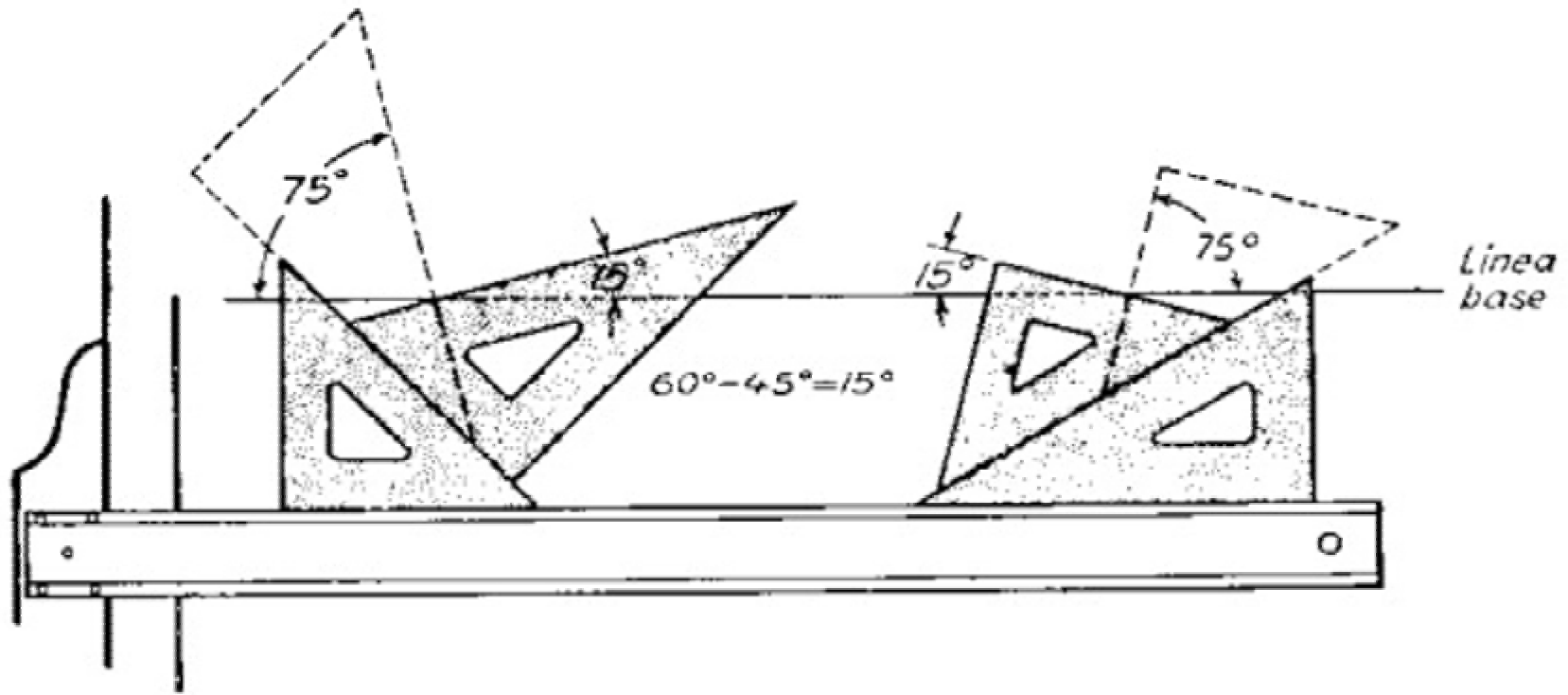
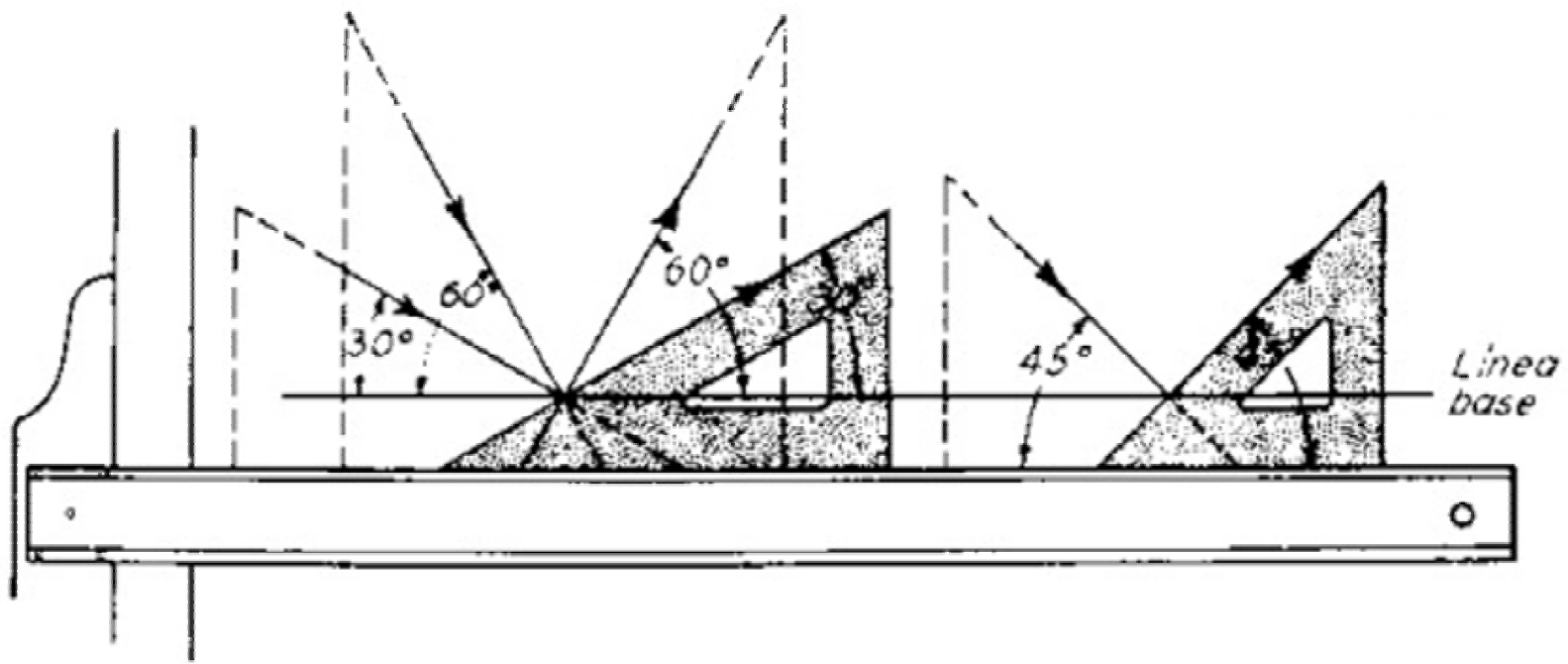

USO REGLA DE MEDIR

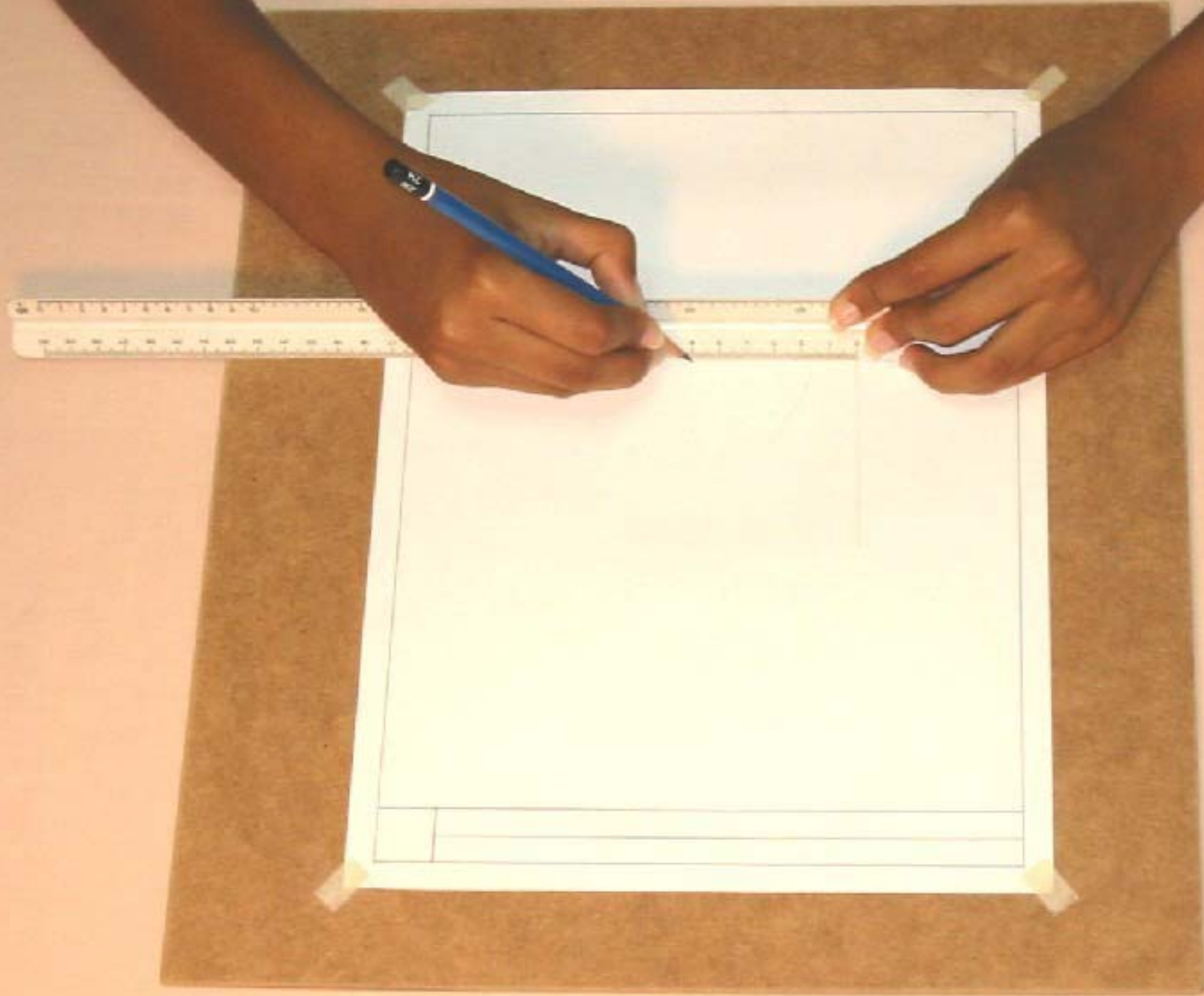

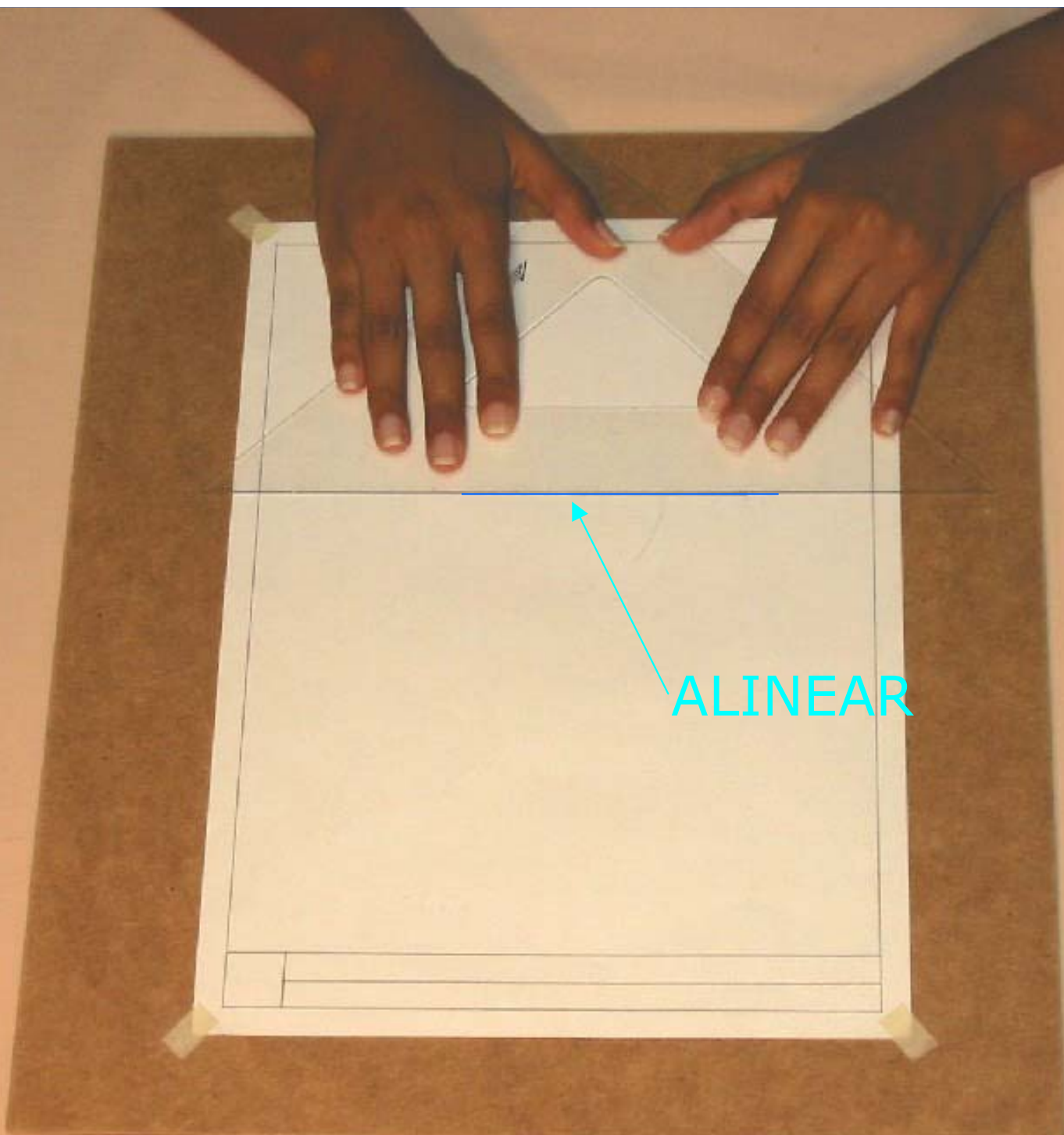

ALINEAR

USO DE LAS ESCUADRAS – RECTAS PARALELAS

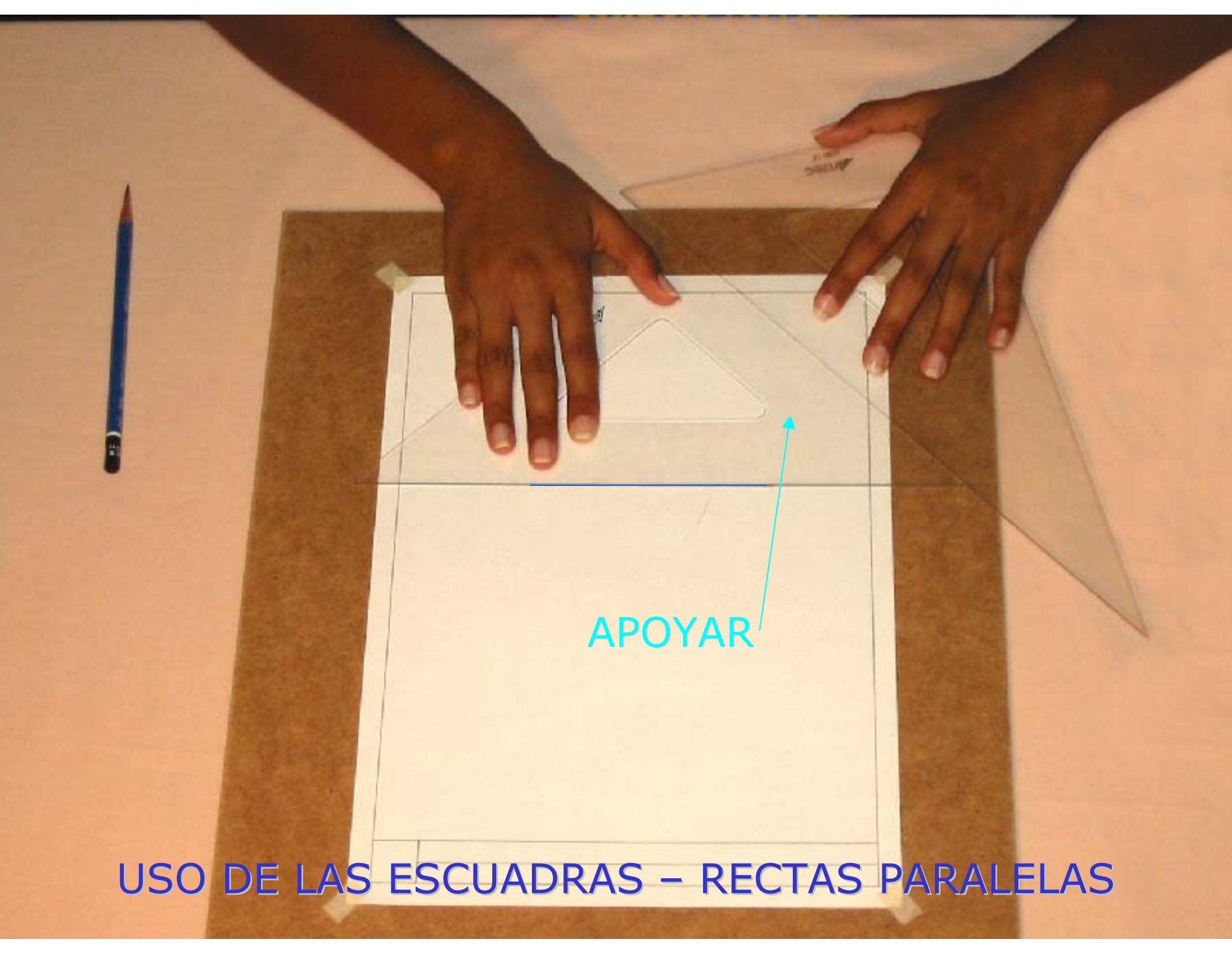

APOYAR

USO DE LAS ESCUADRAS - RECTAS PARALELAS

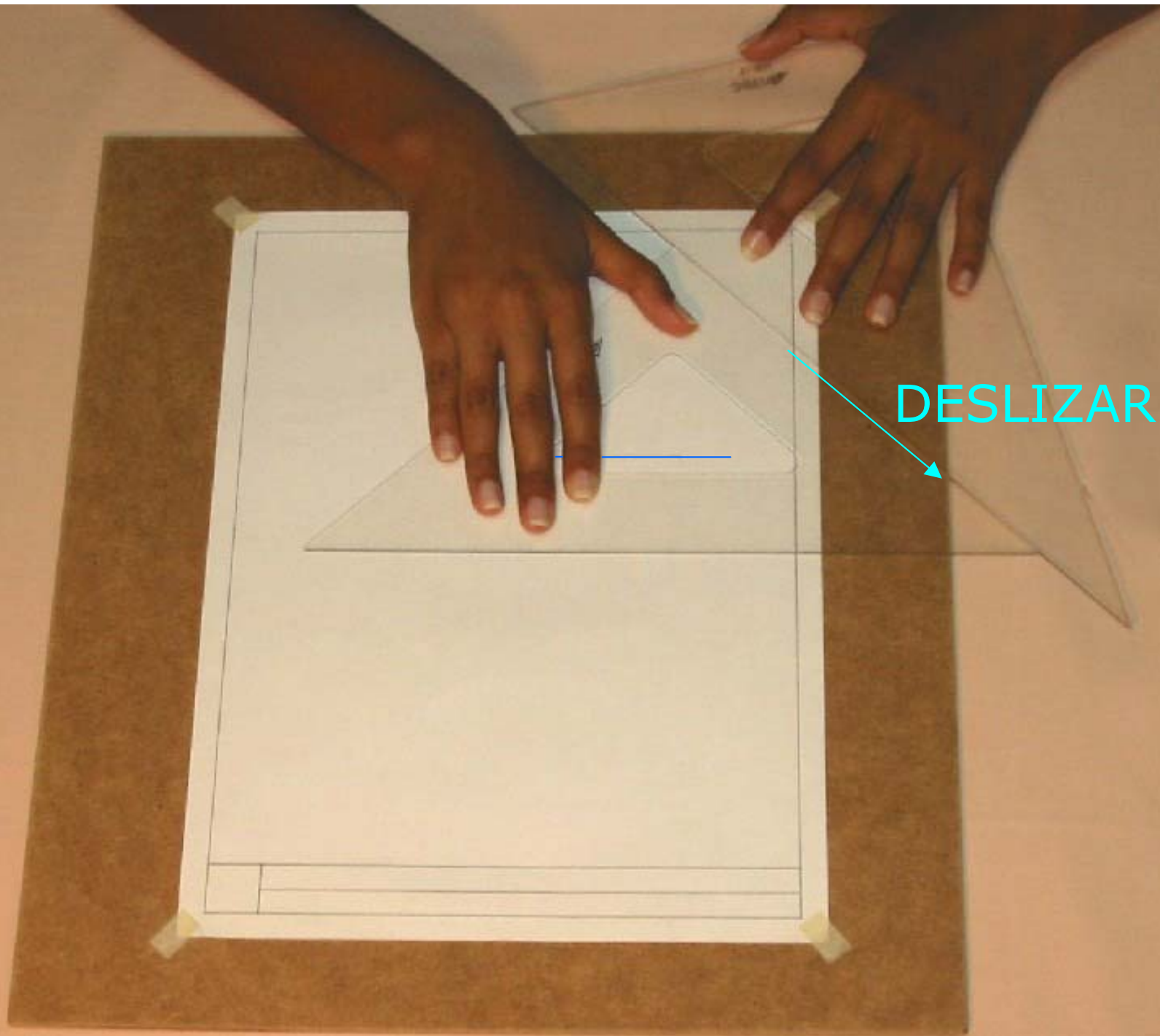

USO DE LAS ESCUADRAS – RECTAS PARALELAS

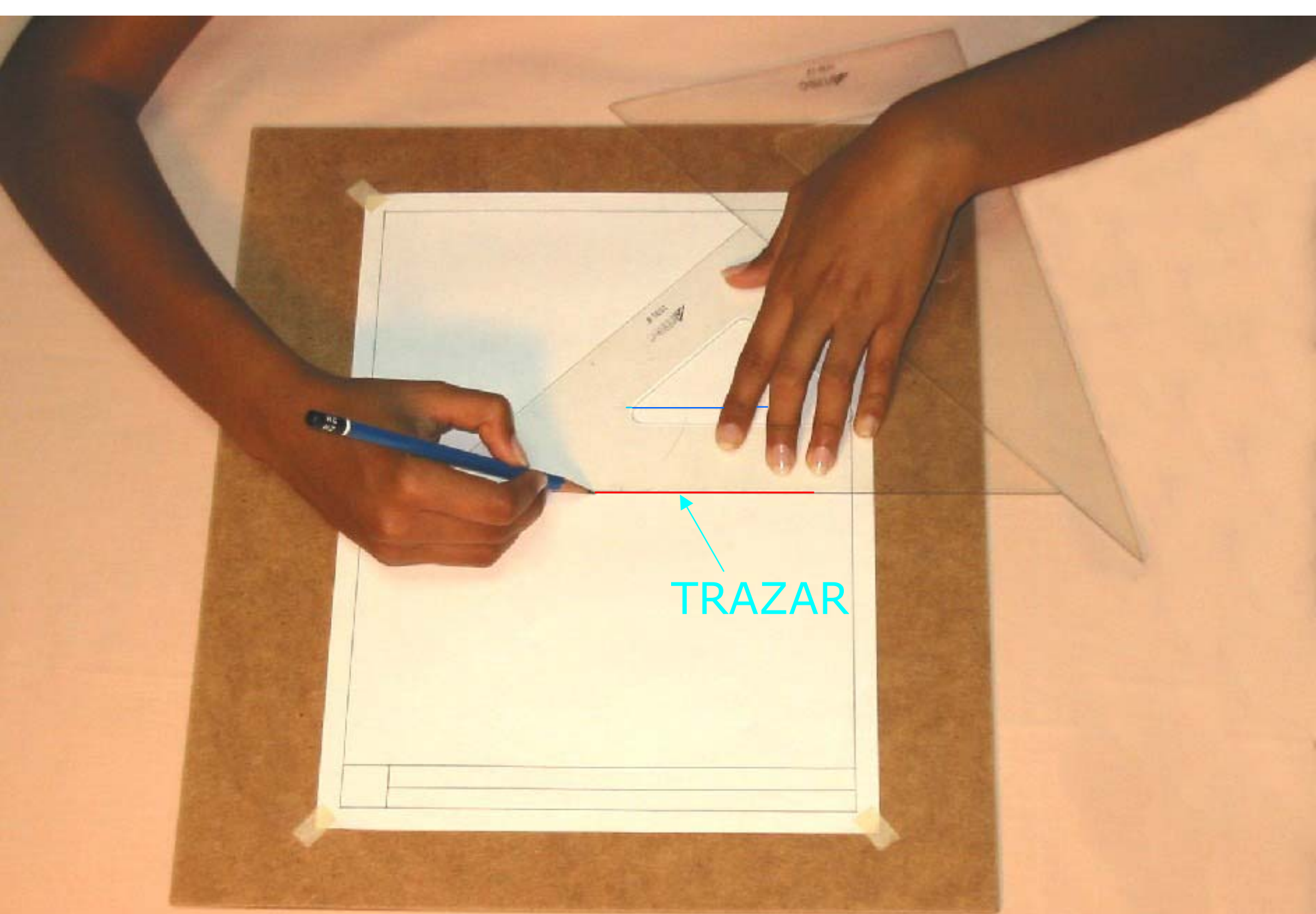

TRAZAR

USO DE LAS ESCUADRAS – RECTAS PARALELAS

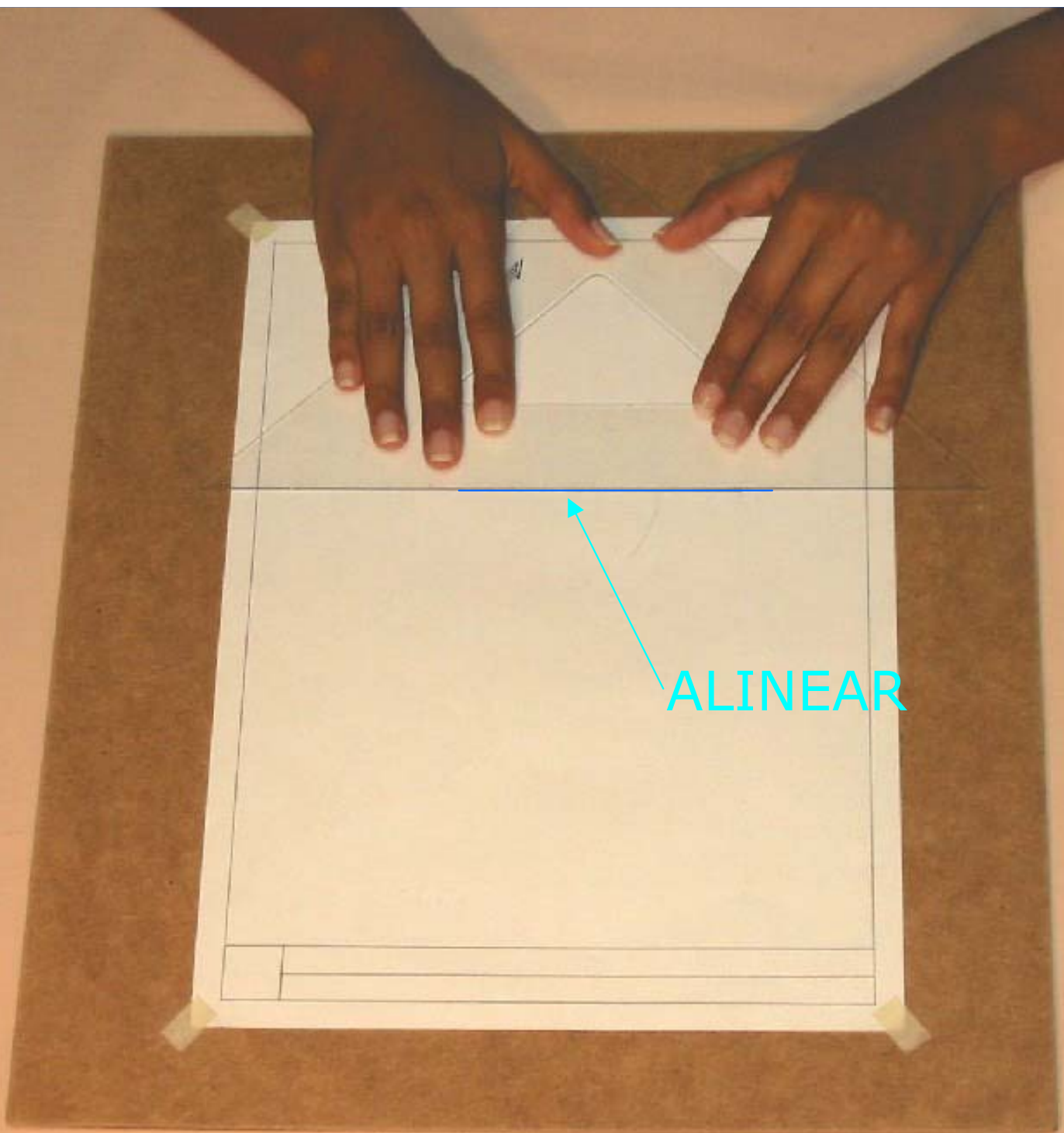

ALINEAR

USO DE LAS ESCUADRAS – RECTAS PERPENDICULARES

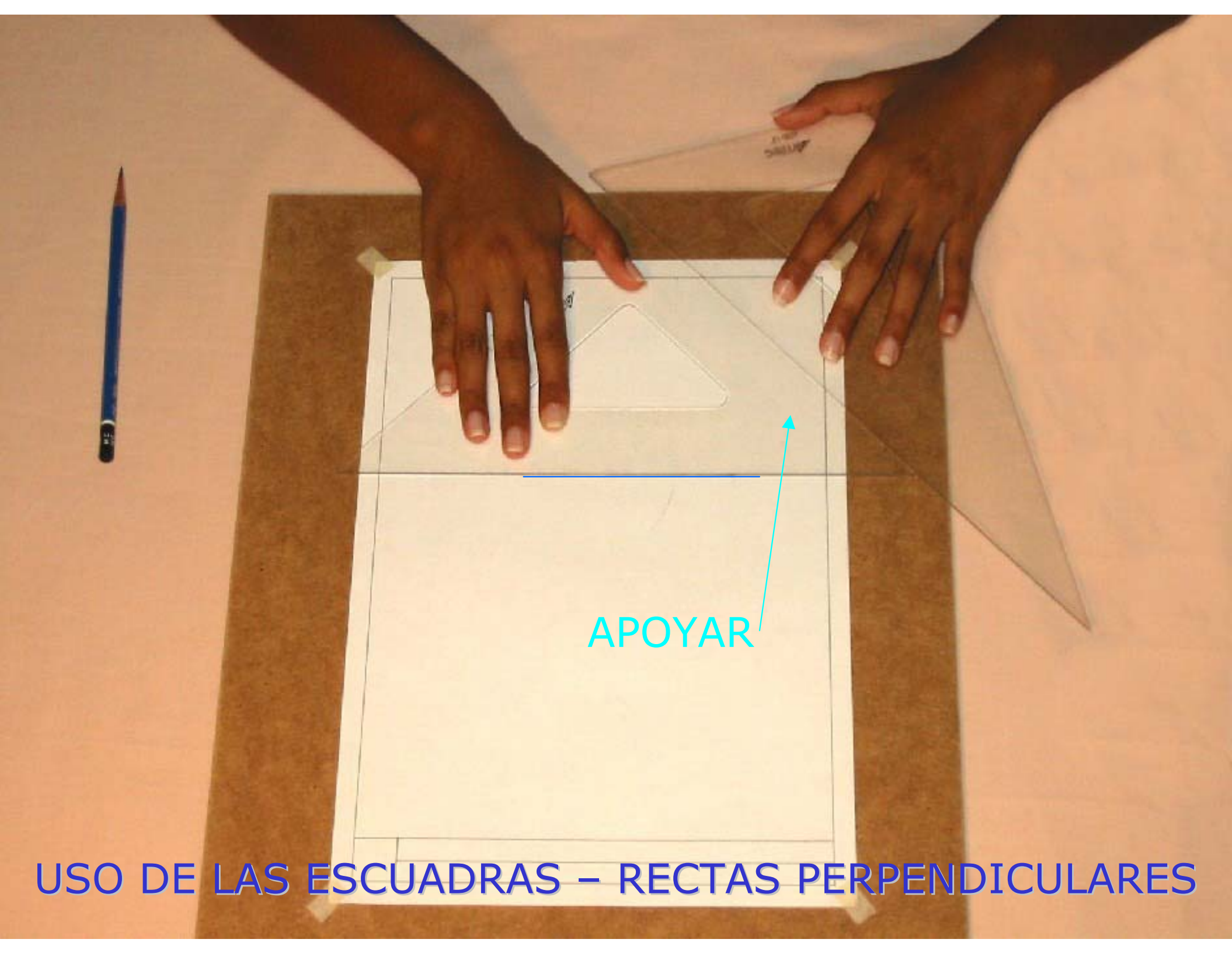

APOYAR

USO DE LAS ESCUADRAS – RECTAS PERPENDICULARES



GIRAR Y
TRAZAR

USO DE LAS ESCUADRAS – RECTAS PERPENDICULARES

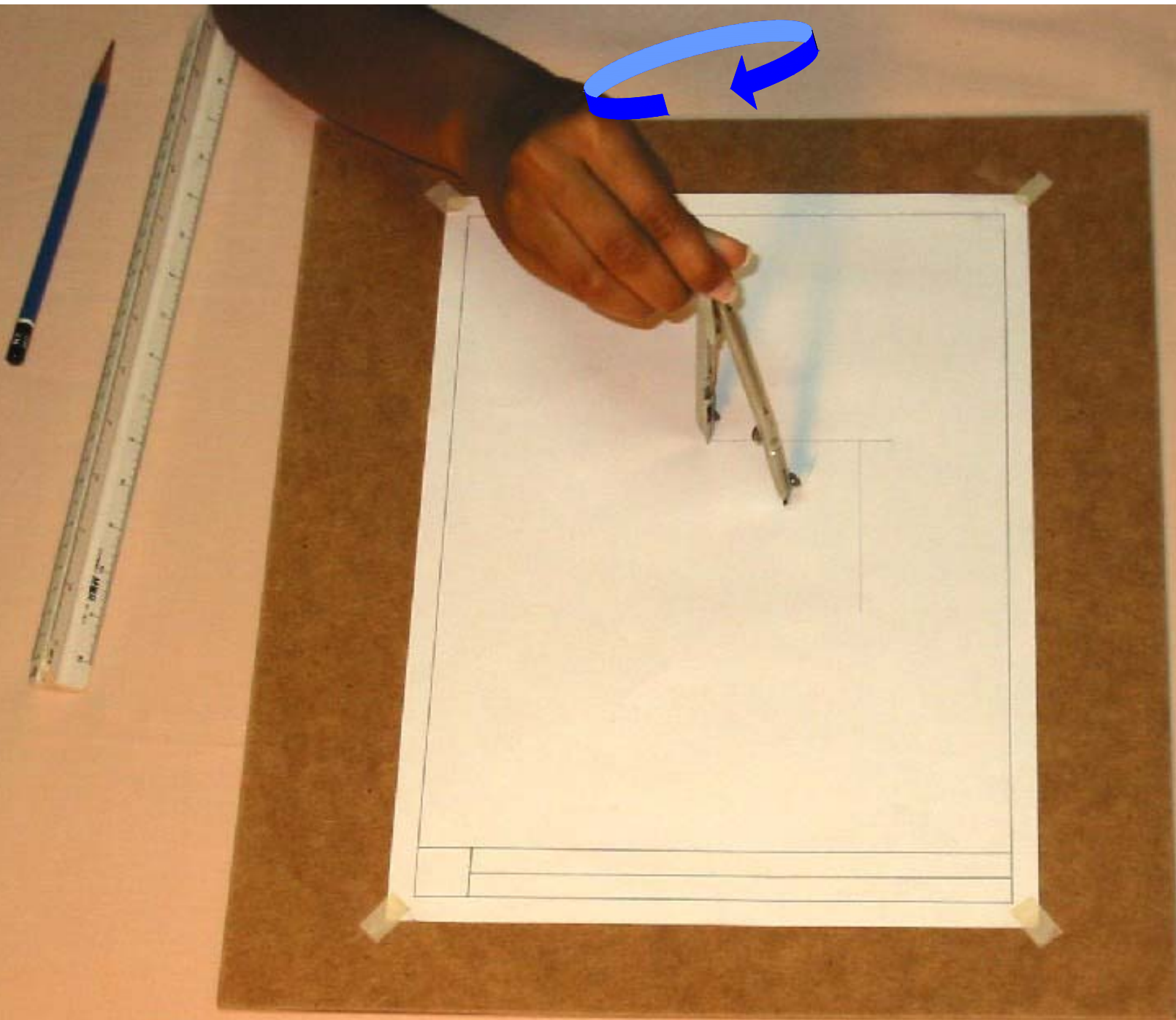

USO DEL COMPÁS PUNTA DE LÁPIZ

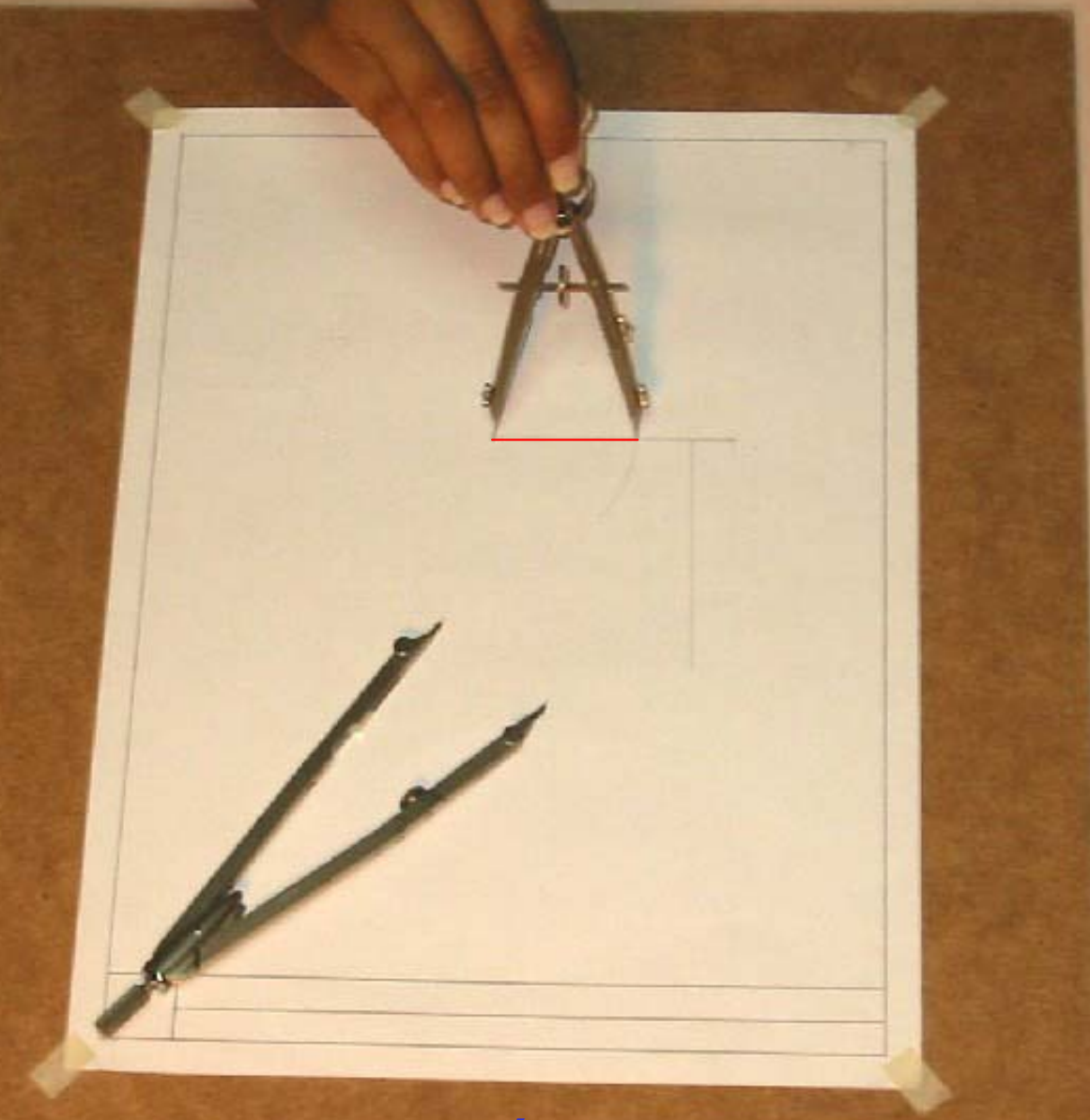

USO DEL COMPÁS PUNTA SECA

