

## ESTABILIZADOR TRIFASICO DE VOLTAJE

# ATT05K0

### ESTABILIZADOR CON TRANSFORMADOR DE AISLAMIENTO MANUAL

#### VARIABLES DE ENTRADA

Marca	:	FASETRON
Rango de Voltaje de Nominal	:	220 VAC.
Rango dinámico Porcentual	:	-20% +15%
Fases	:	Trifásico
Frecuencia Nominal	:	60 Hz.
Modo de Funcionamiento	:	Automático
Tecnología	:	ESTADO SÓLIDO (Lazo Cerrado)

#### VARIABLE DE SALIDA

Voltaje Nominal	:	220 Vac.
Potencia	:	5KVA
Regulación de Tensión Lazo Cerrado:	:	+/- 5%
Forma De Onda	:	Sinusoidal
Fases	:	TRIFASICO
Esquema de salida	:	Estrella
Contenido de Armónicos	:	3% RMS
Tiempo de respuesta	:	< a 8 ms
Rango de Trabajo con Cargas	:	de 20 a 100%
Factor de Potencia con Cargas	:	80%
Sobrecarga Admisible	:	125 % por un minuto
Eficiencia	:	99%
Filtrado de Impulsos	:	si.
Protección contra corto circuito	:	Interruptor Térmico
Aislamiento	:	Transformador
		Ver más detalle del transformador en Transformador de aislamiento en seco

#### INDICADORES

Visualizador de estado  
Voltímetro de display digital

#### PROTECCION

Desacoplador de sobre Tensión y Sub tensión con reposición Automática  
Supresor de picos  
Filtro de ruidos EMI / RFI  
Interruptor térmico

#### ACCESORIOS

Conmutador de Manual  
Supresor de Picos  
Voltímetros de display Digital  
Borneras con línea de tierra  
Placa de características  
Gabinete Metálico Autoventilado

# F ASETRON

División Eléctrica

[WWW.FASETRON.COM](http://WWW.FASETRON.COM)



**TRANSFORMADOR DE ULTRA-AISLAMIENTO APANTALLADO EN SECO  
PARA ESTABILIZADOR  
PROTECCION EQUIPOS ELECTRONICOS SENSIBLES**

El transformador de Aislamiento protege los equipos electrónicos sensibles, contra los ruidos eléctricos. Estas perturbaciones, que mayormente se originan por descargas atmosféricas, conmutación de las redes de energía eléctrica y al funcionamiento de motores eléctricos; son las más comunes y grandes de todas las molestias relacionadas con la corriente alterna. Las señales de ruido que pueda afectar al equipo electrónico ocurren siete veces más frecuentemente que las fluctuaciones de voltaje y los apagones combinados. Así pues, es razonable proporcionar al equipo sensible, la mejor protección disponible.

Los Transformadores de Aislamiento son silenciosos, fiables y sumamente eficientes. Pero lo más importante, es que estos equipos son los supresores más efectivos. Asimismo, garantizamos que el transformador de aislamiento eliminará los problemas relacionados con el ruido eléctrico en sus equipos.

**TRANSFORMADOR TRIFASICO EN SECO**

CARACTERÍSTICAS TÉCNICAS

Transformador en Seco, con arrollamiento de cobre y núcleo de hierro laminado en frío, enfriamiento natural, previsto para las siguientes condiciones de servicio.

Marca	:	FASETRON
Tipo	:	Seco.
Potencia	:	5 KVA.
Norma de Ejecución	:	IEC - 76 ITINTEC 370 - 002
Frecuencia	:	60 Hz.
Tensión Primaria	:	220 Vac.
Tensión Secundaria	:	220 Vac.
Protección	:	Externa
Altitud de Servicio	:	1000 m.s.n.m.
Montaje	:	Interior
Refrigeración	:	ANAN
Servicio	:	Continuo

**Nota:**

FASETRON sigue una política de continuos avances en el desarrollo de modelos. Por esta razón las especificaciones están sujetas a cambios sin previo aviso.

---



## TRANSFORMADOR DE DISTRIBUCIÓN Y AISLAMIENTO

# ATT05K0

## MANUAL DE INSTRUCCIONES FASETRON

### Después de desembalarlo

Después de desembalar la unidad, recomendamos la inspección de la misma por si ha sido dañada durante su transporte. Si la unidad está dañada o no funciona, notificarlo al distribuidor inmediatamente. Si la unidad ha sido remitida directamente, notificar a la compañía de transporte sin demora. Solamente el destinatario (la persona o compañía que recibe la unidad) puede hacer la reclamación a la compañía de transportes por los daños ocasionados.

### Identificación de la unidad

Inscriba el número de serie de unidad, que aparece en la parte posterior de la misma, en los espacios provistos en la tarjeta de garantía y en los espacios de abajo. Al dirigirse al distribuidor para cualquier información, o para solicitar su asistencia, indíquele siempre el modelo y el número de serie del aparato.

## ESPECIFICACIONES

### DATOS TECNICOS

#### ESTABILIZADOR TRIFASICO DE VOLTAJE

<b>MODELO</b>	<b>: ATT05K0</b>
<b>Nº DE SERIE</b>	<b>: 210381</b>
<b>POTENCIA</b>	<b>: 5 KVA.</b>
<b>FASES</b>	<b>: TRIFASICO</b>
<b>TENSIÓN DE ENTRADA</b>	<b>: 220 VAC</b>
<b>TENSIÓN DE SALIDA</b>	<b>: 220 VAC</b>
<b>REGULACION</b>	<b>: +/- 5%</b>
<b>FRECUENCIA</b>	<b>: 60 HZ</b>
<b>ALTITUD</b>	<b>: 1 000 m.s.n.m.</b>
<b>AÑO DE FABRICACIÓN</b>	<b>: 2011</b>

## Introducción

Precaución: Lea esta página cuidadosamente para asegurar una operación sin anomalías.

El presente muestra los procesos de operación, seguridad e instalación del equipo para el buen funcionamiento del mismo. Favor de leer detenidamente las siguientes indicaciones:

## Características

- Mantiene la Tensión de alimentación a una carga en forma constante y continua a pesar de las variaciones que se presenten en la Red de Suministro Público.
- El uso de un transformador permite aislar en forma eficiente las cargas de la Red de Suministro Público, evitando daños por voltajes o corrientes continuas indeseables.

## Antes de encender el aparato

El equipo ha sido diseñado para su operación con la relación de tensión: Entrada: 380 y Salida: 440 Vac. Asimismo, asegúrese que los equipos conectados al Sistema de Cargas se encuentren en posición de apagados. Una vez encendido el equipo, se procederá a energizar cada componente dentro de dicho sistema.

Nota:

Nuestra garantía no cubre las averías causadas por una tensión de línea excesiva, así como también por el uso indebido del mismo en tensiones distintas a las especificadas.

## Precauciones de seguridad

**AVISO:** PARA EVITAR INCENDIOS O DESCARGAS ELÉCTRICAS, NO EXPONGA ESTE APARATO A LA LLUVIA NI A LA HUMEDAD (INTEMPERIE)



EL SÍMBOLO DEL RAYO, EN EL INTERIOR DE UN TRIÁNGULO EQUILÁTERO, TIENE COMO FIN AVISAR AL USUARIO DE LA PRESENCIA DE UNA TENSIÓN PELIGROSA SIN AISLAR, EN EL INTERIOR DE LA CAJA DEL APARATO, QUE PODRÍA SER DE SUFICIENTE INTENSIDAD COMO PARA QUE LAS PERSONAS PUDIERAN SUFRIR UNA DESCARGA ELÉCTRICA.



EL SIGNO DE EXCLAMACIÓN, EN EL INTERIOR DE UN TRIÁNGULO EQUILÁTERO, TIENE COMO FIN AVISAR AL USUARIO DE LA PRESENCIA DE IMPORTANTES INSTRUCCIONES DE OPERACIÓN Y MANTENIMIENTO (SERVICIO) EN EL MANUAL SUMINISTRADO CON EL APARATO.

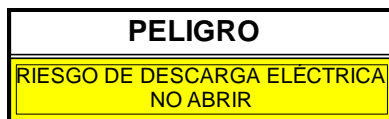

RECAUCIÓN: PARA REDUCIR EL RIESGO DE DESCARGA ELÉCTRICA NO RETIRE LA TAPA (PANEL POSTERIOR). EN EL INTERIOR DEL APARATO NO HAY PIEZAS QUE PUEDA REPARAR EL USUARIO. PIDA AL PERSONAL CALIFICADO QUE HAGA LAS REPARACIONES NECESARIAS.

## Controles

En la parte Posterior del equipo se dispone de 02 interruptor termomagnético para el encendido y apagado del mismo, denominadas LÍNEA COMERCIAL y CARGA, las que corresponden a la entrada y la salida del equipo, respectivamente. Estas últimas disponen de tres líneas activas y una línea de Tierra.

## Conexiones

Haga las conexiones como se muestran abajo. No energice el sistema hasta que finalice todas las conexiones.

### ESTABILIZADOR TRIFASICO

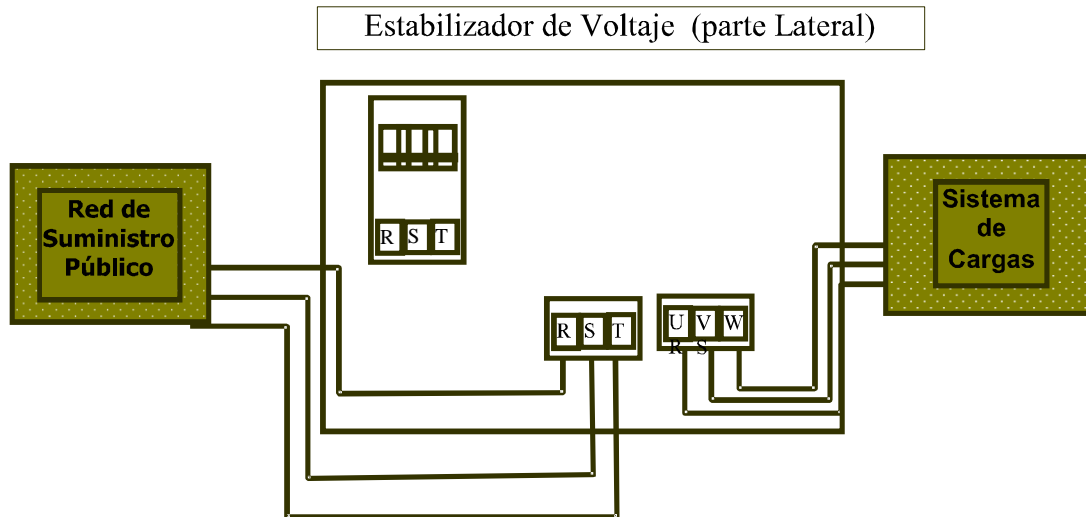

ENTRADA : R, S, T.  
SALIDA : U, V, W.

CONMUTADOR: POSICION 1 : BY-PASS  
POSICION 0 : APAGADO  
POSICION 2 : ESTABILIZADO

- En la parte posterior del equipo existen dos juegos de Interruptores, como se muestra en la figura.
- Las conductores de salida del sistema de abastecimiento se conectan al Interruptor denominada LÍNEA COMERCIAL, en los bornes R, S y T, respectivamente.
- En el Borne T (Tierra) se conecta el cable de Tierra proveniente del sistema de entrada.
- De igual modo, los conductores que llevarán la alimentación al Sistema de Cargas se conectan al Interruptor denominada CARGA, en los bornes U, V y W, respectivamente, así como también la Tierra correspondiente al Sistema de Cargas.
- Existe un conmutado de posiciones 1 – 0 – 2 denominamos conmutados de BY-PASS  
 POSICION 1.: El equipo se encuentra en BY- PASS  
 POSICION 0.: El equipo se apaga  
 POSICION 2.: El equipo se encuentra en modo de estabilizador el equipo se encuentra en BY- PASS

**Nota:**

1. Conecte todos los cables firmemente. Si las conexiones están flojas, se perderá la conexión o producirá intermitencias indeseables en los equipos del Sistema de Cargas.
2. Cuando conecte o desconecte los cables de conexión, no se olvide de desconectar la alimentación de la Red de Suministro Público. El conectar/desconectar los cables de conexión sin desconectar la alimentación podría causar averías o estropear el aparato.
3. No conecte los componentes a una fuente de alimentación cuya tensión sea superior a la indicada en el zócalo de la parte posterior del aparato.

## En caso de dificultad

**Lo que a veces parece una avería no es siempre un problema grave. Si su aparato no funciona como es de esperar, consulte la siguiente tabla para ver si puede solucionar el problema antes de solicitar la ayuda de su concesionario o centros de servicio.**

### TABLA DE MANTENIMIENTO

Síntomas	Causa	Remedio
No hay fluido eléctrico después de cerrar la llave del panel frontal del equipo.	<ul style="list-style-type: none"> <li>• Los cables no están correctamente conectados.</li> <li>• Está interrumpido el flujo de alimentación de la Red de Suministro Público.</li> <li>• Está interrumpido el flujo de alimentación al Sistema de Cargas.</li> </ul>	<ul style="list-style-type: none"> <li>• Conéctelos correctamente consultando "Conexiones".</li> <li>• Mueva la Llave de alimentación.</li> <li>• Mueva la Llave de alimentación.</li> <li>• Espere a que la situación se normalice.</li> </ul>
Salida de voltaje del estabilizador Fuera del rango de control	Tarjetas electrónica no controlan el voltaje	Colocar el conmutador de Bypass en posición 2 y avisar al servicio técnico

**Nota:**

FASETRON sigue una política de continuos avances en el desarrollo de modelos. Por esta razón las especificaciones están sujetas a cambios sin previo aviso.

## CUIDADOS IMPORTANTES

! Precaución: Lea cuidadosamente esta página para asegurar una operación sin anomalías. Lea por favor todas las instrucciones de seguridad y funcionamiento antes de utilizar este aparato. Observe todas las advertencias del aparato y del manual de instrucciones. Siga todas las instrucciones de seguridad y funcionamiento. Estas instrucciones de seguridad y funcionamiento deben guardarse para ser utilizadas en el futuro como referencia.

1. **Alimentación** - El aparato debe conectarse solamente a una fuente de alimentación descrita en el manual de instrucciones o indicada en el aparato. Si no está seguro acerca del tipo de fuente de alimentación del lugar, consulte a su concesionario o a la compañía eléctrica de la localidad para aparatos que van a funcionar con pilas u otras fuentes de alimentación consulte sus manuales de instrucciones.
  2. **Protección del cable de alimentación** - Los cables de alimentación deben instalarse de forma que no puedan ser pisados ni atrapados al colocar sobre/contra ellos alguna cosa. Tenga mucho cuidado con los cables, enchufes tomas de corriente y puntos de donde los cables salen del aparato.
  3. **PRECAUCIÓN - Polarización** - El cable de alimentación de corriente alterna de este aparato puede ser equipado con una clavija polarizada (una clavija con una patilla más ancha que la otra). Esta clavija sólo podrá ser insertarse de una forma en la toma de corriente. Esto constituye una característica de seguridad. Si no puede insertar completamente la clavija, póngase en contacto con un electricista para que le cambie la toma de corriente antigua. No anule la característica de seguridad de la clavija polarizada. Proceda de la misma forma cuando este aparato este equipado con una clavija con toma a tierra.
  4. **Ventilación** - Las ranuras y aberturas de la caja sirven para la ventilación del aparato y para asegurar un funcionamiento seguro y protegerlo del sobrecalentamiento. Estas aberturas no deben bloquearse ni taparse. El aparato debe colocarse de forma que no pueda interferir con su ventilación apropiada. Para mantener una buena ventilación, no ponga ningún objeto sobre el aparato. Separe el aparato un mínimo de 10cm. de las paredes. Este aparato no debe instalarse en estanterías empotradas si estas no ofrecen la ventilación apropiada ni se cumplen las instrucciones del fabricante.
  5. **Agua y humedad** - El aparato no debe utilizarse cerca del agua por ejemplo, cerca de una bañera, lavabo, fregadero,
  6. recipiente para lavar ropa, un sótano con agua, piscina, etc.
  7. **Temperatura**- El aparato quizá no funcione correctamente si se utiliza estando a temperaturas extremadamente bajas. La temperatura de funcionamiento ambiental es de más de +5°C.
  8. **Calor** - El aparato debe colocarse lejos de fuentes de calor como por ejemplo, radiadores, estufas y otras unidades que produzcan calor.
  9. **Descargas eléctricas** - Debe tenerse cuidado para que no caigan objetos sólidos ni líquidos al interior del aparato. Si un objeto metálico, un clip o grapa por ejemplo, entrase en contacto con el interior del aparato podría producirse una peligrosa descarga eléctrica. Las familias con niños no deben permitir nunca que éstos pongan cosas, especialmente metálicas, en el interior del aparato.
  10. **Desmontaje de la tapa** - Nunca retire la tapa. Si tocarse accidentalmente las piezas interiores podría recibir una grave descarga eléctrica.
  11. **Limpieza** - Desenchufe este aparato de la toma de corriente antes de limpiarlo. No utilice disolventes volátiles como por ejemplo, alcohol, diluyentes de pintura, gasolina, bencina, etc., para limpiar la caja. Utilice siempre paño seco.
  12. **Rayos** - Para mayor protección de este aparato durante una tormenta, o cuando se deje sin atender o no se utilice durante mucho tiempo, desconecte el cable de alimentación y de abastecimiento a las cargas. Esto evitará que se estropee el aparato debido a la tormenta y a las sacudidas eléctricas.
  13. **Olores extraños** - Si notase olores extraños o humo, apague inmediatamente la alimentación y desconecte el aparato. Luego póngase en contacto con su concesionario o centro de reparaciones.
  14. **Daños que deben repararse** - El aparato debe ser reparado por personal de servicio calificado cuando:
    - A. El cable de la alimentación o el enchufe estén estropeados.
    - B. Hayan caído objetos o líquidos al interior del aparato.
    - C. El aparato haya quedado expuesto a la lluvia o al agua.
    - D. Parezca que el aparato no funciona correctamente siguiendo las instrucciones del manual. Ajuste sólo los controles indicados en el manual de instrucciones. El ajuste de otros controles podría estropear el aparato, lo que a menudo requiere un extenso trabajo por parte de un técnico calificado para que vuelva a funcionar normalmente.
    - E. Haya caído el aparato o su caja haya sido estropeada.
    - F. El aparato muestra un cambio considerable en sus prestaciones.
  15. **Reparaciones** - El usuario no debe tratar de reparar el aparato, a excepción de tomar las medidas descritas en el manual de instrucciones. Todas las demás reparaciones deberá realizarlas el personal de servicio calificado.
  16. **Tomas de CA** - No conecte otro aparato de un consumo superior al especificado, ya sea en los bornes o en las tomas de CA del panel posterior. No conecte nunca otro aparato eléctrico, como por ejemplo plancha o tostador, a este aparato para evitar incendios o descargas eléctricas.
  17. **Sobrecarga** - No sobrecargue las tomas de corriente de la pared, cables de extensión o tomas de corrientes integrales porque podría producirse riesgo de incendio o sacudida eléctrica.
  18. **Accesorios** - No utilice accesorios que no hayan sido recomendados por el fabricante porque podrían ser un peligro.
  19. **Reemplazo de piezas** - Cuando se a necesario reemplazar piezas, asegúrese de que el técnico de reparaciones utilice aquellas especificadas por el fabricante, u otras de las mismas características que las originales. Los reemplazos sin autorización podrían causar un incendio, sacudida eléctrica u otros peligros.
- Comprobación de seguridad** - Al terminar cualquier trabajo de mantenimiento o reparación en este aparato, pida al técnico de reparaciones que realice comprobaciones de seguridad para determinar si el aparato se encuentra en condiciones de funcionamiento apropiado.