

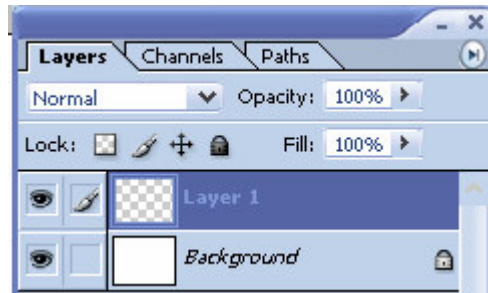

Tutorial - Cubo

Primero hacemos un documento en blanco del tamaño al gusto.

Una vez teniendo nuestro fondo blanco para trabajar, creamos una nueva capa, **Layer > New > Layer**



Creamos un cuadrado con la herramienta **Rectangular Marquee Tool** , al momento de arrastrar para dibujar nuestro cuadrado, dejamos presionado la tecla “**shift**” esto hace que se cree un cuadrado perfecto.



Con la herramienta **Paint Bucket Tool** , rellenamos la selección con el color preferido.



Deshacemos la selección (**ctrl.+D**) y presionamos **ctrl. + T**, para hacer un “**Free Transform**”

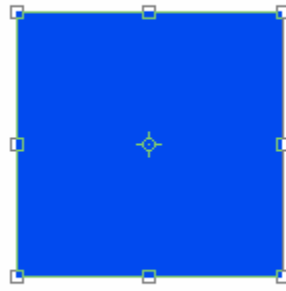

Con el botón derecho del ratón desplegamos un menú emergente y elegimos **Perspective**

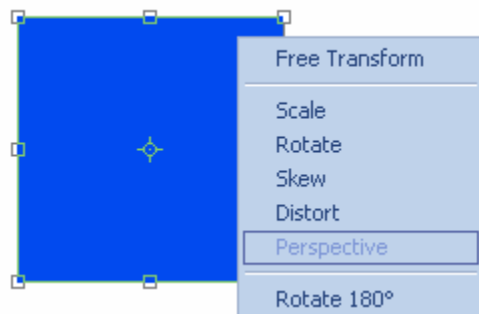

Y creamos una figura como esta:

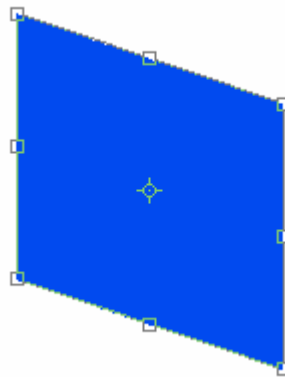

Aplicamos los cambios con doble clic o enter.

Ahora vamos a duplicar la capa

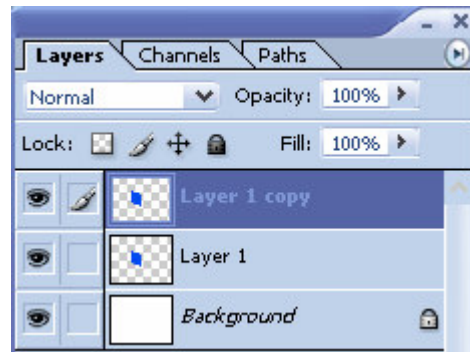
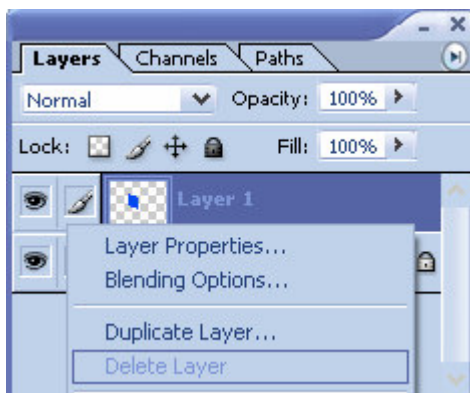

En esta capa (*layer 1 copy*) presionamos **ctrl.+T** para hacer un “**Free Transform**” y con el menú emergente elegimos **Flip Horizontal**.

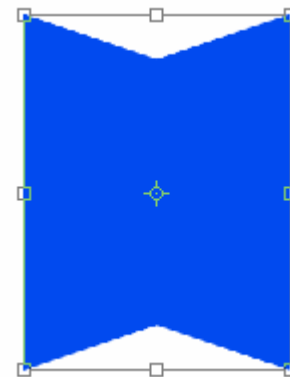
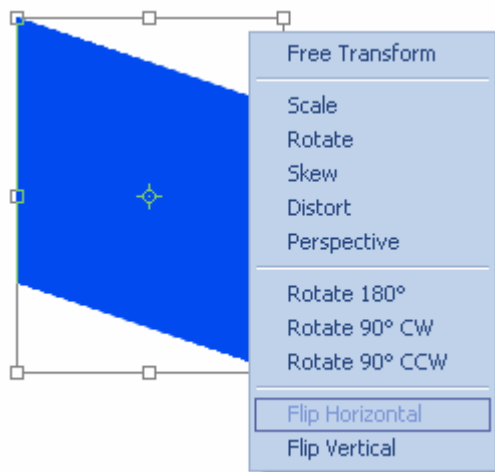

Aplicamos los cambios con doble clic o enter; movemos la capa que ha sido volteada horizontalmente hacia la derecha hasta que coincida en forma de espejo.



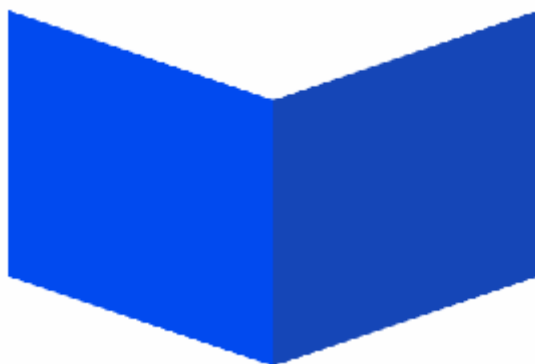

Para comenzar a diferenciar las capas y los lados de lo que será el cubo, elegimos cualquiera de las 2 capas, (en mi caso *layer 1 copy*), presionamos **ctrl.+U**, esto nos abre la ventana de **HUE/SATURATION**, cambiamos el color o lo oscurecemos solo un poco.

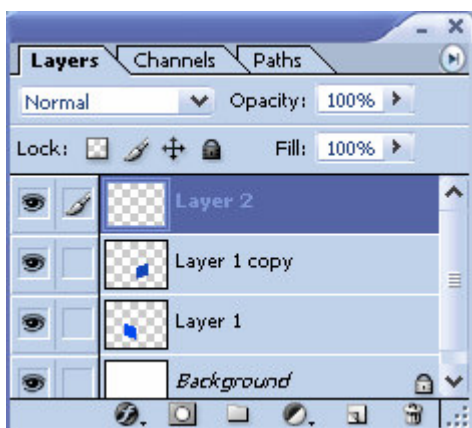

Una vez listo esto vamos con los últimos pasos.

Creamos una capa nueva Layer > New > Layer.



En esta capa elegimos de nuevo con la herramienta **Rectangular Marquee Tool** , y hacemos de nuevo un cuadrado perfecto, lo rellenamos con la herramienta **Paint Bucket Tool** , de otro color distinto a los 2 que tenemos.

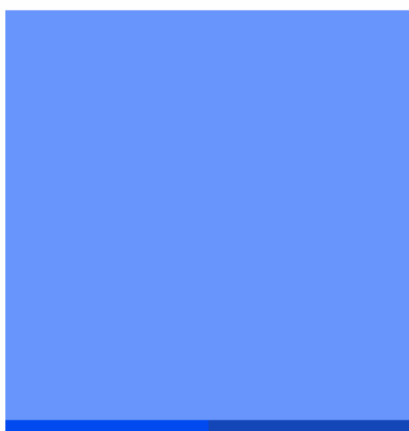

Presionamos nuevamente **ctrl.+T** para hacer un **Free Transform**, y en la barra superior elegimos cambiar los grados de inclinación a **45 °**.

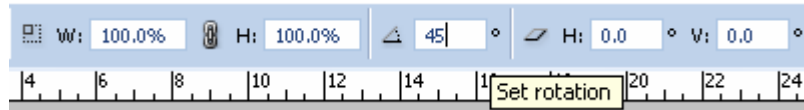

Antes de aplicar los cambios, desde aquí podemos cambiar y acomodar la imagen, en el menú emergente elegimos **Free Transform**, para inclinar lo más posible la figura

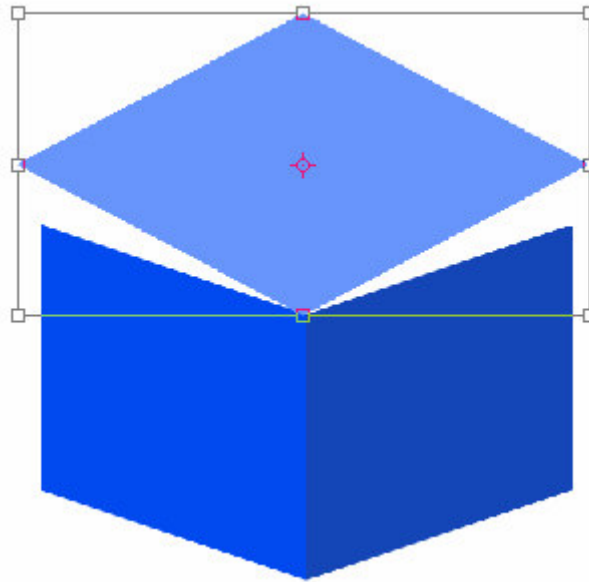

Hasta dejarla con esta apariencia

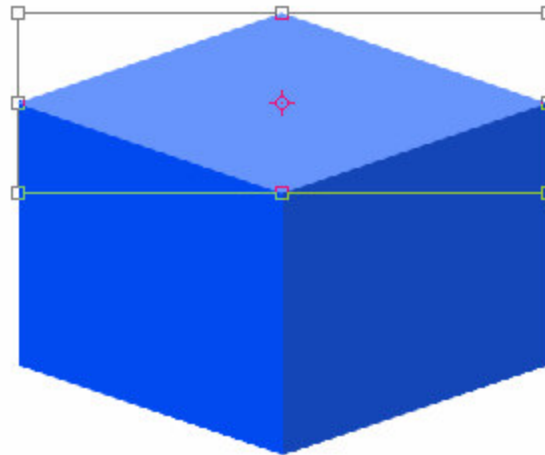

Aplicamos los cambios con doble clic o enter.

No nos preocupemos si nuestro cubo se ve un poco “enano” lo haremos mas alto al final

Una vez hecho esto podemos agrupar todas las partes para hacerla una sola pieza.
Presionamos **Ctrl+E** en la capa mas alta, esto hará un **Merge Down**, lo que lograra que se combine con la capa que esta abajo.

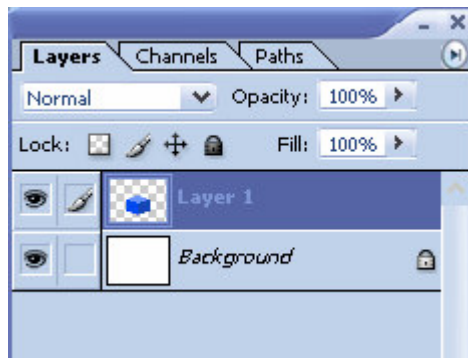
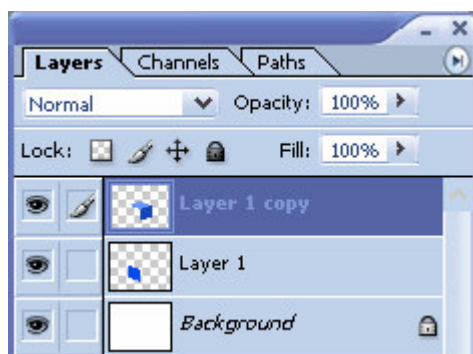

Nuevamente **ctrl.+T** para hacer un **Free Transform** y puedes “alargar” o “ensanchar” el cubo

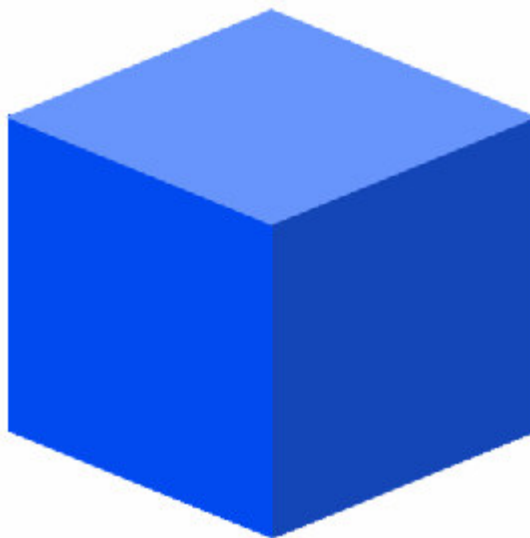
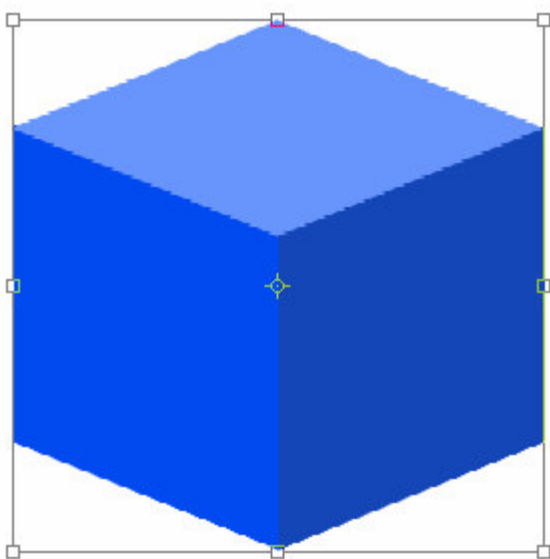

Creado este cubo en una sola pieza podemos duplicarlo, cambiarlo de tamaño y aplicarlo en muchas cosas.

