

DETALLE DEL TABLERO GENERAL (TG) (AUTOSOPORTADO)

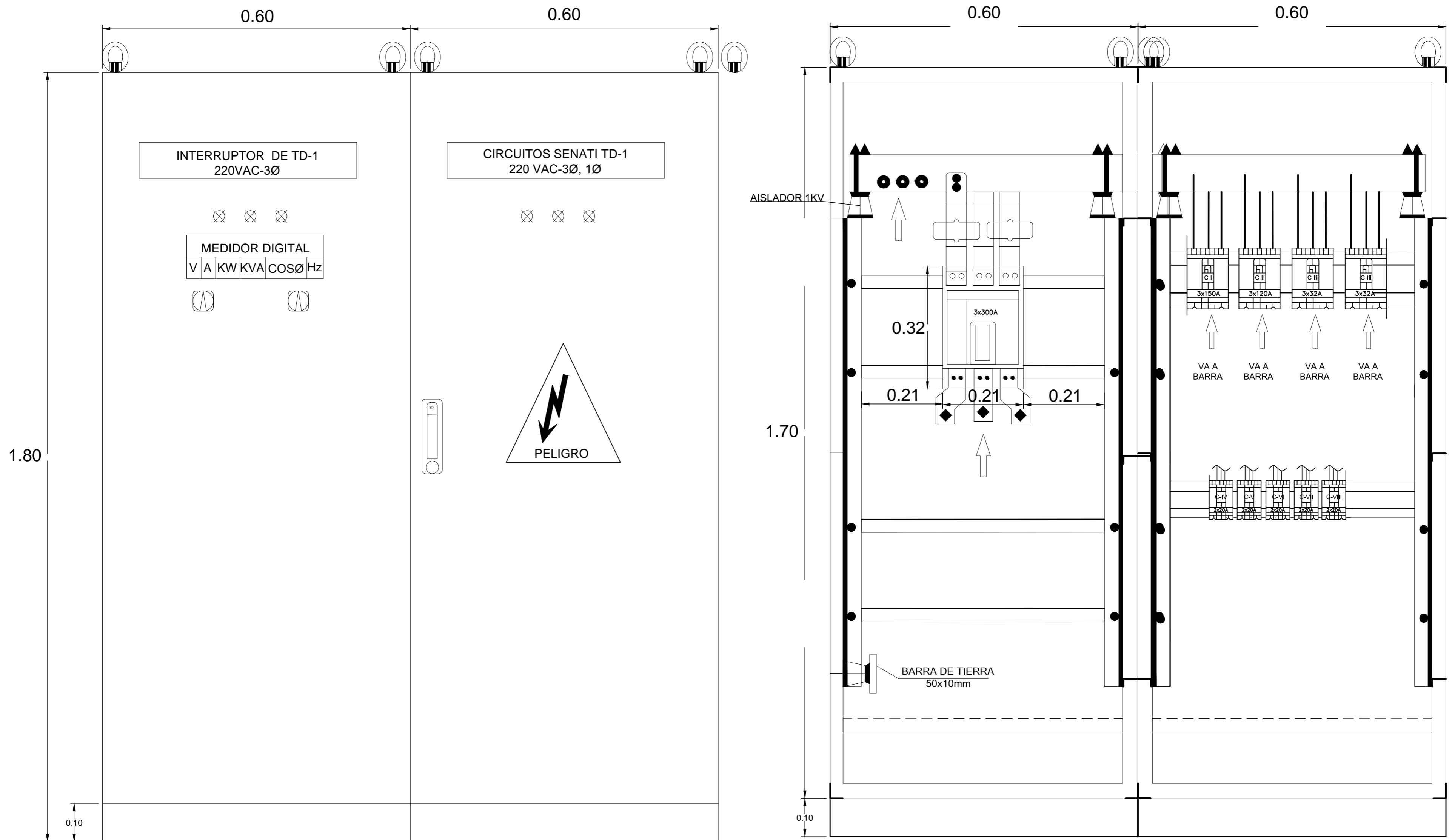

DETALLE ARTEFACTOS ILUMINACION

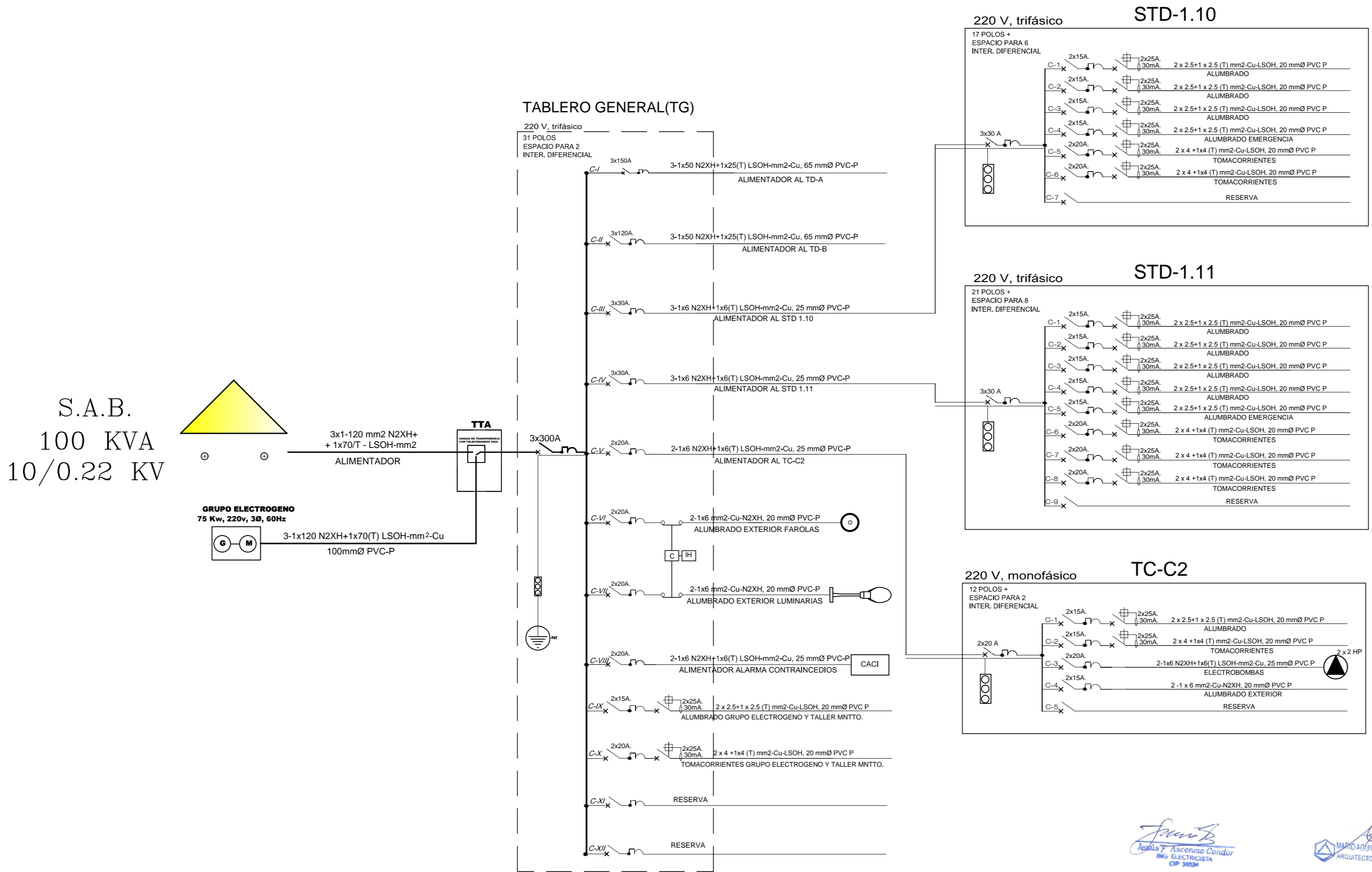

GOBIERNO REGIONAL HUÁNUCO

GESTIÓN 2011-2014

PROYECTO

PLAN DE CONTINGENCIA DE LA OBRA: "MEJORAMIENTO DE LA CAPACIDAD RESOLUTIVA DE LOS SERVICIOS DE SALUD DEL HOSPITAL REGIONAL HERMILO VALDIZAN DE HUÁNUCO-NIVEL III-1"

PROPIETARIO

GOBIERNO REGIONAL DE HUÁNUCO

ELECTRICIDAD

DETALLES DIAGRAMA UNIFILAR TABLERO GENERAL

DISEÑO

C.Z.S.M.

ESCALA

INDICADA

LUGAR Y FECHA

HCO - ABRIL - 2014

EVALUADOR

PROF. RESPONSABLE:

ING. JESUS F. ASCENCIO CONDOR

CIP N° 36534

CONSORCIO "CORPORACIÓN BETETA"

LAMINA

IEG-03