

**ระบบการต่อสู้เปิดเสรี
(Total
Defense)**

วัตถุประสงค์

เพื่อให้ทราบถึง

- ความเป็นมาของระบบการต่อสู้เบ็ดเสร็จ
- กระบวนการในการคิด
- การนำไปประยุกต์ใช้ ในการวางแผนและการดำเนินการ

พันธเอก ชัยณรงค์ กิจรุ่งโรจน์เจริญ

- รร.นาคประสิทธิ์ สามพราน นครปฐม
- รร.ตท. รุ่นที่ 19
- รร.จปร. รุ่นที่ 30
- นายทหารเครื่องยิงหนัก รุ่นที่ 13
- ชั้นนายร้อย, ชั้นนายพัน เหล่า ร.
- การจัดตั้งหมู่บ้านตามแนวชายแดน
อิสราเอล
- รร.สช.ทบ. หลักสูตรหลักประจำชุดที่ 70
- รร.สช.รวมเหล่า มช.
- หลักสูตรการพัฒนาประเทศ ไต้หวัน

- ผบ.มว.ค.60 - ผอ.3 ร.5 พัน.5
- อจ.กก.รร.สช.ทบ.สบส.
- ชรก. ผอ.ชน.สนผ.กอ.รมน.
- ผบ.มว.ปล. ร้อย ร.4055
- รอง ผบ.ร้อย ร้อย.ร.4055
- ทน.ส่วนล่วงหน้า ร.5 พัน.5
- ทน.ชพ.501
- น.ปฏิบัติการ สง.คพส.
- น.ปฏิบัติการ สยพ.ฝกร.
ศปก.ทบ.

หัวข้อ

การ

บรรยาย

- ความหมายของระบบการต่อสู้
เบ็ดเสร็จ

- องค์ประกอบของ
ระบบการต่อสู้เบ็ดเสร็จ

- การต่อสู้เบ็ดเสร็จตามแนวคิด
ของกองทัพบก

- การพัฒนาระบบการต่อสู้-
เบ็ดเสร็จไปสู่ระดับชาติ

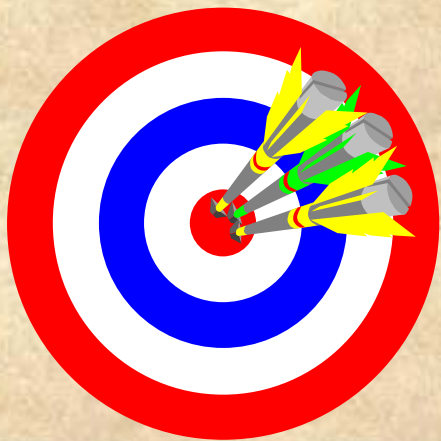

การต่อสู้เบ็ดเสร็จ

- ต่อกับอะไร
- ต่อกับอย่างไร
- เบ็ดเสร็จอย่างไร

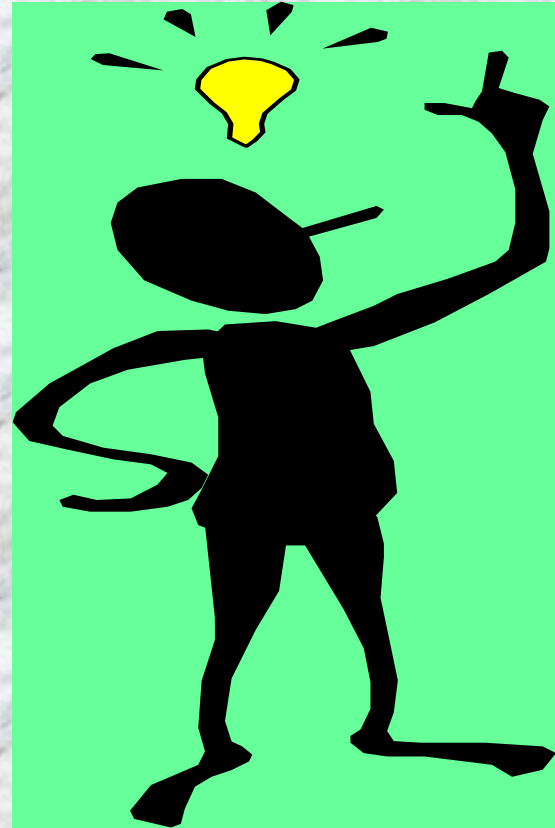

ต่อสู้กับอะไร

ครับ คำถามนี้อาจจะฟังดูไม่ค่อยเข้าที่เท่าไรนัก จะมาบรรยายหรือมาถามกันแน่ แต่ทราบกันหรือไม่ว่า หัวใจของทั้งหมดที่เราจะต้องดำเนินการร่วมกัน มาจากคำถามนี้ทั้งนั้น ถ้าเราไปถามคนทั่วไปว่า เขากำลังต่อสู้กับอะไร อาจจะได้คำตอบว่า กำลังต่อสู้กับตัวเอง กำลังเอาชนะใจตัวเอง กำลังต่อสู้กับความยากจน กำลังต่อสู้กับความอยุติธรรม กำลังต่อสู้กับทุกสิ่งทุกอย่างที่กล่าวมาทั้งหมด

ในทางทหาร การรู้ว่าเรากำลังต่อสู้กับอะไร คือการกำหนดศัตรูหรือภัยคุกคามนั่นเอง เมื่อเรากำหนดศัตรูหรือภัยคุกคามได้แล้ว เราก็เริ่มศึกษาศัตรูของเราว่า เขาเป็นใคร มาจากไหน มีขีดความสามารถอะไร อะไรคือจุดแข็ง อะไรคือจุดอ่อน เขามาเป็นศัตรูเราได้อย่างไร และเขามีวิธีที่จะเอาชนะเราได้อย่างไร นั่นคือสิ่งที่เราจะเริ่มก้าวเข้าไปสู่ การวิเคราะห์ฝ่ายตรงข้าม เพื่อจะได้หาวิธีเอาชนะนั่นเอง

แต่ถ้าหากศัตรูของเราไม่ใช่มีเพียงหนึ่งเดียว เราอาจมีศัตรูหลายคน เราจะทำอย่างไร การที่เราเรียนรู้และทราบว่าเราจะต่อสู้กับใคร ต่อสู้อย่างไร ด้วยวิธีการไหน จะทำให้เราสามารถกำหนดได้ว่าศัตรูของเราแต่ละคน จะมีผลต่อเรามากน้อยเพียงใด จะมีผลต่อเราในห้วงเวลาไหน และจะก่อให้เกิดผลอย่างไรกับเรา

สรุปแล้ว การที่เราทราบว่าเราต่อสู้กับอะไร จะทำให้เรากำหนดภัยคุกคามและจัดลำดับของภัยคุกคามได้อย่างถูกต้อง

ต่อสู้อย่างไร

เมื่อเราทราบหรือกำหนดได้แล้วว่า ศัตรูของเราคือใคร มาจากไหน มีจุดอ่อนจุดแข็ง และจะกระทำอย่างไรกับเราแล้ว เราก็ต้องมาศึกษาวิเคราะห์ กันว่าเราจะรับมือกับศัตรูของเรา เหล่านั้นอย่างไร เริ่มต้นเราทำอย่างไรครับ เริ่มต้นเราก็ต้องเอาศัตรูของเราเป็นตัวตั้งว่าเขาตั้งใจ จะทำอย่างไรกับเรา จะที่วิธีก็ตาม ต้องนำมาตั้งให้หมด จากนั้นก็มาคิดว่าวิธีไหนศัตรูของเรา น่าจะใช้มากที่สุด แล้วเราก็เริ่มมาหาวิธีการต่อกรกับวิธีที่ศัตรูจะใช้ เราก็หาว่าเราจะต่อสู้ได้ อย่างเป็นบ้าง ในที่สุดเราก็จะเริ่มมองออกว่าเราจะต่อกรกับศัตรูของเราอย่างไร ในวิธีที่เราคิดว่า เขาน่าจะกระทำต่อ และในขณะที่เดียวกันเราก็ยังไม่ละทิ้งวิธีการอื่นๆ ที่ศัตรูของเราน่าจะปฏิบัติ ด้วย

ทีนี้พอเราเริ่มรู้แล้วว่าเราจะเอาชนะศัตรูของเราได้อย่างไร เราก็เริ่มหันกลับมาดูตัว เราเองอีกครั้ง ว่าเครื่องมือหรือสิ่งที่มีอยู่ที่นี่ สามารถต่อกรกับศัตรูของเราได้หรือไม่ ถ้าได้ เหลือเฟือก็แล้วไป เราจะได้เก็บเครื่องมือบางส่วนของเราไว้ต่อกรกับศัตรูของเรา ในกรณีที่เขา เปลี่ยนวิธีการ

ต่อสู้อย่างไร

แต่ถ้าเราพิจารณาแล้วพบว่าเครื่องมือของเราที่มีอยู่ไม่เพียงพอละ เราจะทำอย่างไร
ยอมแพ้เลยดีไหม จะได้ไม่ต้องวุ่นวาย หรือว่าหาทางเพิ่มขีดความสามารถของเรา ให้สามารถสู้
กับศัตรูของเราได้ และให้สามารถต่อสู้ได้หลายๆ วิธีด้วย

เห็นยังครับว่า คำว่า “ต่อสู้อย่างไร” กินความหมายลึกซึ้ง และมีความสำคัญอย่างไร
ถ้าเราคิดกันง่ายๆ มันก็จะออกมาเป็นการแก้ปัญหาง่ายๆ แก้ปัญหาตรงนี้มันก็ไปมีปัญหา ตรง
นั้นต่อไปอีก วนกันไปไม่มีที่สิ้นสุด

ลองมายกตัวอย่างใกล้ตัวของเรากูซิว่า ถ้าเราตั้งปัญหาขึ้นมาอย่างหนึ่ง และเราก็มา
กำหนดศัตรูของเรา จากศัตรูมากำหนดเป็นภัยคุกคาม ต่อจากนั้นมาหาวิธีการที่เขาน่าจะ
ปฏิบัติต่อเรา เมื่อได้แล้วเราก็มาลองหาวิธีการเอาชนะกันดีกว่า

(ยกตัวอย่างขึ้นมา แล้วมานั่งวิเคราะห์กัน น่าจะใช้เวลาประมาณ 30 - 50 นาที เป็น
อย่างมาก)

เบ็ดเสร็จอย่างไร

คำว่า “เบ็ดเสร็จ” คืออะไร หากเรานำทั้งสองสิ่งข้างหน้า มารวมกัน คือ จะต้องสู้กับอะไร และจะต่อสู้อย่างไรแล้ว เราจะเห็นได้ว่าการแก้ไขปัญหาหรือการวางแผนที่มีความสลับซับซ้อนนั้น จะต้องลงลึกไปถึงรายละเอียดต่างๆ ให้มากที่สุดเท่าที่จะทำได้ เมื่อเราแก้ไขปัญหาหนึ่ง อาจจะกระทบอีกปัญหาหนึ่ง หรือเมื่อเราใช้เครื่องมือของเราที่มีอยู่ไปในการแก้ปัญหาหนึ่ง อาจจะเกิดความขัดสนในการแก้ปัญหาอื่นๆ ที่ยังคงมีอยู่ ดังนั้น เราจะวางแผน วาดภาพ และบริหารสิ่งต่างๆ เหล่านี้ได้อย่างไร เป็นเรื่องที่ยากมากที่จะดำเนินการได้ครอบคลุมในทุกๆ สิ่งที่กำลังกล่าวไว้ แต่อย่างไรก็ตาม หากเราได้วางแผนมาเป็นอย่างดี คิดถึงสิ่งต่างๆ มาอย่างถูกต้อง จัดวางสิ่งต่างๆ ไว้เป็นระบบ เคยเข้าไปในห้องผ่าตัดหรือไม่ หากเข้าไปในห้องผ่าตัดจะเห็นว่า เพียงแพทย์คนเดียวไม่สามารถจะดำเนินการผ่าตัดได้ ต้องอาศัยวิสัญญีแพทย์ ต้องอาศัยเจ้าหน้าที่ต่างๆ เครื่องมือเครื่องมือที่เตรียมไว้ก็เหมือนกับทุกคราว คือจะต้องครบ เพียงแต่ว่าจะผ่าตัดอะไร เครื่องมืออะไรจะอยู่ก่อนหรือหลัง ใครจะทำอะไร สิ่งต่างๆ เหล่านี้ ไม่ได้เกิดขึ้นมาเพราะความบังเอิญ แต่เกิดขึ้นมาเพราะประสบการณ์ นำไปสู่การเตรียมการ ดังนั้น หากเรามีประสบการณ์มากเท่าใดก็จะสามารถคาดการณ์ได้มากขึ้นเท่านั้น

ระบบที่พัฒนาขึ้นนี้ต้องมีความอ่อนตัวใน
ลักษณะที่มีความสามารถเอาชนะภัยทุกรูปแบบ ที่
คุกคามต่อความมั่นคงปลอดภัยของประเทศ
ความอ่อนตัว จะเกิดขึ้นได้ก็ด้วยการวางแผนอย่าง
รอบคอบ การประกอบกำลังไว้ตั้งแต่ยามปกติและ
การฝึก/ปฏิบัติตามแผน รวมทั้งการสนับสนุนที่ได้
วางไว้อย่างละเอียดทุกขั้นตอน ฯลฯ

การต่อสู้เบ็ดเสร็จ

ตามแนวคิดของ

กองทัพ

๒
ภัยคุกคาม

ปัจจัยพิจารณาในระบบการต่อสู้เบ็ดเสร็จ

สภาพพื้นฐานทางธรรมชาติ

สภาพภูมิศาสตร์	สภาพภูมิประชาชน	สภาพสังคม
----------------	-----------------	-----------

ปัจจัยที่เกี่ยวข้อง

จากภายนอก	ภัยคุกคาม	ภัยธรรมชาติ
จากภายใน		มนุษย์สร้างขึ้น

๒
ภัยคุกคาม
๑

๒
ภัยคุกคามจากภายนอก
๑

๒
ภัยคุกคามภายใน
๑

ภัยคุกคามจากภายนอก

- **ระยะสั้น (1 ปี)** วน.มีขีดความสามารถรุกรานรัฐบาลผสม กปป. ในเขต ทภ.1 และ ทภ.2 ด้วยกำลัง 10-12 กองพล โดย อาจรุกกล้าชายแดนไทย และ/หรือ ยึดภูมิภาคสำคัญไว้
- **ระยะปานกลาง (1-5 ปี)** วน.มีขีดความสามารถรุกราน รัฐบาลผสม กปป. ในเขต ทภ.1 และ ทภ.2 ด้วยกำลัง 12-14 กองพล โดยอาจรุกกล้าชายแดนไทย และ/หรือ ยึดภูมิภาคสำคัญไว้
- **ระยะยาว (5-10 ปี)** วน.อาจใช้กำลังรุกรานไทย เพื่อยึด 17 จว.ภาคอีสาน และรุกรานกรุงเทพ ด้วยกำลัง 18-21 กองพล

ยุทธศาสตร์ทหารในการป้องกันประเทศ

- ยุทธศาสตร์การป้องกันปราม
- ยุทธศาสตร์การป้องกันร่วม
- ยุทธศาสตร์การป้องกันในเขตหน้า
-ยุทธศาสตร์การต่อสู้เบ็ดเสร็จ....!!!!

ระบบการต่อสู้เบ็ดเสร็จ

ระบบการต่อสู้เพื่อ**ป้องกัน** หรือ
ตอบโต้ ภัยคุกคามของชาติทุกรูปแบบ โดย
สนธิศักยภาพของทรัพยากรทั้งหมด มาใช้
ผสมผสานกันอย่างมีแผน ให้สามารถต่อสู้
เพื่อเอาชนะได้อย่างต่อเนื่อง ไม่จำกัดเวลา ใน
ทุกระดับของความขัดแย้ง

องค์ประกอบของ ระบบการต่อสู้เบ็ดเสร็จ

- ยุทธศาสตร์การต่อสู้เบ็ดเสร็จ
- ยุทธศาสตร์พัฒนา

ยุทธศาสตร์การต่อสู้เบ็ดเสร็จ

การจัดระเบียบทรัพยากรของชาติที่มีอยู่แล้ว
และได้รับการพัฒนาตามแผนยุทธศาสตร์-
พัฒนา ให้เป็นระบบการต่อสู้เบ็ดเสร็จของ
ประเทศ เพื่อให้เกิดความมั่นคงของชาติ
อย่างแท้จริง ทั้งในการป้องกันและต่อสู้กับ
ภัยคุกคาม

ยุทธศาสตร์พัฒนา

ต้องขบวนการพัฒนาทั้งปวงที่ต้องใช้เครื่องมือทาง
เศรษฐกิจ สังคม เข้าไปดำเนินการควบคู่กับการใช้เครื่องมือ
ทางการ มุ่งหมายให้ประชาชนได้รับประโยชน์โดยตรงใน
ด้านเศรษฐกิจ สังคมจิตวิทยา และบังเกิดผลในด้านความ
มั่นคง ควบคู่ตลอดเวลา เป็นวิธีการที่ทำให้ประชาชนเกิด
ความสำนึกอย่างแท้จริง ที่จะอาสาสมัครเข้าพนักงำลังใน
การป้องกันประเทศ ทั้งจากภัยคุกคามภายในและภัยคุกคาม
จากภายนอก

ระบบการต่อสู้เบ็ดเสร็จ (Total Defense)

ยุทธศาสตร์พัฒนา

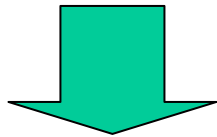

สร้าง

คน

พื้นที่ยุทธศาสตร์

พัฒนา

จัดระบบ

ทรัพยากร

ยุทธศาสตร์การต่อสู้เบ็ดเสร็จ

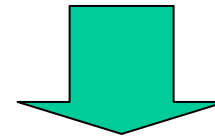

ไว้

ระบบ มาตรการควบคุม

สู้ทุกรูปแบบไม่มีขีดจำกัด

เพื่อความมั่นคงของชาติ

ยุทธศาสตร์การต่อสู้เบ็ดเสร็จ

การสนธิสัญญภาพของทรัพยากรทั้งหมดที่ได้รับ
การพัฒนาตามแผนงานยุทธศาสตร์พัฒนา
เข้าต่อสู้เอาชนะภัยคุกคามทุกรูปแบบให้ได้
โดยไม่จำกัดเวลา เพื่อให้ระบบการต่อสู้-
เบ็ดเสร็จของประเทศรักษาความมั่นคงของชาติ
ได้อย่างแท้จริง

ยุทธศาสตร์พัฒนาเพื่อการต่อสู้เปิดเสรี

การพัฒนาที่มีผลเกื้อกูลทางยุทธศาสตร์ต่อการรักษา
ความสงบเรียบร้อยภายในประเทศ และการป้องกัน
ประเทศ โดยพัฒนาในพื้นที่ยุทธศาสตร์พัฒนา เพื่อให้
เกิดความมั่นคงทั้งในด้านการเมือง เศรษฐกิจ สังคม
จิตวิทยา และการทหาร ซึ่งต้องดำเนินการแบบ
เบ็ดเสร็จเร่งด่วน ด้วยความเด็ดขาดการรวมการและ
ต้องการผลในเวลาอันสั้น

กำลังที่ใช้ในการต่อสู้เบ็ดเสร็จ

1. กำลังรบหลัก ทหารประจำการ
กสร., หน่วยบัญชาการสงครามพิเศษ
2. กำลังประจำถิ่น
 - 2.1 ทหารประจำการบางส่วน
 - 2.2 กำลังกึ่งทหาร ทบ.,ทร. จัดตั้ง
 - 2.3 กำลังกึ่งทหาร หน่วยอื่นตั้ง
3. กำลังประชาชน กนช.,อพป.
ทสปช. ปชด.



การจัดพื้นที่ แบ่ง พท. เป็น 3 พท.หลัก

1. พท.ระวังป้องกัน / พท.อิทธิพลของข้าศึก

- ภาวะปกติ คือ พท.ขศ.ยึดครอง / นอกแนวชายแดนปัจจุบัน
- ภาวะสงคราม เปลี่ยนแปลงได้ + อาจรวมพท.ในประเทศด้วย

2. พท.การรบ

- พท.ที่คาดว่าจะใช้ปฏิบัติการรบ
- ตั้งแต่แนวไม่ยอมให้ขศ.ผ่าน → แนวจำกัดการรุก

3. พท.เขตหลัง

- หลังแนวไม่ยอมให้ขศ.ผ่าน → พท.ที่เหลือทั้งหมด

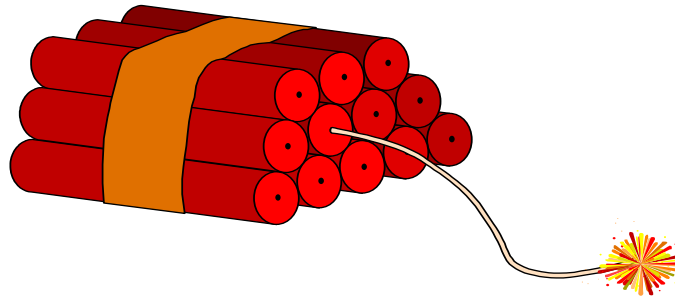

แนวไม่ยอมให้ ขศ.ผ่าน

แนวชายแดน

แนวจำกัดการรุก

เส้นเขตหลังของกองพล

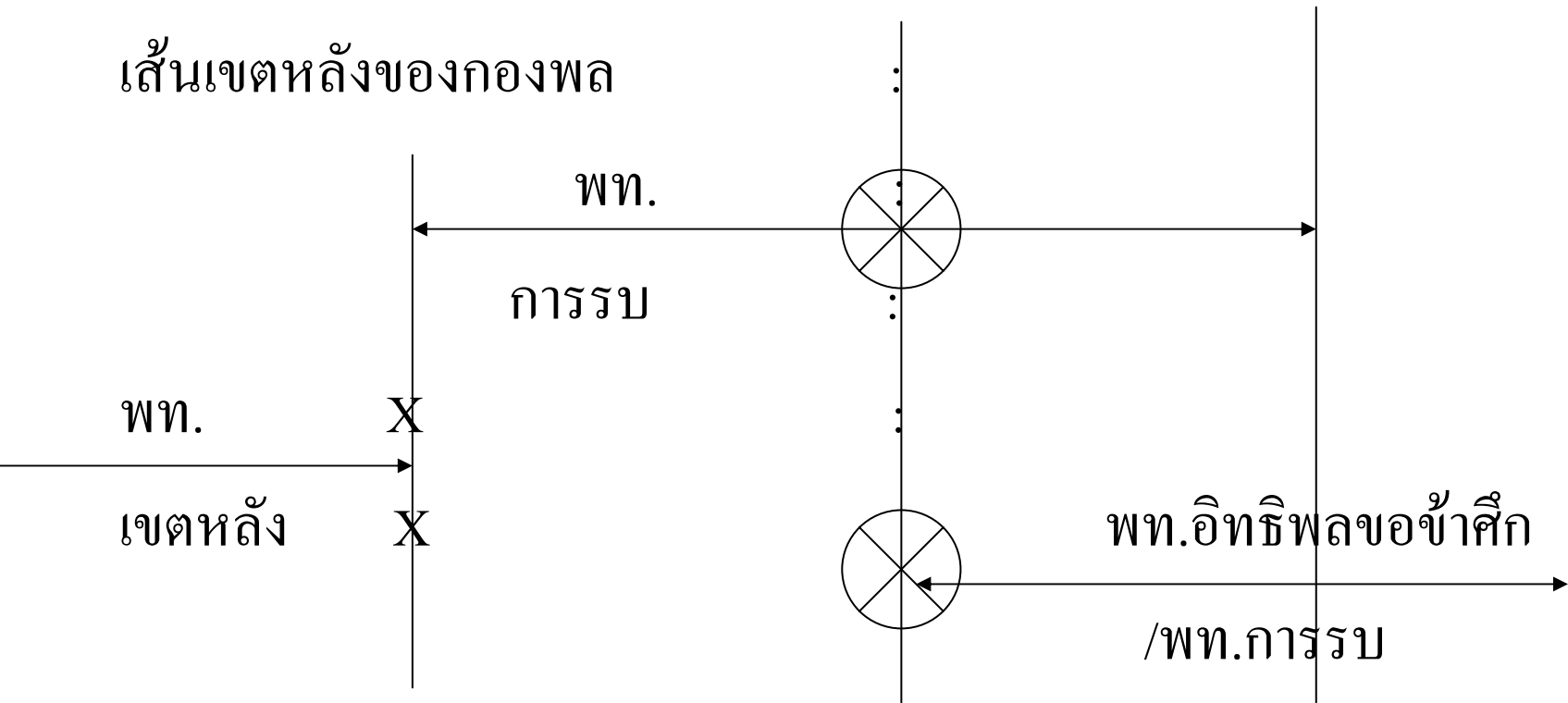

ความรับผิดชอบกำลังส่วนต่าง ๆ

กำลังหลัก รับผิดชอบภารกิจหลักที่ ทบ.มอบให้

กำลังประจำถิ่น , กำลังประชาชน

- รับผิดชอบพ.ท.ในภารกิจตามขีดความสามารถ
- ภารกิจที่รับผิดชอบต้องสอดคล้อง/สนับสนุน
ภารกิจของกำลังหลัก

ภารกิจหลักที่รวมอยู่ในระบบการต่อสู้แบบเบ็ดเสร็จ

1. ภารกิจในพื้นที่อิทธิพลของข้าศึก

- ทำสนบ.เพื่อลดขีดความสามารถในการรบของข้าศึก

2. ภารกิจในพื้นที่การรบ

- ทำการรบตามแบบ+การรบแบบกองโจร

3. ภารกิจในพื้นที่ส่วนหลัง

- ระวังป้องกันปมคมนาคม
- ตำบดส่งกำลังบำรุง
- แหล่งทรัพยากร

ปัจจัยแห่งความสำเร็จ

- 1.การจัดตั้งและควบคุมบังคับบัญชาทุกส่วนอย่างแน่นแฟ้น
- 2.การกำหนดแนวทางปฏิบัติที่เป็นผลในทุกระดับ
- 3.การเตรียมพื้นที่ทั้งภายในและภายนอกประเทศ
- 4.การฝึกกำลังพลในแต่ละส่วนให้มีความเข้าใจในบทบาทของตน
- 5.การปลูกฝังอุดมการณ์ซึ่งจะก่อให้เกิดขวัญและกำลังใจในกำลังใจในการต่อสู้
- 6.การเตรียมแหล่งสะสม/ซุกซ่อนยุทธโศปกรณ์เพื่อใช้ในการต่อสู้แบบยืดเยื้อ
- 7.การประสานการปฏิบัติอย่างแน่นแฟ้น
- 8.ปจว.&ปชส.

การปฏิบัติในยามปกติ

- ป้องกันและปราบปรามการก่อความไม่สงบ
- สนับสนุนและร่วมมือกับหน่วยงานต่าง ๆ ของรัฐ
และเอกชน
- เตรียมการป้องกันสงครามปฏิบัติในรูปแบบอื่น
ที่อาจเกิดขึ้น

การปฏิบัติในยามปกติของกำลังรบหลัก

- เตรียมการป้องกันประเทศในฐานะเป็นส่วนหนึ่งของกำลังต่อสู้เบ็ดเสร็จ
- เตรียมพื้นที่ในการทำ สหบ.
- ชักซ้อมการปฏิบัติร่วมกับกำลังส่วนอื่น ๆ ในการต่อสู้เบ็ดเสร็จ

การปฏิบัติในยามปกติของกำลังประจำถิ่น

- ทดแทนกำลังหลักในการป้องกันและปราบปราม การก่อความไม่สงบ
- เตรียมการปฏิบัติในพื้นที่ระวังป้องกัน บางส่วนของพื้นที่การรบ ในพื้นที่ส่วนหลัง
- สนับสนุนและร่วมมือกับหน่วยงานต่างๆของ ภาครัฐและเอกชนในการพัฒนาประเทศ

การปฏิบัติในยามปกติของกำลังประชาชน

- สนับสนุนการปฏิบัติของกำลังรบหลักและกำลังประจำถิ่น เช่น การข่าว รปภ.พื้นที่
- ร่วมพัฒนาท้องถิ่นให้มีความมั่นคง โดยเฉพาะหมู่บ้านที่จัดตั้งขึ้นแล้ว เช่น หมู่บ้าน ปชด. อพป. และ กนช.เป็นต้น

การปฏิบัติในสถานการณ์ใกล้สงคราม

- เป็นการปฏิบัติเพื่อการเตรียมการในการป้องกันประเทศ
- มีการฝึกขั้นสุดท้ายเพื่อทดสอบกำลังแต่ละส่วนตามระบบการต่อสู้แบบเสร็จ

การปฏิบัติของกำลังรบหลัก ในสถานการณ์ใกล้สงคราม

- เตรียมการปฏิบัติการรบตามแบบ เช่น การเตรียมพื้นที่ตั้งรับ
- กำลัง รพศ. ปฏิบัติการสนับสนุนในพื้นที่ระวางป้องกัน และจัดตั้ง บก.ควบคุม
- ควบคุมทางยุทธการต่อกำลังประจำถิ่นและกำลังอื่นๆ

การปฏิบัติของกำลังประจำถิ่น ในสถานการณ์ใกล้สงคราม

- เตรียมการปฏิบัติการรบในลักษณะ
สงครามกองโจร
- ให้ความสำคัญและขึ้นความคุ้มครองทางยุทธการ
ต่อกำลังรบหลัก

การปฏิบัติของกำลังประชาชน ในสถานการณ์ใกล้สงคราม

- เตรียมการปฏิบัติการในการพิทักษ์พื้นที่ส่วนหลัง
- รปภ.ในท้องถิ่นร่วมกับ จนท.พลเรือน
- ในพื้นที่การรบกำลังประชาชนจะให้การสนับสนุนภารกิจ สนบ.

การปฏิบัติในยามสงครามของกำลังรบหลัก

- หน่วย รพศ.
 - ปฏิบัติการ สนบ. ใน พท.ส่วนหลังของ ขศ.
- กำลังตามแบบ
 - ตั้งรับตามแผนป้องกันประเทศ
 - ปฏิบัติการเชิงรุกใน พท.รวป. ประสาน กับหน่วย รพศ.
 - เมื่อ ขศ.รุกเข้ามาใน พท.ตั้งรับ และถูกตัดขาด สลายตัว เป็นกองโจรร่วมกับกำลังกองโจร

การปฏิบัติในยามสงครามของกำลังประจำถิ่น

- ปฏิบัติการร่วมกับกำลังรบหลัก โดยเป็น ส่วนกำลัง ,
ระงับ
- ป้องกันการแทรกซึม
- ขึ้นควบคุมทางยุทธการต่อ ทบ./ทร. โดย ทภ./ทน.
- ปฏิบัติการใน พท.ส่วนหลัง โดยอยู่ในความควบคุม
ของ มทบ./จทบ.

การปฏิบัติในยามสงครามของกำลังประชาชน

- สนับสนุนการปฏิบัติของกำลังรบหลัก / กำลังประจำถิ่น โดยการแจ้งเตือนการเข้ามาของ ขศ.
- สนับสนุนการทำ สรบ. เมื่อ ขศ.รุกเข้ามาได้ เช่น เสบียงอาหาร, นำทางแทรกซึม
- สนับสนุนการพิทักษ์ส่วนหลัง (หาข่าว, รปภ.สถานที่)

ยามปกติ

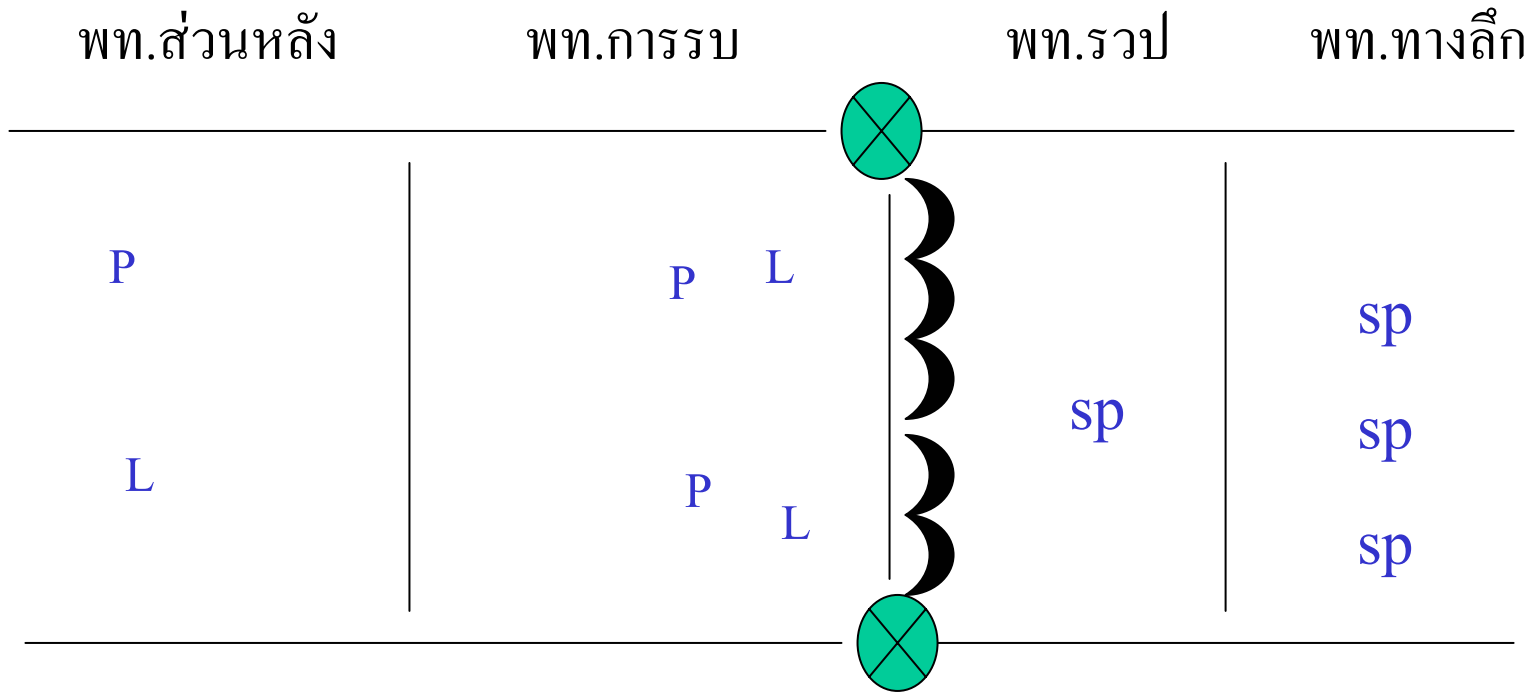

ขณพร./แนวชายแดน

ใกล้เกิดสงคราม

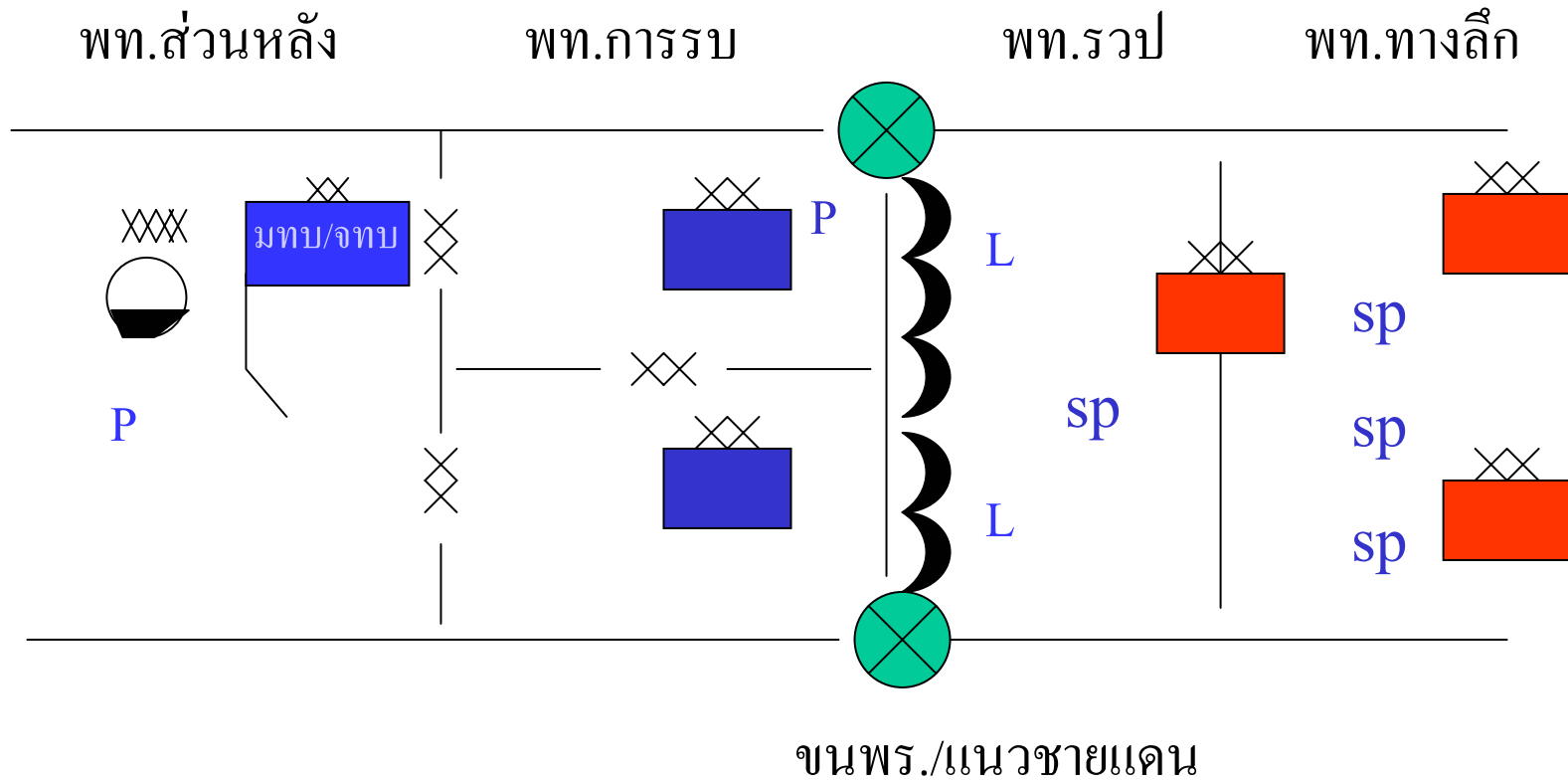

ยามสงคราม

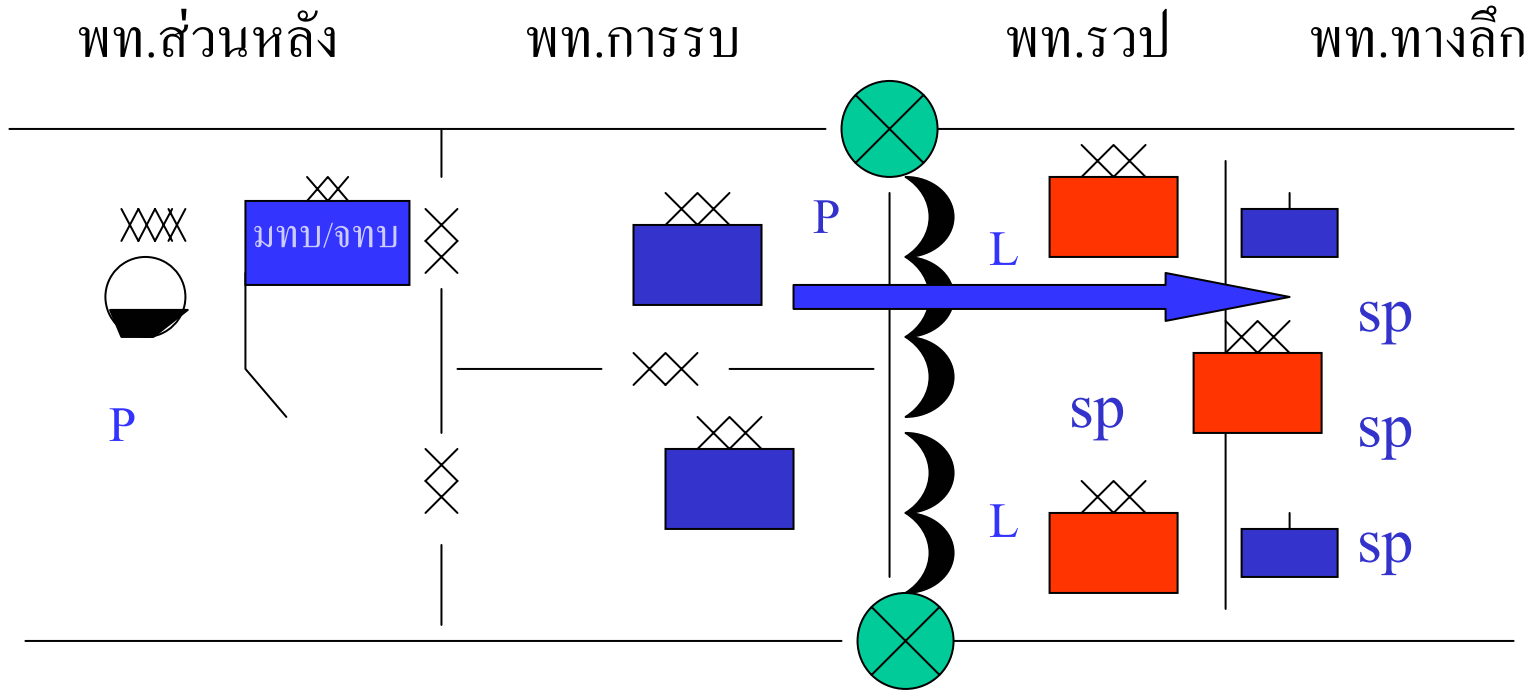

จนพร. ไม่จำเป็นต้อง
เป็นแนวชายแดน

หน้าที่ของกำลังต่อสู้เบ็ดเสร็จ

1. กำลังรบหลัก

1.1 ทบ.

-วางแผนการใช้กำลังในระบบการต่อสู้เบ็ดเสร็จ

-ควบคุมอำนาจการ กำลังรบตามแบบ ผ่าน ทภ./ทน.ในพท.การรบหลัก ,นสศ.ในพท.รวป.

-ควบคุมอำนาจการพิทักษ์พื้นที่ส่วนหลังผ่าน ทภ. มทบ./จทบ.

-กำกับดูแลกำลัง ทั้งสามแบบ



1.2 ทก.

- วางแผนการใช้กำลังทั้งสามส่วน
- สนับสนุนการทำ สหบ. ของนสศ.ในพท. ระวังป้องกัน
- ป้องกันประเทศในพท.รับผิดชอบ
- อำนวยการพิทักษ์พท.ส่วนหลังใน พท.รับผิดชอบ ผ่าน มทบ./จทบ.

1.3 นสศ.

- วางแผนการปฏิบัติของ หน่วย รพศ. และ กำลังอื่น ๆ ในการทำ สหบ. ในพท.ระวังป้องกัน และ พท.อิทธิพลของข้าศึก
- สนับสนุน ทก.ในการรบบแบบกองโจร ในพท.การรบในประเทศ
- จัดตั้ง บก. ควบคุมกองโจร ใน พท.ที่ข้าศึกอาจเข้ายึดครอง

1.4 มทบ./จทบ.

- ทำหน้าที่เป็น บก.ควบคุมการทำสงครามกองโจรในพื้นที่ตั้งรับหน้า
- ควบคุมอำนาจการในการระวางป้องกันในพท.ส่วนหลังตามแผน ทภ.
- ประสานการปฏิบัติ กับ กระทรวงมหาดไทย ในเรื่อง
การพิทักษ์ พ.ท.ส่วนหลัง และการป้องกันภัยฝ่ายพลเรือน

2.กำลังประจำถิ่น

2.1 พัน.ร.มทบ./ร้อย.จทบ., พัน.สท./ร้อยสท. มทบ./จทบ.

-เป็นหน่วยรบหลักในการพิทักษ์พท.ส่วนหลัง

2.2 ตชด./นปพ.

-ร่วมรบแบบกองโจรกับกำลังส่วนอื่น ๆ ของทบ. และ ที่ทบ.ควบคุม

-เป็นกำลังในการพิทักษ์ พท.ส่วนหลัง โดย มทบ./จทบ.ควบคุม

2.3 อสจ./อสอ.

-ร่วมรบแบบกองโจรกับกำลังส่วนอื่น ๆ ของทบ. และ ที่ทบ.ควบคุม

-เป็นกำลังในการพิทักษ์ พท.ส่วนหลัง โดย มทบ./จทบ.ควบคุม

3. กำลังประชาชน

- สนับสนุนการทำสงครามกองโจรใน พท.ตั้งรับหน้า
- สนับสนุนการพิทักษ์ พท. ส่วนหลัง
- ร่วมมือกับ จหนท.ฝ่ายพลเรือน และ ตร.รักษาความสงบ+ปลอดภัย
- เป็นแกนกลางในการร่วมมือกับประชาชนใน พท.

การจัดการบังคับบัญชายามปกติ

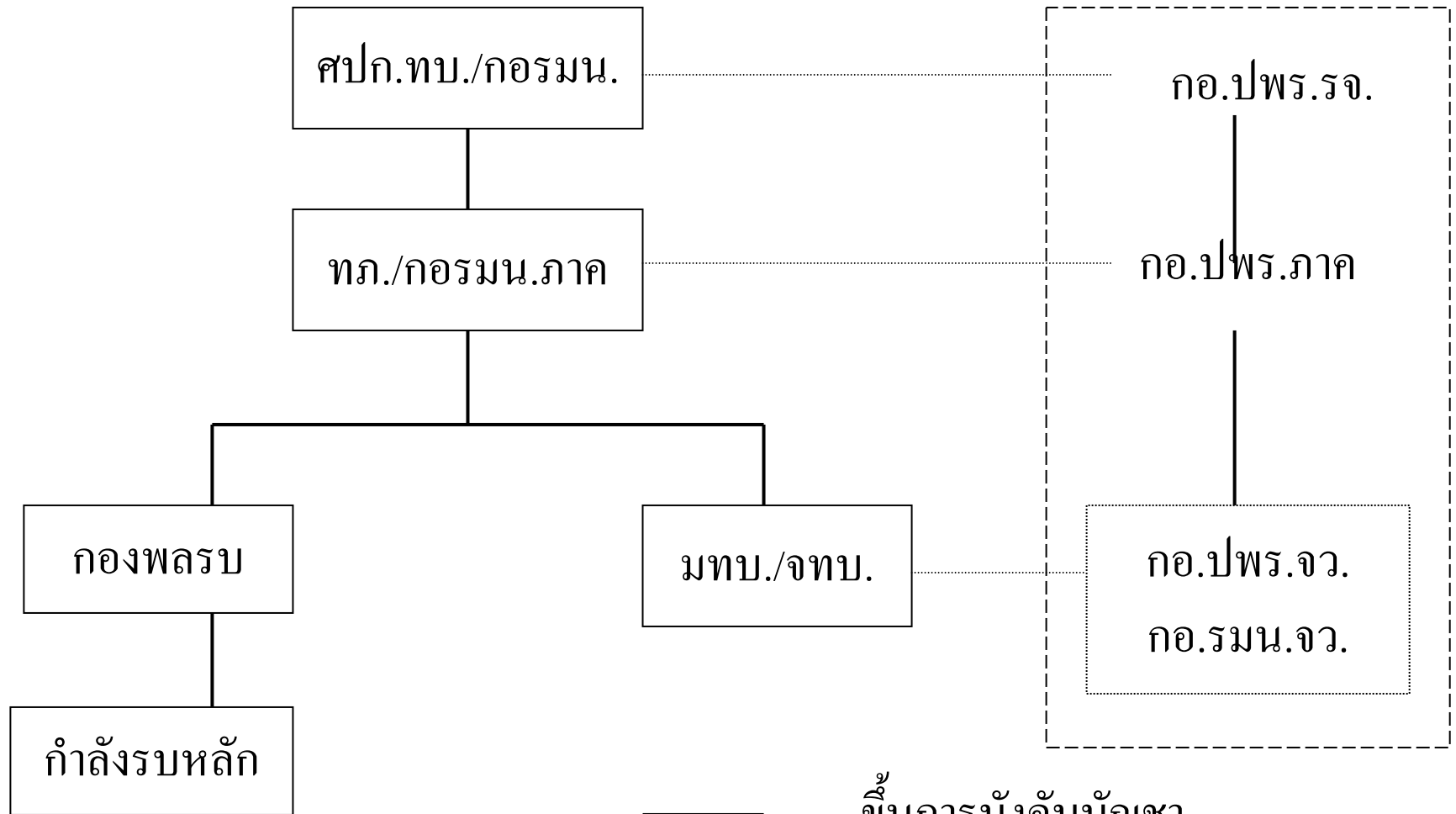

ชั้นการบังคับบัญชา

ประสานงาน

การจัดการบังคับบัญชายามสงคราม

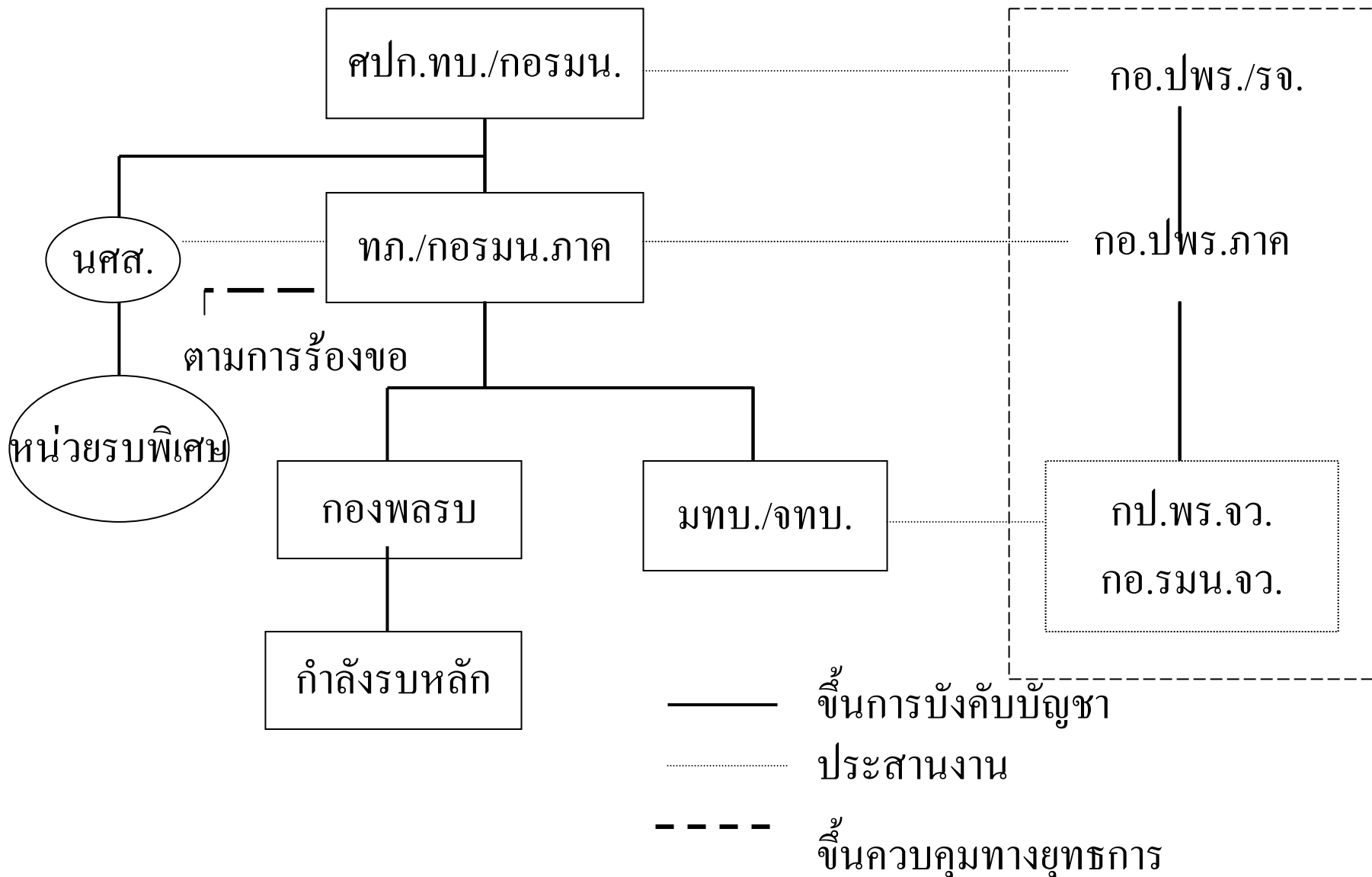

การพัฒนากระบวนการต่อสู้เบ็ดเสร็จ

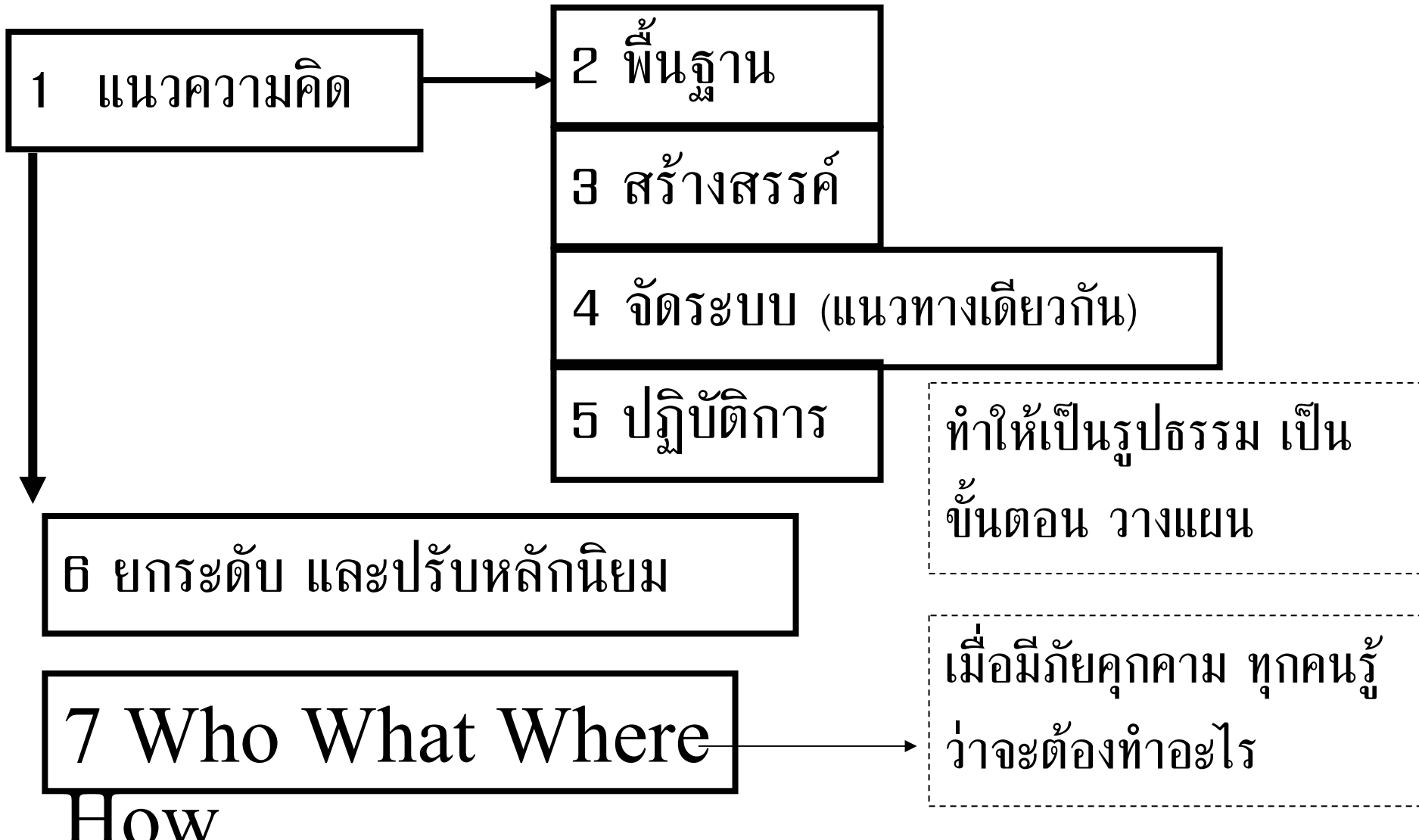

๕ บันการพัฒนารุุมชน

- ขั้นที่ 1 ให้มีพอกินพอใจ
- ขั้นที่ 2 พัฒนาในระดับ **Intensive Farming** โดยใช้ **Technology**
- ขั้นที่ 3 พัฒนาหมู่บ้าน - - - - เกษตร, เกษตร
อุตสาหกรรม, อุตสาหกรรม

พื้นที่ยุทธศาสตร์พัฒนา

- พื้นที่เพื่อความมั่นคงตามแนวชายแดน
- พื้นที่เพื่อความมั่นคงภายใน

หมู่บ้านยุทธศาสตร์พัฒนา

- ประเภทที่ 1 อยู่ในพื้นที่เพื่อความมั่นคงตามแนวชายแดน และอยู่ในแนวทางการเคลื่อนที่ที่สำคัญของข้าศึกตาม สมมติฐานของแผนป้องกันประเทศ
- ประเภทที่ 2 อยู่ในพื้นที่เพื่อความมั่นคงตามแนวชายแดน แต่อยู่นอกแนวทางการเคลื่อนที่ที่สำคัญของข้าศึกตาม สมมติฐานของแผนป้องกันประเทศ
- ประเภทที่ 3 อยู่ในพื้นที่เพื่อความมั่นคงภายใน