

SONY®

Cyber-shot

Câmara fotográfica digital

Manual da Cyber-shot

**DSC-W110/W115/W120/W125/
W130**

Antes de operar a unidade, leia muito bem este manual juntamente com o “**Manual de instruções**” e o “**Guia avançado da Cyber-shot**”, e guarde-os para consultas futuras.

▼CLIQUE!



Índice



Operações Básicas



Utilização das funções de filmagem



Utilização das funções de visualização



Personalizar as definições



Ver imagens num televisor



Utilização do seu computador



Impressão de imagens fixas



Resolução de problemas



Outros



Índice remissivo

Notas sobre a utilização da câmara

Notas sobre os tipos de “Memory Stick” que pode utilizar (não fornecido)



“Memory Stick Duo”:
Pode usar um “Memory Stick Duo” com a câmara.



“Memory Stick”:
Não pode usar um “Memory Stick” com a câmara.

Não se podem utilizar outros cartões de memória.

- Para detalhes sobre “Memory Stick Duo”, consulte a página 126.

Quando se usa um “Memory Stick Duo” em equipamento compatível com “Memory Stick”

Pode usar o “Memory Stick Duo” inserindo-o no Adaptador Memory Stick Duo (não fornecido).



Adaptador Memory Stick Duo

Notas sobre o pack de baterias

- Carregue o pack de baterias (fornecido) antes de utilizar a câmara pela primeira vez.
- Pode carregar o pack de baterias mesmo que não esteja completamente descarregado. Para além disso, mesmo se o pack de baterias não estiver completamente carregado, pode usar a carga parcial do pack de baterias tal como está.
- Se não tencionar utilizar o pack de baterias durante um longo período de tempo, use toda a carga existente e retire-o da câmara e em seguida guarde-o num local frio e seco. Isto é para manter a funcionalidade do pack de baterias.
- Para detalhes sobre o pack de baterias utilizável, consulte a página 128.

Lente Carl Zeiss

A câmara está equipada com uma lente Carl Zeiss que é capaz de reproduzir imagens nítidas com excelente contraste.

A lente para a câmara foi produzida segundo um sistema de garantia de qualidade certificado por Carl Zeiss de acordo com as normas de Carl Zeiss na Alemanha.

Notas sobre o ecrã LCD e lente

- O ecrã LCD é fabricado usando tecnologia com uma precisão extremamente alta, pelo que mais de 99,99% dos pixéis estão operacionais para utilização efectiva. Contudo, pode haver alguns pequenos pontos pretos e/ou pontos brilhantes (de cor branca, vermelha, azul ou verde) que podem aparecer no ecrã LCD. Estes pontos são o resultado normal do processo de fabrico e não afectam a gravação.

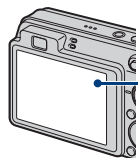

Pontos pretos, brancos, vermelhos, azuis ou verdes

- A exposição do ecrã LCD ou da lente à luz solar directa por longos períodos de tempo pode provocar avarias. Tenha cuidado quando colocar a sua câmara próximo de uma janela ou no exterior.
- Não faça pressão no ecrã LCD. O ecrã pode ficar descolorido e isso pode causar mau funcionamento.
- As imagens podem espalhar-se no ecrã LCD em locais frios. Isto não é um mau funcionamento.
- Tenha cuidado para não dar pancadas na lente amovível e para não aplicar força nela.

As imagens utilizadas neste Manual

As imagens utilizadas como exemplos neste Manual são imagens reproduzidas e não imagens reais fotografadas com a câmara.

Sobre as ilustrações

As ilustrações usadas neste manual são as do DSC-W120 salvo referido em contrário.

Índice

Notas sobre a utilização da câmara	2
Técnicas básicas para melhores imagens	7
Foco – Focar um motivo com sucesso.....	7
Exposição – Ajustar a intensidade da luz	9
Cor – Sobre os efeitos de iluminação	10
Qualidade – Sobre “qualidade de imagem” e “tamanho de imagem”	11
Flash – Sobre a utilização do flash.....	15
Identificação das partes	16
Indicadores no ecrã.....	18
Mudar o visor do ecrã.....	22
Utilização da memória interna.....	24









Operações Básicas

Utilização do marcador de modo.....	25
Fotografar imagens (modo Ajustam. Automático).....	26
Fotografar imagens fixas (Seleccção de cena).....	30
Visualizar imagens	35
Ver imagens fixas como uma apresentação de slides	37
Apagar imagens	41
Aprender as várias funções – HOME/Menu.....	43
Itens do menu.....	46











Utilização das funções de filmagem

Menu de filmagem	47
Seleção de cena: Seleccionar a selecção de cena	
Tam imagem: Seleccionar o tamanho de imagem	
Flash: Definição do flash	
Detecção de Cara: Detectar a cara do motivo	
Detecção de sorriso: Definição da função Detecção de Sorriso	
Sensib detecção sorriso: Definição da Sensibilidade de Detecção de Sorriso	
Modo GRAV: Seleccionar o método de filmagem contínua	
EV: Ajustar a intensidade da luz	
ISO: Seleccionar uma sensibilidade luminosa	
Modo do Medidor: Seleccionar o modo de medição	
Foco: Mudar o método de foco	
Equil. br.: Ajustar os tons da cor	
Nív. flash: Ajustar a quantidade da luz do flash	
Redução olhos verm: Definição da função de Redução dos Olhos Vermelhos	
Modo de Cor: Mudar a nitidez da imagem ou acrescentar efeitos especiais	
SteadyShot: Seleccionar o modo anti-desfocagem (DSC-W120/W125/W130 apenas)	
 (Definições Filmag): Seleccionar as definições de fotografia	

Utilização das funções de visualização

Menu de visualização	60
 (Apagar): Apagar imagens	
 (Ap. slide): Reproduzir uma série de imagens	
 (Retoque): Retocar imagens fixas (DSC-W130 apenas)	
 (Redimensionamento variado): Mudar o tamanho da imagem de acordo com o uso (DSC-W130 apenas)	
 (Proteger): Evitar apagamento acidental	
DPOF: Adicionar uma marca de ordem de Impressão	
 (Imprimir): Imprimir imagens com uma impressora	
 (Rodar): Rodar uma imagem fixa	
 (Selecione pasta): Seleccionar a pasta para ver imagens	

Personalizar as definições

Personalizar a função Gerir Memória e as Definições	68
 Gerir Memória	70
 Fer. Memória — Fer. Memory Stick	70
Formatar	Mude pasta GRAV.
Crie pasta GRAV.	Copiar
 Fer. Memória — Fer. memória interna	73
Formatar	
 Definições	74
 Definiç Principais — Definições Principais 1	74
Bip	Inicializar
Guia Função	
 Definiç Principais — Definições Principais 2	75
Ligação USB	Saída video
COMPONENT	Visual Zoom Amp
 Definições Filmag — Definições Fotografia 1	77
Iluminador AF	Zoom digital
Linha Grelha	Lente conversão
Modo AF	
 Definições Filmag — Definições Fotografia 2	80
Auto Orient (DSC-W120/W125/W130 apenas)	Revisão auto
 Definições Relógio	81
 Language Setting	82

Ver imagens num televisor

Ver imagens num televisor	83
---------------------------------	----

Utilização do seu computador

Tirar partido do seu computador com Windows	86
Instalação do software (fornecido).....	88
Sobre o “Picture Motion Browser” (fornecido).....	90
Copiar imagens para o seu computador usando o “Picture Motion Browser”.....	92
Copiar imagens para um computador sem “Picture Motion Browser”	96
Ver arquivos de imagens guardados num computador com a câmara a copiar para o “Memory Stick Duo”.....	99
Utilização de “Music Transfer” (fornecido).....	100
Utilização do seu computador Macintosh	101
Ver “Guia avançado da Cyber-shot”	103

Impressão de imagens fixas

Como imprimir imagens fixas.....	104
Imprimir imagens directamente utilizando uma impressora compatível com PictBridge	105
Imprimir numa loja	108

Resolução de problemas

Resolução de problemas	110
Indicadores de aviso e mensagens	121

Outros

Utilização da câmara no estrangeiro — Fontes de Alimentação	125
Sobre o “Memory Stick Duo”.....	126
Sobre o pack de baterias	128
Sobre o carregador de baterias	129

Índice remissivo

Índice remissivo	130
------------------------	-----

Técnicas básicas para melhores imagens

Foco

Exposição

Cor

Qualidade

Flash



Esta secção descreve os aspectos básicos para poder apreciar a câmara. Diz-lhe como utilizar as várias funções da câmara tais como o marcador de modo (página 25), e ecrã HOME (página 43) e os menus (página 45).

Foco

Focar um motivo com sucesso

Quando carrega o botão do obturador até ao meio, a câmara ajusta automaticamente o foco (Foco automático). Não se esqueça de carregar o botão do obturador só até ao meio.

Não carregue totalmente o botão do obturador de imediato.



Carregue o botão do obturador até ao meio.



Indicador de bloqueio AE/AF a piscar → acesso/sinal sonoro



Depois carregue o botão do obturador completamente para baixo.

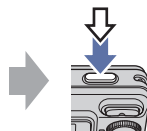

Quando a focagem for difícil → [Foco] (página 53)

Se a imagem estiver desfocada mesmo após a focagem, pode ser por ter tremido a câmara.

→ Ver “Sugestões para evitar desfocagem” abaixo.

Sugestões para evitar desfocagem

A câmara moveu-se acidentalmente quando tirou a imagem. Isso chama-se de “vibração da câmara”. Por outro lado, se o motivo se moveu quando tirou a imagem, a isso chama-se de “desfocagem do motivo”.

Vibração da câmara

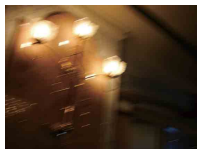

Causa

As suas mãos ou corpo tremem quando segura a câmara e carrega no botão do obturador, e todo o ecrã fica desfocado.

O que pode fazer para reduzir a desfocagem

- Utilize um tripé ou coloque a câmara numa superfície plana para a manter firme.
- Fotografe com um temporizador com 2 segundos de atraso e estabilize a câmara mantendo os seus braços firmes ao seu lado após carregar o botão do obturador.

Desfocagem do motivo



Causa

Embora a câmara esteja firme, o motivo move-se durante a exposição por isso aparece desfocado quando o botão do obturador for carregado.

O que pode fazer para reduzir a desfocagem

- Selecciono o modo **ISO** (Alta Sensibilidad) em Selección de cena.
- Selecciono uma sensibilidade ISO mais alta para tornar mais rápida a velocidade do obturador, e carregue no botão do obturador antes do motivo se mover.

Notas

- A função anti-desfocagem está activada nas predefinições iniciais para que a vibração da câmara seja reduzida automaticamente. Todavia, isso não é eficaz na desfocagem do motivo (DSC-W120/W125/W130 apenas).
- Para além disso, a vibração da câmara e desfocagem do motivo ocorrem frequentemente em condições de fraca iluminação ou baixa velocidade do obturador, tais como aquelas encontradas no modo (Crepúsculo) ou modo (Retr.crepúsculo). Nesse caso, fotografe tendo em conta as sugestões acima.

Exposição Ajustar a intensidade da luz

Pode criar várias imagens regulando a exposição e a sensibilidade ISO. A exposição é a quantidade de luz que a câmara receberá quando solta o obturador.

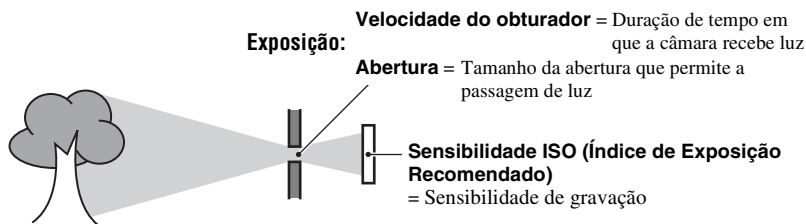

Sobre-exposição
= demasiada luz
Imagem esbranquiçada



Exposição correcta

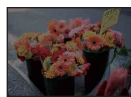

Sub-exposição
= muito pouca luz
Imagem mais escura

A exposição é ajustada automaticamente para o valor adequado no modo de ajuste automático. No entanto, pode ajustá-la manualmente utilizando as funções abaixo.

Ajustar EV:

Permite-lhe ajustar a exposição determinada pela câmara (página 51).

Modo do Medidor:

Permite-lhe mudar a parte do motivo a medir para determinar a exposição (página 52).

Ajustar a Sensibilidade ISO (Índice de Exposição Recomendado)

A sensibilidade ISO é um valor de velocidade para o meio de gravação equipado com um sensor de imagem que recebe luz. Mesmo quando a exposição é a mesma, as imagens diferem dependendo da sensibilidade ISO.

Para ajustar a sensibilidade ISO, consulte a página 51.



Alta sensibilidade ISO

Grava uma imagem clara mesmo em locais escuros enquanto aumenta a velocidade do obturador para reduzir a desfocagem.

No entanto, a imagem tende a tornar-se ruidosa.



Baixa sensibilidade ISO

Grava uma imagem mais regular.





No entanto, quando a exposição for insuficiente, a imagem pode ficar mais escura.

Cor

Sobre os efeitos de iluminação

A cor aparente do motivo é afectada pelas condições de iluminação.

Exemplo: A cor de uma imagem afectada pelas fontes de luz

Tempo/Iluminação	Luz do dia	Nebuloso	Fluorescente	Incandescente
Características da luz	Branca (normal) 	Azulada 	Com tons de verde 	Avermelhada 

Os tons da cor são ajustados automaticamente para o modo de ajuste automático. No entanto, pode ajustar os tons da cor manualmente com [Equil. br.] (página 55).

Qualidade Sobre “qualidade de imagem” e “tamanho de imagem”

Uma imagem digital é composta por um conjunto de pequenos pontos chamados pixels. Se contém um grande número de pixels, a imagem torna-se maior, ocupa mais memória, e a imagem é apresentada em grande detalhe. O “tamanho de imagem” é indicado pelo número de pixels. Apesar de não conseguir ver as diferenças no ecrã da câmara, os pequenos detalhes e o tempo de processamento de dados diferem quando a imagem é impressa ou apresentada no ecrã de um computador.

Descrição dos pixels e tamanho da imagem

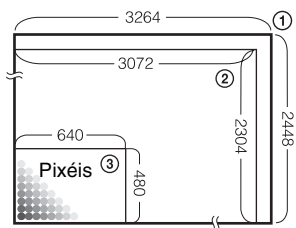

- ① Tamanho de imagem: 8M (DSC-W130 apenas)
 $3264 \text{ pixels} \times 2448 \text{ pixels} = 7.990.272 \text{ pixels}$
- ② Tamanho de imagem: 7M (DSC-W110/W115/W120/W125 apenas)
 $3072 \text{ pixels} \times 2304 \text{ pixels} = 7.077.888 \text{ pixels}$
- ③ Tamanho de imagem: VGA
 $640 \text{ pixels} \times 480 \text{ pixels} = 307.200 \text{ pixels}$



Seleccionar o tamanho de imagem para utilização (página 12)

O diagrama mostra uma imagem de um pássaro. Um ícone de uma grade com um pixel destacado é rotulado 'Pixel'. Duas opções são apresentadas:

- Muitos pixels** (Grande qualidade de imagem e grande tamanho de arquivo) → Exemplo: Impressão em tamanho até A3
- Poucos pixels** (Má qualidade de imagem mas pequeno tamanho de arquivo) → Exemplo: Uma imagem anexada para ser enviada por e-mail

DSC-W130

As predefinições estão marcadas por ✓.





	Tamanho da imagem	Recomendações de uso	Nº de imagens	Impressão
✓	8M (3264×2448)	Em impressões até A3	Menos 	Qualid. 
	3:2 (7M) ^{*1} (3264×2176)	Fotografar no modo 3:2	↑ ↓	↑ ↓
	5M (2592×1944)	Em impressões até A4		
	3M (2048×1536)	Em impressões até 10×15cm ou 13×18cm	↓ ↑	↓ ↑
	VGA (640×480)	Foto taman de img pequen para anexo de e-mail		
	16:9 (6M) ^{*2} (3264×1840)	Para ver em HDTVs e imprimir até A4	Menos ↑	Qualid. ↑
	16:9 (2M) ^{*2} (1920×1080)	Para ver em HDTVs	↓ Mais	↓ Imperfeita

*1) As imagens são gravadas num modo de 3:2, igual ao papel de impressão de fotografias ou cartões postais, etc.

*2) Ambas as extremidades da imagem podem ser cortadas quando imprime (página 118).

DSC-W110/W115/W120/W125

As predefinições estão marcadas por ✓.

	Tamanho da imagem	Recomendações de uso	Nº de imagens	Impressão
✓	7M (3072×2304)	Em impressões até A3	Menos 	Qualid. 
	3:2 (6M) ^{*1} (3072×2048)	Fotografar no modo 3:2	↑ ↓	↑ ↓
	5M (2592×1944)	Em impressões até A4		
	3M (2048×1536)	Em impressões até 10×15cm ou 13×18cm	↓ ↑ 	↓ ↑ 
	VGA (640×480)	Foto taman de img pequen para anexo de e-mail		
	16:9 (5M) ^{*2} (3072×1728)	Para ver em HDTVs e imprimir até A4	Menos ↑	Qualid. ↑
	16:9 (2M) ^{*2} (1920×1080)	Para ver em HDTVs	↓ Mais	↓ Imperfeita

*1) As imagens são gravadas num modo de 3:2, igual ao papel de impressão de fotografias ou cartões postais, etc.

*2) Ambas as extremidades da imagem podem ser cortadas quando imprime (página 118).

DSC-W110/W115/W120/W125/W130

As predefinições estão marcadas por ✓.

	Tamanho da imagem do filme	Fotograma/ Segundo	Recomendações de uso
	640(Qualid.) (640×480)	Aprox. 30	Captar filme alta qualidade para visualizar na TV
✓	640(Normal) (640×480)	Aprox. 17	Captar filme de qualid padrão para visualizar na TV
	320 (320×240)	Aprox. 8	Foto em taman pequeno para anexo de e-mail

- Quanto maior for o tamanho da imagem, maior é a qualidade da imagem.
- Quanto maior for o número fotogramas por segundo, mais regular é a reprodução.

Flash *Sobre a utilização do flash*

Os olhos do motivo podem sair vermelhos, ou podem aparecer pontos circulares brancos pouco nítidos quando utilizar o flash. Estes fenómenos podem ser reduzidos tomando os seguintes passos.

O “fenómeno dos olhos vermelhos”

As pupilas tornam-se dilatadas em ambientes escuros. A luz do flash reflecte-se nos vasos sanguíneos na parte posterior do olho (retina), provocando o fenómeno dos “olhos vermelhos”.



Como é que o “fenómeno dos olhos vermelhos” pode ser reduzido?

- Regule [Redução olhos verm] para [Ligado] (página 57).
- Seleccione o modo **iSO** (Alta Sensibilidad)* em Seleção de cena (página 31). (O flash é desligado automaticamente.)
- Quando os olhos do motivo ficam vermelhos, corrija a imagem com [Retoque] no menu de visualização (DSC-W130 apenas) (página 60) ou com o software fornecido “Picture Motion Browser”.

Os “Pontos circulares brancos”

Isso é provocado por partículas (pó, pólen, etc.) que flutuam perto da lente. Quando acentuadas pelo flash da câmara, aparecem como pontos circulares brancos.



Como é que os “pontos circulares brancos” podem ser reduzidos?

- Ilumine a sala e fotografe o motivo sem um flash.
- Seleccione o modo **iSO** (Alta Sensibilidad)* em Seleção de cena. (O flash é desligado automaticamente.)

* Embora tenha seleccionado o modo **iSO** (Alta Sensibilidad) em Seleção de cena, a velocidade do obturador pode ser mais lenta em condições de fraca iluminação ou num local escuro. Nesse caso, use um tripé ou mantenha os seus braços firmes ao seu lado após carregar o botão do obturador.

Identificação das partes

Consulte as páginas entre parênteses para detalhes de operação.

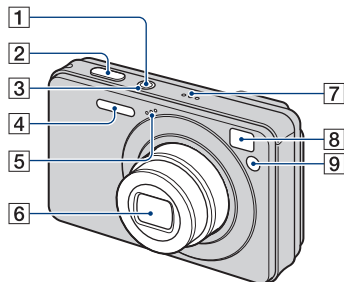

- 1 Botão POWER
- 2 Botão do obturador (26)
- 3 Luz POWER
- 4 Flash (28)
- 5 Microfone
- 6 Lente
- 7 Altifalante
- 8 Janela do visor
- 9 Luz do temporizador automático (29)/
Luz do obturador de sorriso (33)/
Iluminador AF (77)

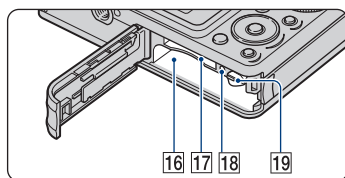
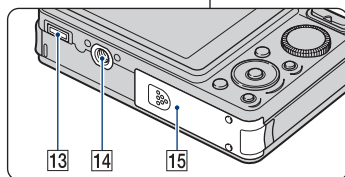
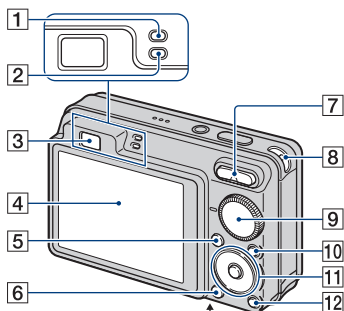

- 1 Lâmpada de bloqueio AE/AF (verde)
- 2 Lâmpada de carga do flash/Lâmpada de gravação (laranja)
- 3 Visor
- 4 Ecrã LCD (22)
- 5 Botão MENU (45)
- 6 Botão ► (Reprodução) (35)
- 7 Para filmagem: Botão W/T (Zoom) (28)
Para ver: Botão ◀/▶ (Zoom de reprodução)/botão ◻ (Índice) (35, 36)
- 8 Gancho para a correia de pulso
- 9 Marcador de modo (25)
- 10 Botão HOME (43)

Identificação das partes

- 11** Botão de controlo
Menu ligado: ▲/▼/◀/▶/● (45)
Menu desligado: DISP/☺/📷/🔋 (22, 28, 29)
- 12** Botão  (Ap. slide) (37)
- 13** Conector múltiplo (parte inferior)
Usado nas seguintes situações:
- Numa ligação USB entre a câmara e o computador.
 - Numa ligação às tomadas de entrada de áudio/vídeo num televisor.
 - Numa ligação a uma impressora compatível com PictBridge.
- 14** Receptáculo para o tripé (parte inferior)
- Utilize um tripé com um comprimento de parafuso inferior a 5,5 mm. Caso contrário, não será capaz de prender firmemente a câmara, e podem ocorrer danos a esta.
- 15** Tampa da bateria/“Memory Stick Duo” (parte inferior)
- 16** Ranhura de inserção da bateria
- 17** Ranhura “Memory Stick Duo”
- 18** Lâmpada de acesso
- 19** Alavanca de ejeção da bateria

Visor	Indicação
	Modo de cor (58)

2

Visor	Indicação
	Bloqueio AE/AF (27)
GRAV Espera	Gravação de um filme/ Espera de um filme
ISO400	Número ISO (51)
NR	Obturador lento NR <ul style="list-style-type: none"> Se a velocidade do obturador ficar abaixo de um determinado valor em condições de pouca luz, a função de obturador lento NR (redução do ruído) activa-se automaticamente para reduzir o ruído da imagem.
125	Velocidade do obturador
F3.5	Valor da abertura
+2.0EV	Valor de Exposição (51)
0:12	Hora de gravação (minutos : segundos)
	Indicador do quadro do telémetro de AF (53)
1.0m	Valor semi-manual (54)
	Macro (28)

3

Visor	Indicação
	Pasta de gravação (70) <ul style="list-style-type: none"> Isto não aparece quando utilizar a memória interna.
96	Número de imagens que pode gravar
	Meio de gravação ("Memory Stick Duo", memória Interna)
00:25:05	Tempo de gravação (horas : minutos : segundos)
	Iluminador AF (77)
	Redução dos olhos vermelhos (57)
	Modo de flash (28)
	Flash a carregar
	Lente de conversão (79)

4

Visor	Indicação
	Temporizador automático (29)
C:32:00	Visor de auto-diagnóstico (121)
+	Reticulado do medidor de ponto (52)
	Quadro do telémetro de AF (53)
	Histograma (22)

Quando reproduz imagens fixas

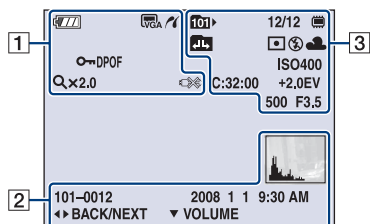

Quando reproduz filmes

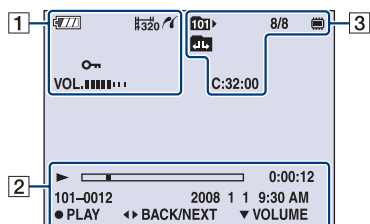







1

Visor	Indicação
	Bateria restante
	Aviso de bateria fraca (121)
	Tamanho da imagem (47) <ul style="list-style-type: none"> • 8M é para DSC-W130 apenas. • 7M é para DSC-W110/W115/W120/W125 apenas.
	Protecção (65)
VOL.	Volume (35)
DPOF	Marca de ordem de impressão (DPOF) (108)
	Ligação PictBridge (105)
Qx2.0	Escala de zoom (35)
	Ligação PictBridge (107) <ul style="list-style-type: none"> • Não desligue o cabo para terminal multi-uso enquanto o ícone for visualizado.

2

Visor	Indicação
	Reprodução (35)
	Barra de reprodução
0:00:12	Contador
101-0012	Número pasta-arquivo (67)
2008 1 1 9:30 AM	Data/hora da gravação da imagem de reprodução
● STOP ● PLAY	Guia função para reproduzir imagem
◀▶ BACK/NEXT	Seleccionar imagens
▼ VOLUME	Ajustar o volume
	Histograma (22) <ul style="list-style-type: none"> • aparece quando a visualização do histograma está desactivada.

3

Visor	Indicação
	Pasta de reprodução (67) • Isto não aparece quando utilizar a memória interna.
8/8 12/12	Número de imagem/ Número de imagens gravadas na pasta seleccionada
	Meio de Reprodução (“Memory Stick Duo”, memória interna)
	Mudar de pasta (67) • Isto não aparece quando utilizar a memória interna.
	Modo do medidor (52)
	Flash
AWB 	Equilíbrio de brancos (55)
C:32:00	Visor de auto-diagnóstico (121)
ISO400	Número ISO (51)
+2.0EV	Valor de Exposição (51)
500	Velocidade do obturador
F3.5	Valor da abertura

Mudar o visor do ecrã

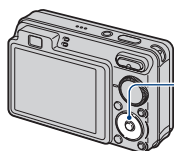

Botão ▲ (DISP)
(Visor do ecrã)

Cada vez que carregar ▲ (DISP) no botão de controlo, o visor muda da seguinte forma:

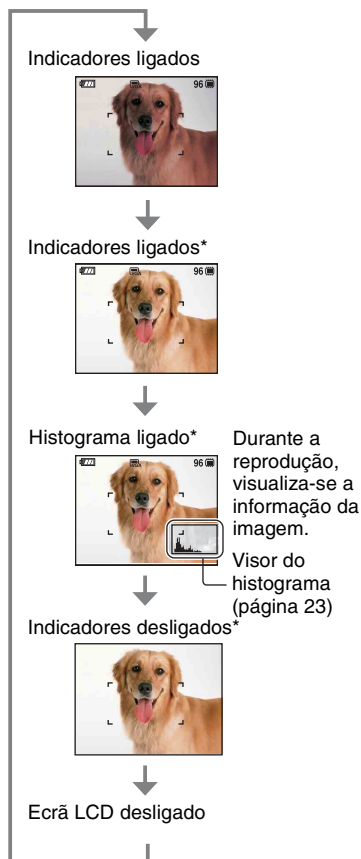

* O brilho da luz de fundo do LCD está regulado para alto.

- Se vir imagens em luz exterior brilhante, ajuste o brilho da luz de fundo LCD para cima. Contudo, a capacidade da bateria pode diminuir mais rapidamente sob essa condição.
- O histograma não aparece nas seguintes situações:
 - Enquanto filma
 - Quando o menu é apresentado.
 - Quando gravar filmes.
 - Durante a reprodução
 - Quando o menu é apresentado.
 - No modo de índice.
 - Quando estiver a usar zoom de reprodução.
 - Quando estiver a rodar imagens fixas.
 - Durante a reprodução de filmes.
- Durante a reprodução, não pode desligar o ecrã LCD.
- Uma grande diferença no histograma mostrado durante a filmagem e reprodução pode ocorrer quando:
 - O flash dispara.
 - A velocidade do obturador é lenta ou rápida.
- O histograma pode não aparecer em imagens gravadas utilizando outras câmaras.
- Quando regula o ecrã LCD para desligado, o zoom digital não funciona. Quando selecciona ⚡ (modo flash) / ⌚ (temporizador automático) / 📏 (macro), a imagem é visualizada durante cerca de dois segundos.
- Se desligar a alimentação e a voltar a ligar enquanto o ecrã LCD estiver desligado, os indicadores ficarão ligados.

Mudar o visor do ecrã

⚙️ Ajustar EV (Valor de Exposição)
visualizando um histograma

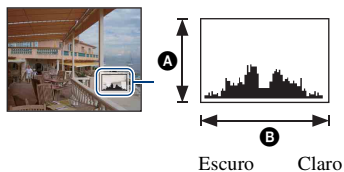

Um histograma é um gráfico que mostra o brilho de uma imagem. Carregue ▲ (DISP) no botão de controlo repetidamente para visualizar o histograma no ecrã. A visualização do gráfico indica uma imagem brilhante quando inclinado para o lado direito e uma imagem escura quando inclinado para o lado esquerdo.

- A** Número de pixéis
- B** Brilho

- O histograma aparece também quando reproduz uma imagem única, mas não pode ajustar a exposição.

Utilização da memória interna

A câmara tem aproximadamente 15 MB de memória interna. Esta memória não pode ser removida. Mesmo quando não houver “Memory Stick Duo” inserido na câmara, pode gravar imagens utilizando esta memória interna.

- Os filmes com tamanho de imagem regulado para [640(Qualid.)] não podem ser gravados utilizando a memória interna.

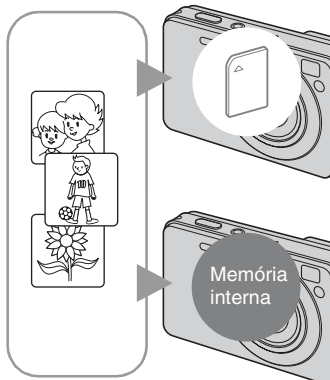

Quando for inserido um “Memory Stick Duo”

[Gravação]: As imagens são gravadas no “Memory Stick Duo”.

[Reprodução]: Reproduzem-se as imagens no “Memory Stick Duo”.

[Menu, Definições, etc.]: Podem-se executar várias funções em imagens no “Memory Stick Duo”.

Quando não houver “Memory Stick Duo” inserido

[Gravação]: As imagens são gravadas através da memória interna.

[Reprodução]: As imagens guardadas na memória interna são reproduzidas.

[Menu, Definições, etc.]: Podem executar-se várias funções nas imagens na memória interna.

Sobre dados de imagens guardados na memória interna

Recomendamos que copie os dados (cópia de segurança) sem erros usando um dos seguintes métodos.

Para copiar dados (cópia de segurança) num “Memory Stick Duo”

Prepare um “Memory Stick Duo” com capacidade livre suficiente, depois execute o procedimento explicado em [Copiar] (página 72).

Para copiar dados (cópia de segurança) num disco rígido do seu computador

Execute o procedimento nas páginas 92, 93 ou 96, 97 sem um “Memory Stick Duo” inserido na câmara.

- Não pode copiar dados de imagem num “Memory Stick Duo” para a memória interna.
- Ao ligar a câmara a um computador com um cabo para terminal multi-uso, pode copiar dados guardados na memória interna para um computador. Contudo não pode copiar dados num computador para a memória interna.



Coloque o marcador de modo na função desejada.

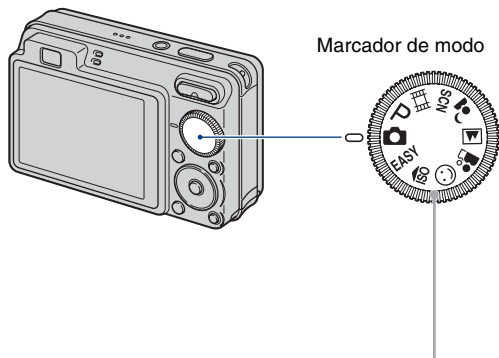

	Modo de ajuste automático Permite fotografar com as definições ajustadas automaticamente. → página 26
EASY:	Modo Foto Fácil Permite-lhe fotografar imagens fixas usando as funções mínimas necessárias com indicador de visualização fácil. → página 27
P :	Modo Programa Auto* Permite-lhe fotografar com a exposição regulada automaticamente (tanto a velocidade do obturador e valor de abertura).
	Modo de Filme Permite-lhe gravar filmes com áudio. → página 26
/SCN: Modo Selecção de Cena	Permite-lhe fotografar com definições programadas de acordo com a cena. Pode seleccionar , , , no menu quando o marcador de modo estiver regulado para SCN. → página 30

* Pode seleccionar várias definições usando o menu. (Para detalhes sobre as funções existentes → página 46)

Fotografar imagens (modo Ajustam. Automático)

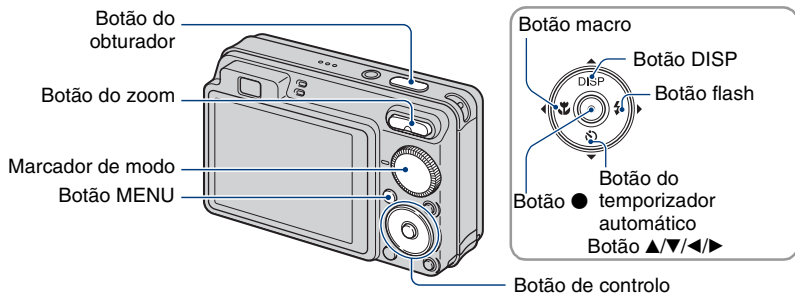

1 Seleccione a função desejada do marcador de modo.

Quando fotografa imagens fixas (modo de Ajustam. Automático): Seleccione .

Quando filma filmes: Seleccione .

2 Segure na câmara, com os cotovelos encostados ao corpo para a manter estável.



Posicione o motivo no meio do quadro de foco.

3 Fotografe com o botão do obturador.

Quando fotografa imagens fixas:

- ① Carregue e mantenha carregado o botão do obturador até meio para focar.

O indicador ● (bloqueio AE/AF) (verde) pisca, soa um sinal sonoro, o indicador pára de piscar e permanece aceso.



Indicador de bloqueio AE/AF

- ② Carregue o botão do obturador completamente para baixo.

Quando filma filmes:

Carregue o botão do obturador completamente para baixo.

Para parar a gravação, carregue o botão do obturador completamente para baixo outra vez.

Se fotografar uma imagem fixa de um motivo que seja difícil de focar

- A distância de filmagem mínima é aprox. 4 cm (W)/50 cm (T) (da lente).
- Quando a câmara não puder focar o motivo automaticamente, o indicador de bloqueio AE/AF muda para piscar lentamente e o bip não soa. Para além disso, desaparece o quadro do telémetro de AF. Recomponha a foto e foque outra vez.

A focagem pode ser difícil nas seguintes situações:

- Está escuro e o motivo distante.
- O contraste entre o motivo e o fundo é fraco.
- O motivo é visto através de vidro.
- O motivo move-se rapidamente.
- Há luz reflectiva ou superfícies brilhantes.
- O motivo é iluminado por detrás ou há luz a piscar.

EASY Utilização do modo Foto Fácil

Regule o marcador de modo para EASY.

O tamanho do texto aumenta e os indicadores ficam mais fáceis de ver. A câmara fotografa imagens com as definições ideais, por isso as únicas definições que pode mudar são Tamanho da Imagem (Grande/Pequeno) (página 48), Flash (Auto/Deslig) (página 48) e Temporizador Automático (10 seg/Desligar).

- A alimentação da bateria diminui mais rapidamente porque o brilho da luz de fundo do LCD aumenta automaticamente.

W/T Utilizando o zoom

Carregue em T para fazer zoom, carregue em W para cancelar o zoom.

- Quando a escala de zoom excede 4x, a câmara usa a função de zoom digital.
Para detalhes sobre as definições no [Zoom digital] e qualidade da imagem, consulte a página 78.
- Não pode mudar a escala do zoom enquanto filma um filme.

⚡ Flash (Seleccionar um modo de flash para imagens fixas)

Carregue ► (⚡) no botão de controlo repetidamente até o modo desejado ser seleccionado.



(Sem indicador): Flash Automático

Pisca quando houver luz ou luz de fundo insuficiente (predefinição).

⚡: Flash forçado ligado

⚡SL: Sincronização lenta (Flash forçado ligado)

A velocidade do obturador é lenta num local escuro para filmar claramente o fundo que está fora da luz do flash.

⚡(⊘): Flash forçado desligado

- O flash dispara duas vezes. O primeiro flash ajusta a quantidade de luz.
- Enquanto carrega o flash, visualiza-se ⚡.

🌸 Macro (Fotografar grandes planos)

Carregue ◀ (🌸) no botão de controlo repetidamente até o modo desejado ser seleccionado.



(Sem indicador): Auto

A câmara ajusta a focagem automaticamente de motivos distantes até grande plano.

Normalmente, coloque a câmara neste modo.

🌸: Macro

A câmara ajusta a focagem com prioridade em motivos de grande plano. Regule Macro Ligada quando fotografa motivos próximos.

- A velocidade de Foco Automático diminui quando fotografa imagens na Macro.
- Recomenda-se que coloque o zoom completamente para o lado W.

Utilizar o temporizador automático

Carregue ▼ (⏸) no botão de controlo repetidamente até o modo desejado ser seleccionado.



(Sem indicador): Não utilizar o temporizador automático

⏸₁₀: Regular o temporizador automático com atraso de 10 segundos

⏸₂: Regular o temporizador automático com atraso de 2 segundos

Quando carrega o botão do obturador, a luz do temporizador automático pisca e soa um sinal sonoro até o obturador operar.

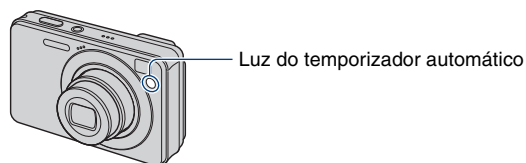

Para cancelar, carregue ▼ (⏸) outra vez.

- Use o temporizador automático com atraso de 2 segundos para evitar a desfocagem de uma imagem. O obturador é solto 2 segundos após carregar o botão do obturador, o que reduz a vibração da câmara quando o botão do obturador for carregado.
- No modo Foto Fácil, pode seleccionar apenas ⏸_{ON} (10 seg) ou ⏸_{OFF} (Desligado).

Fotografar imagens fixas (Seleccção de cena)

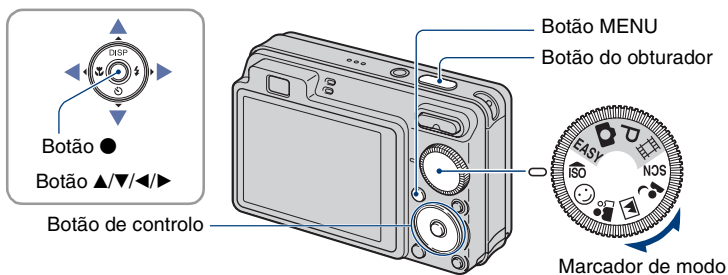

Selecione o modo (iS/iA/iM/iL/iN/iO) no marcador de modo

1 Selecione o modo desejado da Seleccção de Cena (iS/iA/iM/iL/iN/iO) com o marcador de modo.

2 Fotografe com o botão do obturador.

Selecione o modo (iP/iQ/iR/iS/iT) em SCN

1 Selecione SCN com o marcador de modo.

2 Carregue no botão MENU, e selecione de iP/iQ/iR/iS/iT com ▲/▼/◀/▶ no botão de controlo (página 47).

3 Fotografe com o botão do obturador.

• Para detalhes sobre o modo, consulte a página seguinte.

Para cancelar a seleccção de cena

Regule o marcador de modo para algo sem ser o modo Seleccção de cena.

Modos de seleção de cena

Os seguintes modos são programados para corresponderem às condições de cena.

Modos seleccionados a partir do marcador de modo



ISO Alta Sensibilidade

Permite-lhe fotografar imagens sem um flash sob condições de baixa luminosidade, reduzir a desfocagem.



☺ Obturador de sorriso

Quando a câmara detecta um sorriso, o obturador é solto automaticamente. Para mais detalhes, consulte a página 33.



👤 Foto suave

Permite-lhe fotografar imagens com uma atmosfera mais suave para retratos e flores, etc.



🏞 Paisagem

Foca apenas num motivo distante para fotografar paisagens, etc.



👤 Retr. crepúsculo*

Permite-lhe fotografar imagens nítidas de pessoas com a vista nocturna no fundo sem comprometer a atmosfera.



🌙 Crepúsculo*

Permite-lhe fotografar cenas nocturnas a uma distância grande sem perder a atmosfera escura do ambiente.



🌊 Praia

Permite-lhe gravar claramente o azul da água quando fotografa cenas de praia ou lagos.



❄ Neve

Permite-lhe gravar imagens claras evitando cores profundas em cenas de neve ou outros lugares onde todo o ecrã parece branco.



💣 Fogo artifício*

Permite-lhe gravar fogo de artifício em todo o seu esplendor.



* Quando fotografa imagens usando o modo 👤 (Retr. crepúsculo), 🌙 (Crepúsculo) ou 💣 (Fogo artifício), a velocidade do obturador fica mais lenta, e ocorre desfocagem frequentemente, por isso o uso de um tripé é recomendado.

Funções que pode usar em Seleção de cena

Para fotografar uma imagem correctamente de acordo com a condição da cena, é determinada pela câmara uma combinação de funções. Algumas funções não estão disponíveis dependendo do modo de selecção de cena.

(✓: pode seleccionar a definição desejada)

	ISO	😊	👤	🏠	👤	🌙	🚶	👤	⚙️
Macro	✓	✓	✓	—	✓	—	✓	✓	—
Flash	🔌	✓	✓	🔌 / 🔌	🔌 SL	🔌	🔌 / 🔌	🔌 / 🔌	🔌
Deteccção de Cara	✓	—	✓ ⁺²	—	✓	—	✓	✓	—
Deteccção de sorriso	—	✓	—	—	—	—	—	—	—
Sensib deteccção sorriso	—	✓	—	—	—	—	—	—	—
Burst	—	—	✓	✓	—	—	✓	✓	—
Enquadramento (DSC-W130 apenas)	—	—	✓	✓	—	—	✓	✓	—
EV	✓	✓	✓	✓	✓	✓	✓	✓	✓
Equil. br.	✓ ⁺¹	—	—	—	—	—	—	—	—
Redução olhos verm	—	—	✓	✓	✓	—	✓	✓	—
Temporizador automático	✓	—	✓	✓	✓	✓	✓	✓	✓

⁺¹ [Flash] para [Equil. br.] não pode ser seleccionado.

⁺² [Deslig] para [Deteccção de Cara] não pode ser seleccionado.

Fotografar no modo Obturador de sorriso

Quando a câmara detecta um sorriso, o obturador é solto automaticamente.

- 1 Seleccione o modo ☺ (Obturador de sorriso) a partir do marcador de modo.
- 2 Dirija a câmara para o motivo e carregue no botão do obturador até meio para focar.
- 3 Carregue no botão do obturador até ao fim para definir o modo Detecção de Sorriso.

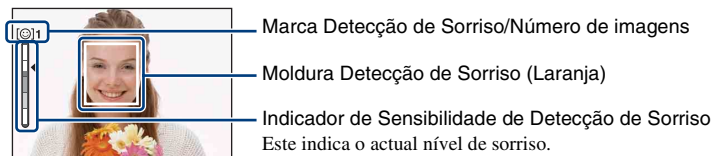

Quando o nível de sorriso atingir a Sensibilidade de Detecção de Sorriso definida (indicada em ◀), a câmara opera automaticamente o obturador e grava até seis imagens. Depois de gravar a imagem, a lâmpada do Obturador de Sorriso acende. (página 16).

- 4 Carregue novamente no botão do obturador até ao fim para sair do modo Obturador de Sorriso.
- Quando o Obturador de Sorriso estiver em espera, a luz Gravar (Laranja) pisca.
 - A fotografar usando o Obturador de Sorriso termina automaticamente quando o “Memory Stick Duo” ou a memória interna ficar cheia ou quando tiverem sido gravadas seis imagens.
 - Pode seleccionar o motivo que tem prioridade para detecção de sorriso com [Detecção de sorriso] (página 49).
 - Se um sorriso não for detectado, regule o [Sensib detecção sorriso] (página 49).
 - Pode fazer com que a câmara fotografe a imagem automaticamente quando qualquer pessoa visualizada na moldura de detecção de sorriso (Laranja) sorrir depois de carregar o botão do obturador até ao fim.
 - A imagem pode não estar focada se a distância entre a câmara e o motivo for alterada após carregar até ao fim do botão do obturador. A exposição adequada pode não ser obtida se a luminosidade envolvente mudar.
 - As caras podem não ser detectadas correctamente quando:
 - Estiver muito escuro ou muito claro.
 - As caras estiverem parcialmente ocultas por óculos de sol, máscaras, chapéus, etc.
 - Os motivos não estão virados para a câmara.
 - Os sorrisos podem não ser detectados correctamente dependendo das condições.
 - Não pode usar a função Zoom Digital.
 - Não pode mudar o rácio de zoom quando o Obturador de Sorriso estiver em espera.

💡 Sugestões para melhor captura de sorrisos

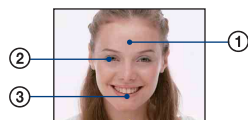

- ① Não tape os olhos com as franjas.
- ② Tente orientar a cara em frente da câmara e coloque-a o mais nivelada possível. A taxa de detecção é mais alta quando os olhos são estreitados.
- ③ Mostre um sorriso sincero com uma boca aberta. É mais fácil detectar o sorriso quando os dentes estiverem à mostra.

Visualizar imagens

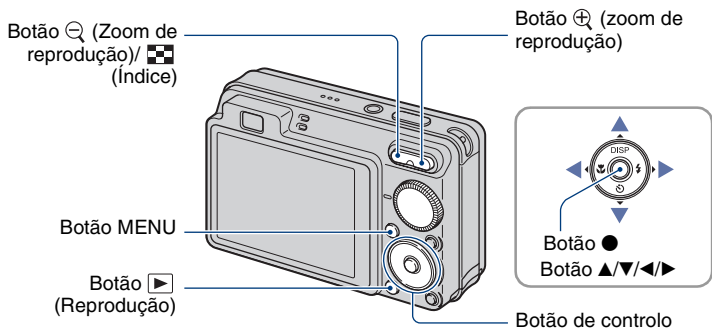

1 Carregue no botão \blacktriangleright (Reprodução).

- Se carregar o botão \blacktriangleright (Reprodução) quando a câmara estiver desligada, esta é ligada automaticamente e regulada para o modo de reprodução. Para mudar o modo de fotografia, carregue novamente o botão \blacktriangleright (Reprodução).

2 Seleccione uma imagem com $\blacktriangleleft/\blacktriangleright$ no botão de controle.

Filme:

Carregue \bullet para reproduzir um filme. (Carregue \bullet novamente para parar a reprodução.)

Carregue \blacktriangleright para avanço rápido, \blacktriangleleft para rebobinar. (Carregue \bullet para voltar à reprodução normal.)

Carregue \blacktriangledown para visualizar o ecrã de controlo do volume, depois carregue $\blacktriangleleft/\blacktriangleright$ para ajustar o volume.

- Filmes de tamanho de imagem [320] são visualizados num tamanho mais pequeno.

\ominus/\oplus Para ver uma imagem aumentada (zoom de reprodução)

Carregue \oplus enquanto visualiza uma imagem fixa.

Para cancelar o zoom carregue \ominus .

Ajuste a posição com $\blacktriangle/\blacktriangledown/\blacktriangleleft/\blacktriangleright$.

Para cancelar o zoom de reprodução, carregue \bullet .



Mostra a área visualizada de toda a imagem
Neste caso, o centro é ampliado.

- Para guardar imagens maiores, consulte [Corte] (DSC-W130 apenas) (página 61).

☒ Para ver um ecrã de índice

Carregue ☒ (Índice) para visualizar o ecrã de índice enquanto uma imagem fixa for visualizada.

Selecione uma imagem com ▲/▼/◀/▶.

Para voltar para o ecrã de imagem única, carregue ●.

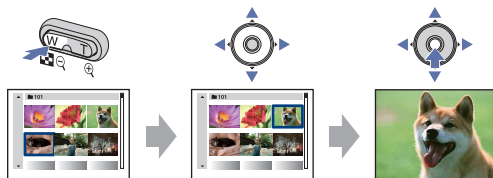

- Pode também aceder ao ecrã de índice seleccionando [☒ Índice de imagens] de [▶ (Ver Imagens)] no ecrã HOME.
- Cada vez que carregar ☒ (Índice), o número de imagens no ecrã de índice aumenta.
- Quando usar o “Memory Stick Duo”, e houver várias pastas, selecione a barra de selecção de pastas com ◀, depois selecione a pasta desejada com ▲/▼.



Barra de Selecção de Pastas

Ver imagens fixas como uma apresentação de slides

As imagens são reproduzidas automaticamente em sucessão juntamente com efeitos e música.

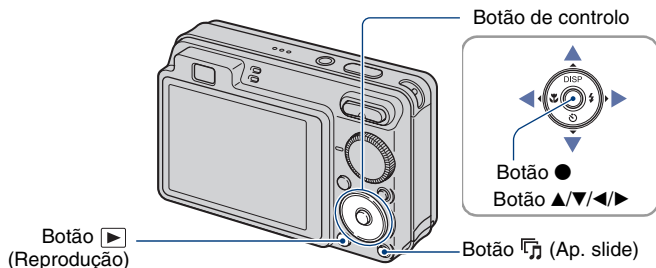

1 Carregue no botão (Ap. slide).

Aparece o ecrã de configuração.



2 Carregue novamente o botão (Ap. slide).

A apresentação de slides começa.

- A definição é mantida até ser mudada.
- Não pode reproduzir filmes.

Para terminar a apresentação de slides

Carregue no botão (Ap. slide).

- Não pode pausar a apresentação de slides.

Para ajustar o volume da música

Carregue ▼ para visualizar o ecrã de controlo do volume e depois carregue ◀/▶ para ajustar o volume.

Para mudar a configuração

No ecrã de configuração no Passo 1, seleccione cada item com ▲/▼, depois carregue ●.

Os itens que podem ser regulados são os seguintes.

As predefinições estão marcadas por ✓.

Imagem		
Pode seleccionar apenas quando usa um “Memory Stick Duo” (não fornecido).		
✓	Todas	Reproduz todas as imagens fixas num “Memory Stick Duo” em sequência.
	Pasta	Reproduz todas as imagens fixas na pasta seleccionada.



Efeitos		
	Simple	Uma simples apresentação de slides que muda imagens fixas num intervalo programado
✓	Básico	Uma apresentação de slides básica adequada para uma grande série de cenas
	Nostálgico	Uma apresentação de slides de ambiência reproduzindo a atmosfera de uma cena de filme
	Elegante	Uma apresentação de slides elegante prosseguindo a um ritmo intermédio
	Activo	Uma apresentação de slides de ritmo elevado para cenas activas

Música		
A música reproduzida é determinada por predefinição de acordo com o efeito seleccionado. Pode personalizar qualquer música com qualquer efeito como desejado. É também possível escolher a partir de múltiplas selecções de música de fundo (BGM).		
	Music1	A predefinição para uma apresentação de slides [Simples]
✓	Music2	A predefinição para uma apresentação de slides [Básico]
	Music3	A predefinição para uma apresentação de slides [Nostálgico]
	Music4	A predefinição para uma apresentação de slides [Elegante]
	Music5	A predefinição para uma apresentação de slides [Activo]
	Music6	Pode mudar as predefinições.
	Music7	
	Music8	
	Deslig	Não use BGM.
	Atrás	Volta ao ecrã de configuração.

Interv.		
	1 seg	Ajusta o intervalo de visualização das imagens numa apresentação de slides [Simples].
	3 seg	
	5 seg	
	10 seg	
✓	Auto	O intervalo está ajustado para se adequar ao item [Efeitos] seleccionado. A definição é fixada para [Auto] quando [Simples] não está seleccionado como [Efeitos].

Repetir		
✓	Ligado	Reproduz imagens em ciclo contínuo.
	Deslig	Depois de todas as imagens terem sido reproduzidas, a apresentação de slides termina.

Para adicionar/mudar arquivos de Música

Pode transferir um arquivo de música desejado dos seus CDs ou arquivos de MP3 para a câmara para reprodução durante a apresentação de slides. Pode transferir música usando [ Ferramenta Música] em [ (Ap. slide)] no ecrã HOME e o software “Music Transfer” (fornecido) instalado num computador. Para detalhes, consulte as páginas 100 e 102.

- Pode gravar até oito peças de música na câmara (As oito peças programadas (Music 1–8) podem ser substituídas por aquelas que transferiu).
- A duração máxima de cada arquivo de música para reprodução de música da câmara é de cerca de 5 minutos.
- Se não puder reproduzir um arquivo de música devido a danos ou outros problemas do arquivo, execute [Form Música] (página 100) e transfira a música novamente.

Apagar imagens

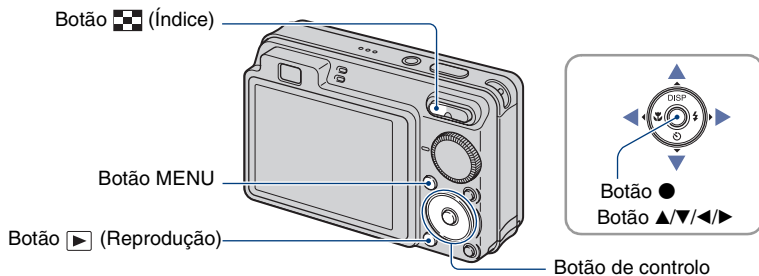

1 Carregue no botão (Reprodução).

2 Carregue no botão MENU enquanto visualiza no modo de imagem única ou de índice.

3 Selecciona (Apagar) com ▲/▼ no botão de controle.



4 Selecciona o método de eliminação desejado com ◀/▶ a partir de [Esta Imagem], [Múltiplas Imagens] e [Todos nes. pasta], em seguida carregue em ●.

- O item visualizado difere de acordo com o modo de reprodução seleccionado (modo de imagem única ou modo de índice).

Quando selecciona [Esta Imagem]

Pode apagar a imagem seleccionada.

Selecione [OK] com ▲, e em seguida carregue ●.

Quando selecciona [Múltiplas Imagens]

Pode seleccionar e apagar múltiplas imagens simultaneamente.

- 1 Selecione as imagens que quer apagar, depois carregue ●.
A marca ✓ é assinalada na caixa de verificação da imagem.

Imagem única



Visor do Índice

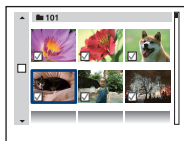

- 2 Carregue no botão MENU.
- 3 Selecione [OK] com ▲, e em seguida carregue ●.

Quando selecciona [Todos nes. pasta]

Pode apagar todas as imagens numa pasta seleccionada.

Selecione [OK] com ▲, e em seguida carregue ●.

- Pode também apagar todas as imagens numa pasta após seleccionar [Múltiplas Imagens] no ecrã de índice. Selecione a barra de selecção de pastas com ◀ e junte uma marca ✓ à pasta.

Aprender as várias funções – HOME/Menu

Utilização do ecrã HOME

O ecrã HOME é o ecrã de entrada para todas as funções da câmara e pode ser chamado independentemente a definição de modo (fotografia/visualização).

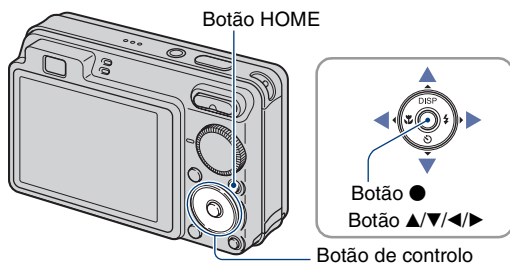

1 Carregue no botão HOME para visualizar o ecrã HOME.

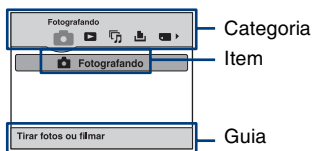







2 Seleccione uma categoria com ◀/▶ no botão de controle.

3 Seleccione um item com ▲/▼, depois carregue ●.

- Não pode visualizar o ecrã HOME quando uma ligação PictBridge ou uma ligação USB for estabelecida.
- A câmara é regulada para o modo de fotografia ou de visualização ao carregar novamente o botão HOME.

Itens HOME

Ao carregar HOME visualiza os seguintes itens. Os detalhes dos itens são visualizados no ecrã junto ao guia.

Categorias	Itens
 Fotografando* ¹	Fotografando (página 25)
 Ver Imagens	Imagem Única Índice de imagens
 Ap. slide	Ap. slide (página 37) Ferramenta Música (página 100) Trans Música Form Música
 Imprimir	Imprimir (página 105)
 Gerir Memória	Fer. Memória Fer. Memory Stick (página 70) Formatar Mude pasta GRAV. Crie pasta GRAV. Copiar Fer. memória interna (página 73) Formatar
 Definições	Definiç Principais Definições Principais 1 (página 74) Bip Inicializar Guia Função Definições Principais 2 (página 75) Ligação USB Saída video COMPONENT Visual Zoom Amp Definições Filmag Definições Fotografia 1 (página 77) Iluminador AF Modo AF Lente conversão Linha Grelha Zoom digital Definições Fotografia 2 (página 80) Auto Orient* ² Revisão auto Definições Relógio (página 81) Language Setting (página 82)

*¹ Será aplicado o modo de fotografia seleccionado com o marcador de modo.

*² DSC-W120/W125/W130 apenas.

Utilização dos itens do menu

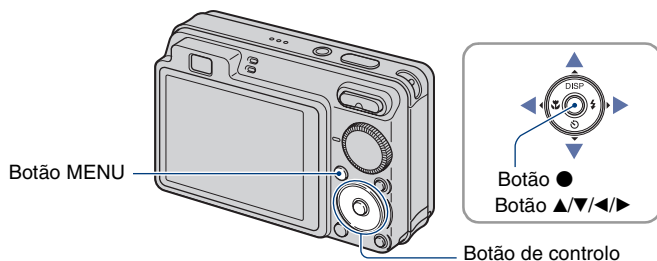

1 Carregue no botão MENU para visualizar o menu.

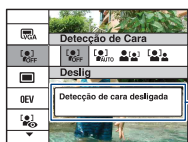

Guia de Função

Ao definir [Guia Função] para [Deslig] desliga o guia função (página 74).

- O menu será visualizado apenas durante o modo de fotografia e reprodução.
- Itens diferentes ficarão visíveis dependendo do modo seleccionado.

2 Seccione um item de menu desejado com ▲/▼ no botão de controlo.

- Se o item desejado estiver oculto, continue a carregar ▲/▼ até o item aparecer no ecrã.

3 Seccione uma definição com ◀/▶.

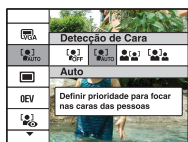

- Se a definição desejada estiver oculta, continue a carregar ◀/▶ até a definição aparecer no ecrã.
- No modo de reprodução, seleccione uma definição e carregue ●.



4 Carregue no botão MENU para desligar o menu.

Itens do menu

Os itens do menu disponível variam dependendo da definição de modo (fotografia/visualização), e posição do marcador de modo no modo de fotografia. Apenas os itens disponíveis são visualizados no ecrã.

(✓ : disponível)

Posição do marcador de modo:

	EASY	P	Cena	
---	------	---	------	---









Menu de filmagem (página 47)

Seleção de cena	—	—	—	✓ ⁺²	—
Tam imagem	✓	✓ ^{*1}	✓	✓	✓
Flash	—	✓ ^{*1}	—	—	—
Deteção de Cara	✓	—	✓	✓ ⁺²	—
Deteção de sorriso	—	—	—	✓ ⁺²	—
Sensib deteção sorriso	—	—	—	✓ ⁺²	—
Modo GRAV	✓	—	✓	✓ ⁺²	—
EV	✓	—	✓	✓	✓
ISO	—	—	✓	—	—
Modo do Medidor	—	—	✓	—	✓
Foco	—	—	✓	—	✓
Equil. br.	—	—	✓	✓ ⁺²	✓
Nív. flash	—	—	✓	—	—
Redução olhos verm	✓	—	✓	✓ ⁺²	—
Modo de Cor	—	—	✓	—	✓
SteadyShot (DSC-W120/W125/W130 apenas)	—	—	✓	✓	✓
 (Definições Filmag)	✓	—	✓	✓	✓

*1 Os itens que podem ser seleccionados são limitados comparados a outros modos (página 27).

*2 A operação é limitada de acordo com o modo Seleção de Cena seleccionado (página 32).

Menu de visualização (página 60)

 (Apagar)	 (Ap. slide)
 (Retoque) (DSC-W130 apenas)	 (Redimensionamento variado) (DSC-W130 apenas)
 (Proteger)	DPOF
 (Imprimir)	 (Rodar)
 (Selecione pasta)	



As funções no modo de fotografia usando MENU são descritas abaixo.
Para detalhes sobre a forma de operar o menu, consulte a página 45.

O modo seleccionável é visualizado a branco.



Indisponível

Modos seleccionados do ecrã do menu quando o marcador de modo estiver regulado em SCN

As predefinições estão marcadas por ✓.

Seleção de cena: Seleccionar a selecção de cena



Selecciona a selecção de cena no menu.

Pode fotografar imagens com as definições pré-ajustadas para corresponder às várias condições de cena (página 30).

Tam imagem: Seleccionar o tamanho de imagem



Para detalhes, consulte as páginas 11, 12.

Para imagens fixas

✓	(DSC-W130 apenas)	Selecciona o tamanho de imagem para fotografar imagens fixas.
	(DSC-W110/W115/W120/W125 apenas)	

Para o modo Foto fácil

Selecciona o tamanho de imagem fixa para o modo Foto fácil.

✓	Grande	Fotografa imagens no tamanho [8M] (DSC-W130 apenas) ou [7M] (DSC-W110/W115/W120/W125 apenas).
	Pequeno	Fotografa imagens no tamanho [3M].

Para filmes

	(Qualid.)	Selecciona tamanho de imagem para gravar filmes.
✓	(Normal)	

Flash: Definição do flash

Selecciona a definição do flash no modo Foto fácil.



✓	Auto	O flash dispara quando houver luz ou luz de fundo insuficiente.
	Deslig	Não use o flash.

Deteção de Cara: Detectar a cara do motivo

Selecciona se usa a função Deteção de Cara ou não, e também selecciona o motivo de prioridade para ajustar a focagem quando usa a função.

Detecta automaticamente as caras dos seus motivos e ajusta a focagem, o flash, a exposição, o equilíbrio de brancos e as definições de redução dos olhos vermelhos.



✓	(Deslig)	Não use a função Deteção de Cara.
	(Auto)	<p>Selecciona a cara na qual a câmara vai focar automaticamente.</p> <p>Marca Deteção de Cara</p> <p>Moldura de Deteção de Cara (Laranja)</p> <p>Moldura de Deteção de Cara (Branca)</p>
	(Prioridade de Criança)	Detecta e fotografa com prioridade na cara da criança.
	(Prioridade de Adulto)	Detecta e fotografa com prioridade na cara do adulto.

- A função Detecção de Cara não funciona quando usar zoom digital.
- No modo  (Foto suave), a função Detecção de Cara é activada.
- No modo  (Foto suave), a predefinição é [Auto].
- Quando o marcador de modo estiver regulado para o modo **EASY** (Foto fácil), a definição é fixada para [Auto], mas a moldura de Detecção de Cara não é visualizada.
- Podem detectar-se até 8 caras dos seus motivos. Contudo, podem ser detectadas apenas até 4 caras dos seus motivos quando o modo  (Foto suave) estiver seleccionado no modo Selecção de Cena.
- Quando a câmara detecta mais do que um motivo, avalia qual é o motivo principal e define o foco por prioridade. A moldura de Detecção de Cara para o principal motivo fica laranja.
- A moldura na qual o foco é definido fica verde ao carregar até meio o botão do obturador.
- As caras podem não ser detectadas correctamente quando:
 - Estiver muito escuro ou muito claro.
 - As caras estiverem parcialmente ocultas por óculos de sol, máscaras, chapéus, etc.
 - Os motivos não estão virados para a câmara.
- Adultos e crianças podem não ser reconhecidos correctamente dependendo das condições.

Detecção de sorriso: Definição da função Detecção de Sorriso



Selecciona o motivo de prioridade para a função Obturador de sorriso. Para detalhes sobre o Obturador de Sorriso, consulte a página 33.



<input checked="" type="checkbox"/>	 (Auto)	Detecta e fotografa automaticamente caras sorridentes.
<input type="checkbox"/>	 (Prioridade de Criança)	Detecta e fotografa com prioridade na cara da criança.
<input type="checkbox"/>	 (Prioridade de Adulto)	Detecta e fotografa com prioridade na cara do adulto.

- Os sorrisos podem não ser detectados correctamente dependendo das condições.

Sensib detecção sorriso: Definição da Sensibilidade de Detecção de Sorriso



Isto regula o nível de detecção de sorriso quando o modo  (Obturador de sorriso) (página 33) estiver seleccionado na Selecção de Cena.







<input type="checkbox"/>	 (Baixo)	Detecta um grande sorriso.
<input checked="" type="checkbox"/>	 (Médio)	Detecta um sorriso normal.
<input type="checkbox"/>	 (Alto)	Detecta mesmo um ligeiro sorriso.

- Os sorrisos podem não ser detectados correctamente dependendo das condições.

Modo GRAV: Seleccionar o método de filmagem contínua



Selecciona se a câmara executa filmagem contínua ou não quando carrega o botão do obturador. (As definições de Bracketing de Exposição são apenas para o DSC-W130)

✓  (Normal)	Não filma continuamente.
 (Burst)	<p>Grava 100 imagens em sucessão quando carrega e mantém carregado o botão do obturador.</p>  <ul style="list-style-type: none"> • O flash está regulado para  (Flash forçado desligado).
BRK±0,3EV	<p>Grava uma série de três imagens com valores de exposição alterados automaticamente (Bracketing de Exposição). Quanto maior o valor do passo de bracket, maior a mudança do valor de exposição.</p> <ul style="list-style-type: none"> • Quando não puder escolher a exposição correcta, fotografe no modo Bracketing de Exposição, mudando o valor de exposição. Pode seleccionar mais tarde a imagem com a melhor exposição.  <ul style="list-style-type: none"> • Quando o marcador de modo estiver regulado para , o modo Bracketing de Exposição não está disponível. • O flash está regulado para  (Flash forçado desligado).
BRK±0,7EV	
BRK±1,0EV	

Sobre Burst

- Quando grava com o temporizador automático, é gravada uma série com o máximo de cinco imagens.
- O intervalo de gravação é de aproximadamente 0,5 segundos (DSC-W130) ou 0,7 segundos (DSC-W110/W115/W120/W125). O intervalo de gravação torna-se maior, dependendo da definição para o tamanho da imagem.
- Quando o nível da bateria está baixo, ou quando a memória interna ou “Memory Stick Duo” estão cheios, o Burst pára.
- O foco, equilíbrio de brancos e exposição são fixados para valores regulados para a primeira imagem.

Sobre o Bracketing de Exposição (DSC-W130 apenas)

- O foco e equilíbrio de brancos são ajustados para a primeira imagem e estas definições são também usadas em outras imagens.
- Quando regula a exposição manualmente (página 51), a exposição é mudada com base no brilho ajustado.
- O intervalo de gravação é o mesmo como aquele para o modo Burst, mas fica mais lento dependendo das condições de filmagem.
- Se o motivo estiver muito claro ou muito escuro, pode também não ser capaz de fotografar adequadamente com o valor do passo de bracket seleccionado.

EV: Ajustar a intensidade da luz



Ajusta manualmente a exposição.



Na direcção -



Na direcção +

	-2.0EV	Na direcção -: Escurece uma imagem.
☑	0EV	A exposição é determinada automaticamente pela câmara.
	+2.0EV	Na direcção +: Torna uma imagem mais clara.

- Para detalhes sobre a exposição, consulte a página 9.
- O valor da compensação pode ser ajustado em incrementos de 1/3EV.
- Se fotografar um motivo em condições de muita ou pouca luz, ou quando utiliza o flash, a regulação de exposição pode não ter efeito.

ISO: Seleccionar uma sensibilidade luminosa



Selecciona a sensibilidade ISO.



Baixa sensibilidade ISO



Alta sensibilidade ISO



☑	ISO (Auto)	<p>Pode reduzir a desfocagem da imagem em locais escuros ou motivos em movimento aumentando a sensibilidade ISO (selecione um número maior). Contudo, as imagens tendem a ficar mais ruidosas à medida que o número de sensibilidade ISO aumenta. Selecione um número de sensibilidade ISO de acordo com as condições de filmagem.</p>
	ISO 100	
	ISO 200	
	ISO 400	
	ISO 800	
	ISO 1600	
	ISO 3200	

- Para detalhes sobre a sensibilidade ISO, consulte a página 9.
- Pode seleccionar apenas a partir de [ISO AUTO], [ISO 100] a [ISO 400] quando regula para Burst ou Bracketing de Exposição (DSC-W130 apenas).

Modo do Medidor: Seleccionar o modo de medição

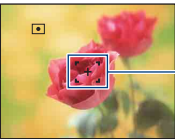

Selecciona o modo do medidor que regula que parte do motivo deve medir para determinar a exposição.

✓	 (Multi)	<p>Divide em regiões múltiplas e mede cada região. A câmara determina uma exposição bem equilibrada (Medidor de padrão múltiplo).</p>
	 (Centro)	<p>Mede o centro da imagem e determina a exposição baseada no brilho do motivo naquele local (Medidor ponderado ao centro).</p>
	 (Ponto) (Apenas em imagem fixa)	<p>Mede apenas uma parte do motivo (Medidor de ponto).</p> <ul style="list-style-type: none"> Esta função é útil quando o motivo está iluminado por trás ou quando existe grande contraste entre o motivo e o fundo. <div style="display: flex; align-items: center;">  <div style="margin-left: 20px;"> <p>Reticulado do medidor de ponto Posições sobre o motivo</p> </div> </div>

- Para detalhes sobre a exposição, consulte a página 9.
- Quando utiliza medidor de ponto ou medidor ponderado ao centro, recomenda-se que ajuste [Foco] para [Centro AF] para focar na posição do medidor (página 53).
- Pode seleccionar o modo de medição apenas quando [Detecção de Cara] estiver regulado para [Deslig].

Foco: Mudar o método de foco



Pode mudar o método de foco. Utilize o menu quando é difícil obter o foco adequado no modo de foco automático.

✓	(Multi AF)	<p>Foca automaticamente num motivo em todas as distâncias do quadro do visor.</p> <ul style="list-style-type: none"> Este modo é útil quando o motivo não está no centro do quadro. <p>Quadro do telémetro de AF (Apenas em imagem fixa)</p> <p>Indicador do quadro do telémetro de AF</p>
	(Centro AF)	<p>Foca automaticamente num motivo no centro do quadro do visor.</p> <ul style="list-style-type: none"> Usando juntamente a função de bloqueio AF, pode compor a imagem da forma que quiser. <p>Quadro do telémetro de AF</p> <p>Indicador do quadro do telémetro de AF</p>
	(Ponto AF)	<p>Foca automaticamente num motivo extremamente pequeno ou área estreita.</p> <ul style="list-style-type: none"> Usando juntamente a função de bloqueio AF, pode compor a imagem da forma que quiser. Segure na câmara firme para não desalinhar o motivo e o quadro do telémetro de AF. <p>Quadro do telémetro de AF</p> <p>Indicador do quadro do telémetro de AF</p>

0.5 m	Foca rápida e automaticamente na área em torno de uma distância regulada anteriormente (Semi-manual). <ul style="list-style-type: none"> Foca num motivo em todas as distâncias do quadro do visor no modo semi-manual. Este modo é útil quando fotografar repetidamente um motivo à mesma distância. Use "Semi-manual" quando for difícil obter um foco nítido com foco automático, tal como fotografar um motivo através de uma rede ou janela.
1.0 m	
3.0 m	
7.0 m	
∞ (distância ilimitada)	

- AF significa foco automático.
- Quando usa Zoom Digital ou Iluminador AF, o quadro do telémetro de AF é desactivado e aparece uma linha tracejada. Neste caso, a câmara trabalha para focar em motivos no centro do ecrã.
- Pode mudar o método de foco apenas quando a [Detecção de Cara] estiver regulada para [Deslig].
- Pode seleccionar apenas [Multi AF] ou [∞] quando filma filmes.
- A definição de distância semi-manual contém algum erro e este erro aumenta quando o zoom é regulado para o lado T ou a lente é inclinada para cima ou para baixo.

🔍 Se o motivo estiver desfocado

Quando fotografa com o motivo na extremidade do quadro (ou ecrã) ou quando utiliza [Centro AF] ou [Ponto AF], a câmara pode não focar um motivo na extremidade do quadro.



Nesses casos, faça o seguinte:

- 1 Volte a compor a fotografia de modo a que o motivo esteja centrado no telémetro de AF e carregue o botão do obturador até meio para focar o motivo (bloqueio AF).

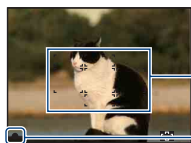

Quadro do telémetro de AF

Indicador de bloqueio AE/AF

Desde que não carregue o botão do obturador completamente para baixo, pode repetir o procedimento as vezes que quiser.

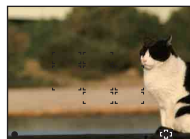

- ② Quando o indicador de bloqueio AE/AF pára de piscar e se mantém acesa, volte para a imagem totalmente composta e carregue o botão do obturador completamente para baixo.





Equil. br.: Ajustar os tons da cor



Ajusta os tons da cor de acordo com as condições de iluminação envolventes. Use esta função se a cor da imagem parecer pouco natural.

✓	WB AUTO (Auto)	Ajusta-se automaticamente o equilíbrio de brancos.
	☀ (Luz do dia)	<p>Ajusta-se para condições exteriores sob céu limpo, ao pôr-do-sol, cenas nocturnas, a presença de anúncios de néon ou fogo de artifício.</p> 
	☁ (Nebuloso)	<p>Ajusta-se para céu com nuvens ou local com sombra.</p> 
	崇 ₁ (Luz Fluorescente 1)/ 崇 ₂ (Luz Fluorescente 2)/ 崇 ₃ (Luz Fluorescente 3)	<p>[Luz Fluorescente 1]: Ajusta-se para iluminação fluorescente branca.</p> <p>[Luz Fluorescente 2]: Ajusta-se para iluminação fluorescente branca natural.</p> <p>[Luz Fluorescente 3]: Ajusta-se para iluminação fluorescente branca de dia.</p> 

	☀ (Incandescente)	<p>Ajusta-se para lugares sob uma lâmpada incandescente, ou sob luzes brilhantes, tais como num estúdio fotográfico.</p> 
	⚡WB (Flash)	<p>Ajusta-se para as condições do flash.</p> <ul style="list-style-type: none"> • Não pode seleccionar este item quando filma imagens em movimento. 

- Para detalhes sobre o equilíbrio de brancos, consulte a página 10.
- Sob luzes fluorescentes que cintilam, a função de equilíbrio de brancos pode não funcionar correctamente mesmo que seleccione [Luz Fluorescente 1], [Luz Fluorescente 2] ou [Luz Fluorescente 3].
- Excepto no modo [Flash], [Equil. br.] está regulado para [Auto] quando filma imagens usando o flash.

Nív. flash: Ajustar a quantidade da luz do flash



Ajusta a quantidade da luz do flash.

	⚡- (-)	Torna o nível do flash mais baixo.
✓	⚡std (Normal)	
	⚡+ (+)	Torna o nível do flash mais alto.

- Para mudar o modo de flash, consulte a página 28.
- Se o motivo estiver muito brilhante ou escuro, este ajustamento pode não fazer efeito.

Redução olhos verm: Definição da função de Redução dos Olhos Vermelhos



O flash pisca duas ou mais vezes antes de disparar para reduzir o fenómeno dos olhos vermelhos quando utiliza o flash.





✓	(Auto)	O flash dispara para reduzir automaticamente o fenómeno dos olhos vermelhos quando for activada a função Detecção de Cara.
	(Ligado)	O flash dispara sempre para reduzir o fenómeno dos olhos vermelhos.
	(Deslig)	Não utiliza a redução dos olhos vermelhos.

- Para evitar a desfocagem das imagens, segure firmemente na câmara até o obturador ser solto. Demora normalmente um segundo após carregar o botão do obturador. Certifique-se também de que não deixa o motivo mexer-se durante este período.
- A redução dos olhos vermelhos pode não produzir os efeitos desejados. Depende de diferenças individuais e condições, tais como a distância até ao motivo, ou se o motivo desviou o olhar do pré-disparo. Nesse caso, pode corrigir os olhos vermelhos usando [Retoque] no menu de visualização após fotografar (DSC-W130 apenas) (página 61).
- Quando a função Detecção de Cara não for usada, o flash não dispara para reduzir o fenómeno dos olhos vermelhos mesmo quando [Auto] estiver seleccionado.

Modo de Cor: Mudar a nitidez da imagem ou acrescentar efeitos especiais





Pode mudar o brilho da imagem, acompanhado por efeitos.

✓	<input type="checkbox"/> (Normal)	<p>Regula a imagem para cor normal.</p> 
	<input type="checkbox"/> (Vívido)	<p>Regula a imagem para cor brilhante e profunda.</p> 
	<input type="checkbox"/> (Sepia)	<p>Regula a imagem para cor sépia.</p> 
	<input type="checkbox"/> (P&B)	<p>Regula a imagem para preto e branco.</p> 

- Pode seleccionar apenas [Normal], [Sepia] ou [P&B] quando filma filmes.

SteadyShot: Seleccionar o modo anti-desfocagem (DSC-W120/W125/W130 apenas)

Selecciona o modo anti-desfocagem.

✓  (Filmar)	Activa a função anti-desfocagem quando carrega até meio o botão do obturador.
 (Contínuo)	Activa sempre a função anti-desfocagem. Pode estabilizar as imagens mesmo quando amplia um motivo longe. <ul style="list-style-type: none"> • O consumo de bateria é mais rápido do que no modo [Filmar].
 (Deslig)	Não usa o modo anti-desfocagem.

- No modo Ajuste Automático ou modo Foto Fácil, [SteadyShot] está regulado para [Filmar].
- Em filmes, pode regular [Contínuo] ou [Deslig] apenas.
A predefinição está regulada para [Contínuo].
- A função anti-desfocagem pode não funcionar correctamente nos seguintes casos.
 - Quando a vibração da câmara for muito forte.
 - Quando a velocidade do obturador for demasiado baixa, por exemplo, filmando cenas nocturnas.

 (Definições Filmag): Seleccionar as definições de fotografia

Selecciona as definições para a função de fotografia. Os itens que aparecem neste menu são os mesmos daqueles em [ Definições Filmag] no ecrã HOME. Consulte as páginas 44, 74.





Menu de visualização

Esta secção explica os itens do menu disponíveis quando carrega no botão MENU no modo de reprodução. Para detalhes sobre como utilizar o menu, consulte a página 45.

(Apagar): Apagar imagens

Selecciona e apaga imagens no ecrã de imagem única ou ecrã de índice, consulte a página 41.

 (Esta Imag)	Apaga a imagem que está agora seleccionada.
 (Múltiplas Imagens)	Selecciona e apaga múltiplas imagens.
 (Todos nes. pasta)	Apaga todas as imagens na pasta seleccionada.

(Ap. slide): Reproduzir uma série de imagens





Este item tem a mesma função como carregar o botão  (Ap. slide). Consulte a página 37.



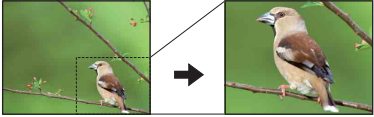

(Retoque): Retocar imagens fixas (DSC-W130 apenas)

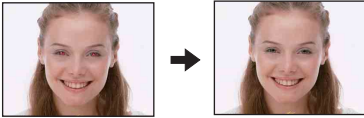

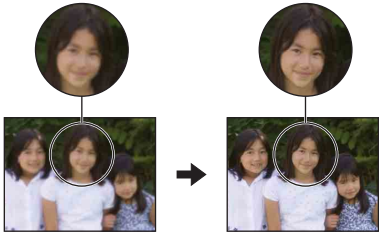

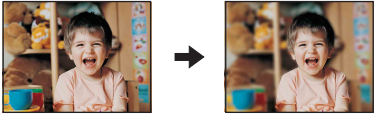
Adiciona efeitos ou faz correcções a uma imagem gravada e grava-a como um novo arquivo. A imagem original é mantida.

Para retocar as imagens fixas

- ① Selecciona as imagens que quer retocar enquanto visualiza no modo de imagem única.
- ② Carregue no botão MENU.
- ③ Selecciona [Retoque] com ▲/▼ no botão de controlo, depois carregue ● após seleccionar o modo desejado com ◀/▶.
- ④ Retoque as imagens seguindo as instruções para cada modo de retoque abaixo.

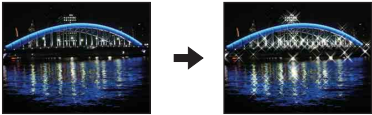
 (Corte)	<p>Grava a imagem de reprodução ampliada.</p>  <ol style="list-style-type: none"> Carregue W/T para ampliar no limite de corte. Regule o ponto com ▲/▼/◀/▶, depois carregue no botão MENU. Selecione [Tam imagem] com ▲/▼ e em seguida carregue ●. Selecione um tamanho de imagem para gravar com ▲/▼, depois carregue novamente ●. Selecione [OK] com ▲/▼ e em seguida carregue ●. <ul style="list-style-type: none"> O tamanho de imagem que pode cortar pode variar dependendo da imagem. A qualidade das imagens cortadas pode deteriorar-se.
 (Correcção dos Olho Vermel)	<p>Corrige o fenómeno dos olhos vermelhos provocado pelo flash.</p>  <p>Selecione [OK] com ▲/▼ e em seguida carregue ●.</p> <ul style="list-style-type: none"> Podem não ser capazes de corrigir o fenómeno dos olhos vermelhos dependendo da imagem.
 (Unsharp masking)	<p>Aviva a imagem dentro de uma moldura escolhida.</p>  <ol style="list-style-type: none"> Decida a área (moldura) da imagem desejada para retocar com ▲/▼/◀/▶, depois carregue no botão MENU. Selecione [OK] com ▲/▼ e em seguida carregue ●. <ul style="list-style-type: none"> Dependendo da imagem, pode não ser aplicada correcção suficiente e a qualidade da imagem pode deteriorar-se.





 (Foco Suave)	<p>Desfoca a periferia em torno de um ponto escolhido para realçar um motivo.</p>  <ol style="list-style-type: none"> ① Regule o ponto central da imagem desejada para retocar com ▲/▼/◀/▶, depois carregue no botão MENU. ② Seleccione [Nível] com ▲/▼ e carregue em ●. Seleccione o nível de retoque com ▲/▼, em seguida carregue novamente em ●. ③ Ajuste o alcance desejado para retocar com W/T. ④ Seleccione [OK] com ▲/▼ e em seguida carregue ●.
 (Cor Parcial)	<p>Envolve um ponto escolhido em monocromático para sinalizar um motivo.</p>  <ol style="list-style-type: none"> ① Regule o ponto central da imagem desejada para retocar com ▲/▼/◀/▶, depois carregue no botão MENU. ② Ajuste o alcance desejado para retocar com W/T. ③ Seleccione [OK] com ▲/▼ e em seguida carregue ●.
 (Lente Fisheye)	<p>Aplica um efeito de olho de peixe ao ponto escolhido.</p>  <ol style="list-style-type: none"> ① Regule o ponto central da imagem desejada para retocar com ▲/▼/◀/▶, depois carregue no botão MENU. ② Seleccione [Nível] com ▲/▼ e carregue em ●. Seleccione o nível de retoque com ▲/▼, em seguida carregue novamente em ●. ③ Seleccione [OK] com ▲/▼ e em seguida carregue ●.

 (Filtro Cruzado)	<p>Adiciona efeitos de iluminação para iluminar as fontes.</p>  <ol style="list-style-type: none"> ① Seleccione [Nível] com ▲/▼ e carregue em ●. Seleccione o nível de retoque com ▲/▼, em seguida carregue novamente em ●. ② Ajuste o comprimento desejado para retocar com W/T. ③ Seleccione [OK] com ▲/▼ e em seguida carregue ●.
 (Desfocagem radial)	<p>Decide o ponto central para expressar movimento na imagem fixa.</p>  <ol style="list-style-type: none"> ① Regule o ponto central da imagem desejada para retocar com ▲/▼/◀/▶, depois carregue no botão MENU. ② Ajuste o alcance desejado para retocar com W/T. ③ Seleccione [OK] com ▲/▼ e em seguida carregue ●.
 (Retro)	<p>Suaviza a imagem desfocando o foco e baixando a luz envolvente para parecer ter sido tirada por uma câmara antiga.</p>  <ol style="list-style-type: none"> ① Seleccione [Nível] com ▲/▼ e em seguida carregue ●. Seleccione o nível de retoque com ▲/▼, em seguida carregue novamente em ●. ② Ajuste o alcance desejado para retocar com W/T. ③ Seleccione [OK] com ▲/▼ e em seguida carregue ●.

 (Redimensionamento variado): Mudar o tamanho da imagem de acordo com o uso (DSC-W130 apenas)

Pode mudar o modo e tamanho das imagens fotografadas, depois gravá-las como novos arquivos.

Pode converter imagens para o modo 16:9 para visualização de alta definição e para o tamanho VGA para blogs ou anexos de e-mail.



<p>HDTV ()</p>	<p>Muda o modo de 4:3/3:2 para 16:9 e guarda como tamanho 2M.</p> 
<p>Blog / E-mail ()</p>	<p>Muda o modo de 16:9/3:2 para 4:3 e guarda como tamanho VGA.</p> 

- ① Visualize a imagem desejada a ser alterada.
- ② Carregue no botão MENU, depois seleccione  (Redimensionamento variado) com ▲/▼ no botão de controlo.
- ③ Seleccione o tamanho desejado com ◀/▶, e em seguida carregue ●.
- ④ Especifique a área que quer cortar com W/T.
- ⑤ Regule o ponto com ▲/▼/◀/▶, depois carregue no botão MENU.
- ⑥ Seleccione [OK] com ▲/▼ e em seguida carregue ●.

- Para detalhes acerca do tamanho da imagem, consulte as páginas 12, 13.
- Não pode redimensionar filmes.
- Não pode redimensionar imagens de VGA para  (HDTV).
- Ampliar a imagem e o redimensionamento múltiplo podem reduzir a qualidade da imagem.

♂ (Proteger): Evitar apagamento acidental

Protege imagens contra apagamento acidental. O indicador  aparece numa imagem protegida.

 (Esta Imagem)	Protege/desbloqueia a imagem actualmente seleccionada.
 (Múltiplas Imagens)	Selecciona e protege/desbloqueia múltiplas imagens.

Para proteger uma imagem

- 1 Selecciona as imagens que quer proteger enquanto visualiza imagens no modo de imagem única.
- 2 Carregue no botão MENU.
- 3 Selecciona [Proteger] com ▲/▼ no botão de controlo, [Esta Imagem] com ◀/▶, e depois carregue ●.



Para seleccionar e proteger imagens

- 1 Carregue no botão MENU no modo de imagem única ou modo de índice.
- 2 Selecciona [Proteger] com ▲/▼, e seccione [Múltiplas Imagens] com ◀/▶, depois carregue ●.

No modo de imagem única:

- 3 Selecciona a imagem que quer proteger com ◀/▶, depois carregue ●.
O ✓ é anexado à imagem seleccionada.
- 4 Carregue ◀/▶ para visualizar outras imagens que quer proteger, depois carregue ●.
- 5 Carregue no botão MENU.
- 6 Selecciona [OK] com ▲, e em seguida carregue ●.

No modo de índice:

- ③ Selecione a imagem que deseja proteger com ▲/▼/◀/▶ e em seguida carregue ●.
 O ✓ é anexado à imagem seleccionada.
- ④ Para proteger outras imagens, repita o passo ③.
- ⑤ Para seleccionar todas as imagens numa pasta, selecione a barra de selecção de pastas com ◀, depois carregue ●.
 O ✓ é anexo à pasta seleccionada.
- ⑥ Carregue no botão MENU.
- ⑦ Selecione [OK] com ▲, e em seguida carregue ●.



- Note que a formatação apaga todos os dados guardados no meio de gravação, mesmo se as imagens estiverem protegidas e estas imagens não podem ser restauradas.
- Demora algum tempo a proteger uma imagem.

Para cancelar a protecção

Selecione a imagem para a qual quer cancelar a protecção e desbloqueie-a executando o mesmo procedimento para a proteger.
 O indicador  (Proteger) desaparece.

DPOF: Adicionar uma marca de ordem de Impressão

Adiciona uma marca de ordem de impressão (DPOF) à imagem que quer imprimir.
 Consulte a página 108.

DPOF  (Esta Imagem)	Anexe uma marca DPOF à imagem a ser seleccionada agora. Limpa a marca DPOF quando a imagem seleccionada tiver uma marca DPOF.
DPOF  (Múltiplas Imagens)	Selecciona imagens e anexa-lhes marcas DPOF. Limpa marcas DPOF já anexadas.

(Imprimir): Imprimir imagens com uma impressora

Imprime imagens filmadas com a câmara.
 Consulte a página 105.

📄 (Rodar): Rodar uma imagem fixa



Roda uma imagem fixa.

- ① Visualize a imagem a ser rodada.
- ② Carregue no botão MENU para visualizar o menu.
- ③ Selecione [Rodar] com ▲/▼ no botão de controlo e em seguida carregue ●.
- ④ Selecione [↶ ↷], depois rode a imagem com ◀/▶.
- ⑤ Selecione [OK] com ▲/▼ e em seguida carregue ●.

- Não pode rodar imagens ou filmes protegidos.
- Pode não ser capaz de rodar imagens filmadas com outras câmaras.
- Quando vê imagens num computador, a informação da rotação da imagem pode não ser reflectida dependendo do software.

📄 (Seleccione pasta): Seleccionar a pasta para ver imagens

Selecciona a pasta com a imagem que quer reproduzir quando usa a câmara com um “Memory Stick Duo”.

- ① Selecione a pasta desejada com ◀/▶ no botão de controlo.



- ② Selecione [OK] com ▲, e em seguida carregue ●.

Para cancelar a selecção da pasta

Selecione [Sair] no passo ②, depois carregue ●.

🔍 Sobre as pastas

A câmara armazena imagens numa pasta específica no “Memory Stick Duo”. Pode mudar a pasta ou criar uma nova.

- Para criar uma nova pasta → [Crie pasta GRAV.] (página 70)
- Para mudar a pasta para as imagens gravadas → [Mude pasta GRAV.] (página 71)
- Quando cria pastas múltiplas no “Memory Stick Duo” e a primeira ou última imagem na pasta é visualizada, aparecem os seguintes indicadores.

◀: Desloca para a pasta anterior

▶: Desloca para a pasta seguinte

⏪: Desloca para a pasta anterior ou seguinte

Personalizar a função Gerir Memória e as Definições

Podemos mudar as predefinições iniciais usando  (Gerir Memória) ou  (Definições) no ecrã HOME.

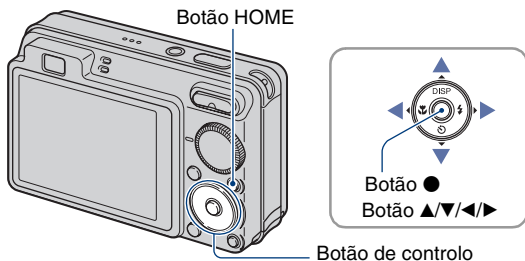

1 Carregue no botão HOME para visualizar o ecrã HOME.

2 Seleccione  (Gerir Memória) ou  (Definições) com ◀/▶ no botão de controlo.

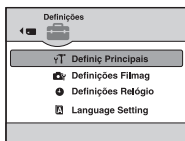

3 Seleccione um item com ▲/▼, depois carregue ●.

4 Seleccione a definição desejada com ▲/▼, depois carregue ●.

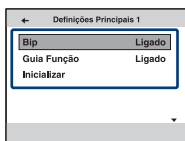

- O ecrã HOME é visualizado ao carregar ◀.

5 Seleccione uma definição com ▲/▼, depois carregue ●.

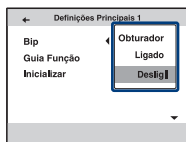

Para cancelar a mudança de definição

Seleccione [Cancelar] se for mostrado como uma opção no ecrã, depois carregue ●.

Se não, carregue ◀.

- Esta definição mantém-se mesmo que a alimentação seja desligada.
- A câmara é regulada para o modo de fotografia ou de visualização ao carregar novamente o botão HOME.

Fer. Memória — Fer. Memory Stick

Este item aparece apenas se estiver inserido na câmara um “Memory Stick Duo”.

Formatar

Formata o “Memory Stick Duo”. Um “Memory Stick Duo” disponível no mercado já está formatado e pode ser usado imediatamente.

• Note que a formatação apaga permanentemente todos os dados num “Memory Stick Duo”, incluindo até imagens protegidas.

- ① Seleccione [Formatar] com ▲▼ no botão de controlo e em seguida carregue ●. Aparece a mensagem “Todos dados Memory Stick serão apagados”.
- ② Seleccione [OK] com ▲, e em seguida carregue ●. A formatação inicia.

Para cancelar a formatação

Seleccione [Cancelar] no passo ②, depois carregue ●.

Crie pasta GRAV.

Cria uma pasta num “Memory Stick Duo” para gravar imagens.

- ① Seleccione [Crie pasta GRAV.] com ▲▼ no botão de controlo e em seguida carregue ●. Aparece o ecrã de criação de pasta.



- ② Seleccione [OK] com ▲, e em seguida carregue ●. É criada uma nova pasta com um número imediatamente superior ao número maior e a pasta torna-se a pasta actual de gravação.

Para cancelar a criação de pasta

Selecione [Cancelar] no passo ②, depois carregue ●.

- Quando não criar uma nova pasta, a pasta “101MSDCF” é seleccionada como pasta de gravação.
- Pode criar pastas designadas até “999MSDCF”.
- Não pode apagar uma pasta com a câmara. Para apagar uma pasta, utilize o seu computador, etc.
- As imagens são gravadas na pasta acabada de criar até que crie outra pasta ou selecione outra pasta de gravação.
- Pode guardar até 4.000 imagens numa pasta. Quando excede a capacidade da pasta, uma nova pasta é criada automaticamente.
- Para detalhes, consulte “Destinos de armazenamento de arquivos de imagem e nomes dos arquivos” (página 94).

Mude pasta GRAV.

Muda a pasta actualmente usada para gravar imagens.

- ① Selecione [Mude pasta GRAV.] com ▲/▼ no botão de controlo e em seguida carregue ●.
Aparece o ecrã de selecção de pasta.

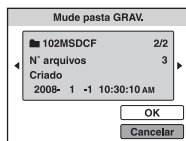

- ② Selecione a pasta desejada com ◀/▶, e [OK] com ▲ e em seguida carregue ●.

Para cancelar a mudança da pasta de gravação

Selecione [Cancelar] no passo ②, depois carregue ●.

- Não pode seleccionar a pasta “100MSDCF” como uma pasta de gravação.
- Não pode mover imagens gravadas para outra pasta.

Copiar

Copia todas as imagens na memória interna para um “Memory Stick Duo”.

- ① Insira um “Memory Stick Duo” com capacidade livre suficiente.
- ② Seleccione [Copiar] com ▲/▼ no botão de controlo e em seguida carregue ●.
Aparece a mensagem “Os dados na memória interna serão copiados”.
- ③ Seleccione [OK] com ▲, e em seguida carregue ●.
Começa a cópia.

Para cancelar cópias

Seleccione [Cancelar] no passo ③, depois carregue ●.

- Use um pack de baterias totalmente carregado. Se tentar copiar arquivos de imagem usando um pack de baterias com pouca carga restante, o pack de baterias pode esgotar-se, provocando a falha da cópia ou possivelmente danificando os dados.
- Não pode seleccionar imagens para copiar.
- As imagens originais na memória interna são retidas mesmo após a cópia. Para apagar o conteúdo da memória interna, retire o “Memory Stick Duo” após copiar, depois formate a memória interna ([Formatar] na [Fer. memória interna]) (página 73).
- É criada uma nova pasta no “Memory Stick Duo” e todos os dados serão copiados para ele. Não pode escolher uma pasta específica e copiar imagens para ela.
- As marcas **DPOF** (Ordem de impressão) nas imagens não são copiadas.

Fer. Memória — Fer. memória interna

Este item não aparece se estiver inserido na câmara um “Memory Stick Duo”.

Formatar

Formata a memória interna.

- Note que a formatação apaga permanentemente todos os dados na memória interna, incluindo até as imagens protegidas.

- ① Seleccione [Formatar] com ▲/▼ no botão de controlo e em seguida carregue ●.
Aparece a mensagem “Todos os dados na memória interna serão apagados”.
- ② Seleccione [OK] com ▲, e em seguida carregue ●.
A formatação inicia.

Para cancelar a formatação

Selecione [Cancelar] no passo ②, depois carregue ●.

🔧 Definições Principais — Definições Principais 1

As predefinições estão marcadas por ✓.

Bip

Selecciona o som produzido quando opera a câmara.

	Obturador	Liga o som do obturador quando carrega o botão do obturador.
✓	Ligado	Liga o som do bip/obturador quando carrega no botão de controlo/obturador.
	Deslig	Desliga o bip/som do obturador.

Guia Função

Quando opera a câmara, aparece o guia de função.

✓	Ligado	Visualiza o guia de funções.
	Deslig	Não visualiza o guia de funções.

Inicializar

Inicializa a definição para a predefinição inicial. Mesmo se executar esta função, as imagens guardadas na memória interna são retidas.

- ① Selecciona [Inicializar] com ▲/▼ no botão de controlo e em seguida carrega ●.
Aparece a mensagem “Inicializar todos os ajustes”.
- ② Selecciona [OK] com ▲, e em seguida carrega ●.
As definições são repostas para as predefinições.

Para cancelar a inicialização

Selecciona [Cancelar] no passo ②, depois carrega ●.

- Certifique-se de que não desliga a câmara enquanto inicializa.

🔧 Definições Principais — Definições Principais 2

As predefinições estão marcadas por ✓.

Ligação USB

Selecione o modo USB quando liga a câmara a um computador ou a uma impressora compatível com PictBridge usando o cabo para terminal multi-uso.

✓	Auto	A câmara reconhece automaticamente e configura a comunicação com um computador ou impressora compatível com PictBridge (páginas 92 e 105). <ul style="list-style-type: none"> • Se não puder ligar a câmara a uma impressora compatível com PictBridge com a definição [Auto], seleccione [PictBridge]. • Se não puder ligar a câmara a um computador ou dispositivo USB com a definição [Auto], seleccione [Mass Storage].
	PictBridge	Liga a câmara a uma impressora compatível com PictBridge (página 105).
	PTP/MTP	Quando liga a câmara a um computador, o assistente de cópia inicia automaticamente e as imagens na pasta de gravação na câmara são copiadas para o computador. (com Windows Vista/XP, Mac OS X)
	Mass Storage	Estabelece uma ligação Mass Storage entre a câmara e um computador ou outro dispositivo USB (página 92).

COMPONENT

Selecione o tipo de saída do sinal de vídeo da SD e HD(1080i), de acordo com o televisor ligado (página 83).

✓	HD(1080i)	Selecione este item para ligar a câmara a um televisor de Alta Definição 1080i.
	SD	Selecione este item para ligar a câmara a um televisor que não seja compatível com um sinal HD(1080i).

Saída vídeo

Ajusta o sinal de saída de vídeo de acordo com o sistema de cores do televisor do equipamento de vídeo ligado. Os sistemas de cores do televisor diferem dependendo do país e da região. Para ver imagens num ecrã de televisão, verifique o sistema de cores do televisor do país ou região de utilização (página 85).

NTSC	Ajusta o sinal de saída de vídeo para o modo NTSC (p.ex. para E.U.A., Japão).
PAL	Ajusta o sinal de saída de vídeo para o modo PAL (p.ex. para a Europa).

Visual Zoom Amp

Durante a reprodução num televisor de Alta Definição, as imagens fixas no modo 4:3 e 3:2 são reproduzidas no modo 16:9. Neste caso a parte superior e inferior da imagem estará ligeiramente cortada.

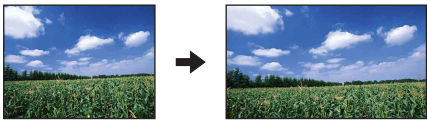
	Ligado	Reproduz no modo 16:9. 
✓	Deslig	Não use Visualização de Zoom Ampliado.

- As únicas imagens que podem ser reproduzidas em Zoom Amp são imagens 4:3 e 3:2. Filmes, imagens 16:9, e imagens de retrato não podem ser ampliadas.
- A imagem visualizada no ecrã LCD da câmara não muda.



Definições Filmag — Definições Fotografia 1

As predefinições estão marcadas por ✓.

Iluminador AF

O iluminador AF fornece luz para focar mais facilmente um motivo num ambiente escuro. O iluminador AF emite luz vermelha permitindo que a câmara foque mais facilmente quando o botão do obturador é carregado até meio, até o foco estar bloqueado. O indicador **ON** aparece nesta altura.

✓	Auto	Utiliza o iluminador AF.
	Deslig	Não utiliza o iluminador AF.

- Se a luz do iluminador AF não atingir suficientemente o motivo ou se o motivo não tiver contraste, não obterá focagem. (Recomenda-se uma distância até aproximadamente 2,5 m (zoom: W)/1,5 m (zoom: T).)
- Obtém focagem desde que a luz do iluminador AF chegue ao motivo, mesmo que a luz não chegue ao centro do motivo.
- Não pode usar o iluminador AF quando:
 - Semi-manual está regulado para (página 54).
 - Modo  (Paisagem), modo  (Crepúsculo) ou modo  (Fogo artificial) estão seleccionados no modo Selecção de Cena.
- Quando usa iluminador AF, o quadro do télmetro de AF normal é desactivado e visualiza-se o novo quadro do télmetro de AF através de uma linha tracejada. AF opera com prioridade sobre motivos localizados junto ao centro da moldura.
- O iluminador AF emite uma luz muito brilhante. Embora não haja perigo para a saúde, não olhe directamente para o emissor do iluminador AF de muito perto.

Linha Grelha

Com referência às linhas de grelha, pode ajustar com facilidade um motivo numa posição horizontal/vertical.

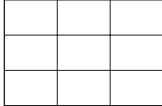
	Ligado	Mostra as linhas de grelha. 
✓	Deslig	Não mostra as linhas de grelha.

- As linhas de grelha não são gravadas.

Modo AF

Selecciona o modo de operação de foco automático.

✓	Único	Ajusta automaticamente o foco quando carrega e mantém carregado até meio o botão do obturador. Este modo é útil para fotografar motivos estáticos.
	Monitor	Ajusta automaticamente o foco antes de carregar e manter carregado até meio o botão do obturador. Este modo diminui o tempo necessário para focagem. <ul style="list-style-type: none"> • O consumo de bateria é mais rápido do que no modo [Único].

- A definição do modo AF é inválida quando a função Detecção de Cara ou a função Detecção de Sorriso estiverem activadas.
- Quando usar semi-manual, [Único] está automaticamente seleccionado.

Zoom digital

Selecciona o modo de zoom digital. A câmara aumenta a imagem utilizando o zoom óptico (até 4x). Quando a escala de zoom excede 4x, a câmara utiliza o zoom inteligente ou o zoom de precisão digital.

✓	Inteligente (Zoom inteligente) (sQ)	Aumenta a imagem digitalmente dentro do intervalo em que a imagem não será distorcida, de acordo com o tamanho da imagem. Isto não está disponível quando: <ul style="list-style-type: none"> – O tamanho da imagem estiver regulado para [8M], [3:2 (7M)] ou [16:9 (6M)] (DSC-W130 apenas). – O tamanho da imagem estiver regulado para [7M], [3:2 (6M)] ou [16:9 (5M)] (DSC-W110/W115/W120/W125 apenas). <ul style="list-style-type: none"> • A escala total de zoom do zoom Inteligente é mostrada na seguinte tabela.
	Precisão (Zoom de precisão digital) (PQ)	Amplia todos os tamanhos de imagem pela escala total de zoom de aproximadamente 8x, incluindo o zoom óptico 4x. Contudo, note que a qualidade da imagem se deteriora quando a escala de zoom óptico for excedida.
	Deslig	Não utiliza o zoom digital.

Tamanho de imagem e escala total de zoom usando zoom Inteligente (Incluindo zoom óptico 4x)

Tamanho	Escala total de zoom	
	DSC-W130	DSC-W110/W115/W120/W125
5M	Aprox. 5,0x	Aprox. 4,7x
3M	Aprox. 6,4x	Aprox. 6,0x
VGA	Aprox. 20x	Aprox. 19x
16:9 (2M)	Aprox. 6,8x	Aprox. 6,4x

- Não pode usar o Zoom Digital quando:
 - O modo 😊 (Obturador de sorriso) estiver seleccionado no modo Selecção de Cena.
 - O ecrã LCD estiver desligado.

Lente conversão

Regula para alcançar focagem correcta quando prender uma lente de conversão (não fornecida). Prenda o adaptador da lente (não fornecido), depois prenda uma lente de conversão.

<input type="checkbox"/>	Tele (D _T)	Prende uma lente de tele-conversão.
<input type="checkbox"/>	Ampla (D _W)	Prende uma lente de conversão grande.
<input checked="" type="checkbox"/>	Deslig	Não prende uma lente.

- Quando usar o flash incorporado, a luz do flash pode ser bloqueada, causando o aparecimento de sombra.
- Verifique a composição de imagem no ecrã LCD quando fotografar.
- A definição macro está fixada para [Auto].
- A área de zoom disponível é limitada.
- A área de focagem disponível é limitada.
- O iluminador AF não emite luz.
- Não pode seleccionar semi-manual.
- Consulte também o manual de instruções fornecido com a sua lente de conversão.
- Se fotografar imagens com lente de conversão (não fornecida), a câmara pode também focar motivos próximos no modo 🏞️ (Paisagem) e no modo 🌄 (Crepúsculo).
- Se fotografar imagens com lente de conversão (não fornecida) pode não ser capaz de gravar fogo de artifício em todo o seu esplendor.

Definições Filmag — Definições Fotografia 2

As predefinições estão marcadas por ✓.

Auto Orient (DSC-W120/W125/W130 apenas)

Quando a câmara for rodada para fotografar uma imagem de retrato (vertical), a câmara grava a sua mudança de posição e mostra a imagem na posição de retrato.

✓	Ligado	Grava a imagem com a orientação correcta.
	Deslig	Não use Auto Orientação.

- Visualiza-se preto à esquerda e à direita das imagens de orientação vertical.
- Dependendo do ângulo de fotografia da câmara, a orientação da imagem pode não ser gravada correctamente. Se uma imagem não for gravada na orientação correcta, pode rodar a imagem, seguindo o procedimento na página 67.

Revisão auto

Mostra a imagem gravada no ecrã durante aproximadamente dois segundos imediatamente depois de fotografar uma imagem fixa.

✓	Ligado	Utiliza Revisão Automática.
	Deslig	Não utiliza a Revisão Automática.

- Se carregar o botão do obturador até meio, o visor da imagem gravada desaparece e pode fotografar imediatamente a imagem seguinte.

⌚ Definições Relógio

Definições Relógio

Acerta a data e a hora.

- ① Seleccione [⌚ Definições Relógio] de 🗄️ (Definições) no ecrã HOME.

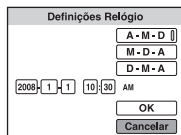

- ② Pressione ● no botão de controlo.
- ③ Seleccione o formato de visualização da data com ▲/▼ no botão de controlo, depois carregue ●.
- ④ Seleccione cada item com ◀/▶ e ajuste o valor numérico com ▲/▼, e em seguida carregue ●.
- ⑤ Seleccione [OK] e em seguida carregue ●.

• Meia noite é indicada como 12:00 AM e meio-dia como 12:00 PM.

Para cancelar a definição do relógio

Selecione [Cancelar] no passo ⑤, depois carregue ●.

A Language Setting

Language Setting

Selecciona o idioma a ser utilizado nos itens do menu, avisos e mensagens.



Ver imagens num televisor

Pode ver imagens num televisor ligando a câmara a um televisor.
A ligação varia em função do tipo de televisor a que a câmara está ligada.

Visualizar imagens ligando a câmara a um televisor com o cabo fornecido para terminal multi-uso

Desligue a câmara e o televisor antes de ligar a câmara ao televisor.

1 Ligue a câmara ao televisor com o cabo para terminal multi-uso (fornecido).

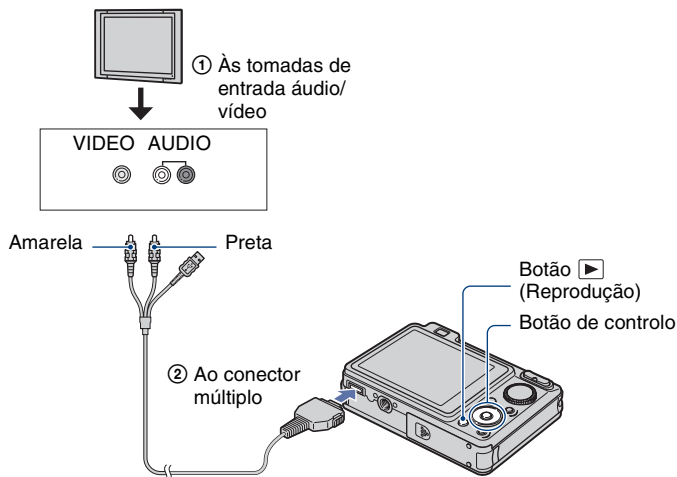

- Se o seu televisor tiver tomadas de entrada estéreo, ligue a ficha áudio (preta) do cabo para o terminal multi-uso à tomada esquerda áudio.

2 Ligue o televisor e defina a entrada.

- Consulte também as instruções de operação fornecidas com o televisor.

3 Carregue no botão (Reprodução) para ligar a câmara.

Aparecem no televisor as imagens filmadas com a câmara.

Carregue ◀▶ no botão de controlo para seleccionar a imagem desejada.

- Quando usa a sua câmara no estrangeiro, pode ser necessário mudar o sinal de saída de vídeo para corresponder ao seu sistema de televisor (página 76).

Visualizar uma imagem ligando a câmara a um televisor de Alta Definição

Pode visualizar uma imagem de alta qualidade* gravada na câmara ligando a câmara a um televisor HD (Alta Definição) com o cabo do componente (não fornecido).

Desligue a câmara e o televisor antes de ligar a câmara ao televisor.

* Imagens fotografadas em tamanho de imagem [VGA] não podem ser reproduzidas no formato HD.

- Em [Visual Zoom Amp], as imagens fixas com um modo de 4:3 ou 3:2 podem ser visualizadas com um modo de 16:9 (página 76).
- Com [Redimensionamento variado], o modo pode ser convertido para 16:9 para visualização de alta definição (página 64).

1 Ligue a câmara a um televisor HD (Alta Definição) com um Cabo adaptador de saída HD (não fornecido).

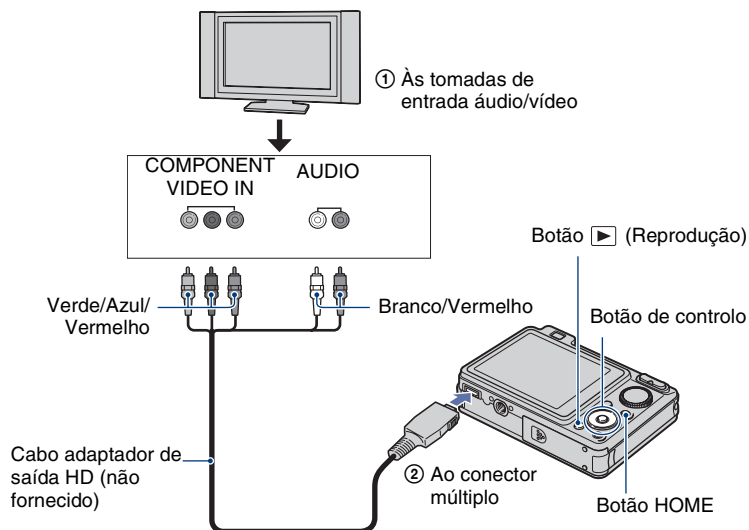



2 Ligue o televisor e defina a entrada.

- Consulte também as instruções de operação fornecidas com o televisor.

3 Carregue no botão (Reprodução) para ligar a câmara.

Aparecem no televisor as imagens filmadas com a câmara.

Carregue  no botão de controlo para seleccionar a imagem desejada.

- Regule [COMPONENT] para [HD(1080i)] em [Definições Principais 2] ao seleccionar  (Definições) no ecrã HOME (página 75).
- Quando usa a sua câmara no estrangeiro, pode ser necessário mudar o sinal de saída de vídeo para corresponder ao seu sistema de televisor (página 76).
- Não pode visualizar saída de filmes no formato de sinal [HD(1080i)]. Defina [COMPONENT] para [SD] quando visualizar filmes.

Sobre “PhotoTV HD”

Esta câmara é compatível com a norma “PhotoTV HD”.

Ao ligar os dispositivos compatíveis com PhotoTV HD da Sony usando um cabo adaptador de saída HD (não fornecido), pode-se desfrutar confortavelmente de todo um novo mundo de fotos em impressionante qualidade de alta definição total.

PhotoTV HD permite-lhe obter uma expressão subtil de texturas e cores altamente detalhada e parecida com fotografia.

- É também preciso efectuar as definições no televisor. Para mais detalhes, consulte as instruções de operação do televisor.

Sobre sistemas de cor do televisor

Se deseja ver as imagens num ecrã do televisor, necessita de um televisor com uma tomada de entrada de vídeo e o cabo para o terminal multi-uso. O sistema de cores do televisor deve corresponder ao da câmara digital. Verifique as seguintes listas para o sistema de cores do televisor do país ou zona onde a câmara for usada.

Sistema NTSC

América Central, Bolívia, Canadá, Chile, Colômbia, Coreia, Equador, E.U.A., Filipinas, Ilhas Bahamas, Jamaica, Japão, México, Peru, Suriname, Taiwan, Venezuela, etc.

Sistema PAL

Alemanha, Austrália, Áustria, Bélgica, China, Dinamarca, Espanha, Finlândia, Holanda, Hong Kong, Hungria, Itália, Kuwait, Malásia, Noruega, Nova Zelândia, Polónia, Portugal, Reino Unido, República Checa, República Eslovaca, Singapura, Suécia, Suíça, Tailândia, etc.

Sistema PAL-M

Brasil

Sistema PAL-N

Argentina, Paraguai, Uruguai

Sistema SECAM

Bulgária, França, Guiana, Irão, Iraque, Mónaco, Rússia, Ucrânia, etc.



Tirar partido do seu computador com Windows

Para detalhes sobre a utilização de um computador Macintosh, consulte “Utilização do seu computador Macintosh” (página 101).

As ilustrações dos ecrãs usados nesta secção baseiam-se na versão inglesa.



Instalar o software (fornecido) primeiro (página 88)



- Instalação do software como se segue:
 - “Picture Motion Browser”
 - “Music Transfer”

Copiar imagens para o seu computador (página 92)



- Copiar imagens para o seu computador usando “Picture Motion Browser”.
- Desfrutar imagens usando “Picture Motion Browser” e “Music Transfer” como se segue:
 - Ver imagens guardadas no seu computador
 - Editar de imagens
 - Visualizar locais de fotografia de imagens fixas em mapas on-line
 - Criar um disco com as imagens fotografadas (requer unidade de gravação de CD ou DVD)
 - Imprimir ou guardar imagens fixas com a data
 - Adicionar/mudar Música para apresentação de slides (usando “Music Transfer”)

Informação adicional sobre este produto e respostas a perguntas frequentes podem ser encontrados no Website da Sony de Apoio ao Cliente.
<http://www.sony.net/>

Ambiente recomendado para o computador

Recomenda-se o seguinte ambiente para um computador ligado à câmara.

Ambiente recomendado para copiar imagens

SO (pré-instalado): Microsoft Windows 2000 Professional SP4, Windows XP* SP2, Windows Vista*

- A operação não é assegurada num ambiente baseado numa actualização do sistema operativo descrito acima ou num ambiente multi-boot.

Tomada (USB): Fornecida com o computador

Ambiente recomendado para usar “Picture Motion Browser” e “Music Transfer”

SO (pré-instalado): Microsoft Windows 2000 Professional SP4, Windows XP* SP2, Windows Vista*

CPU: Intel Pentium III 500 MHz ou superior (Recomenda-se: Intel Pentium III 800 MHz ou superior)

Memória: 256 MB ou mais (Recomenda-se: 512 MB ou mais)

Disco rígido: Espaço no disco necessário para instalação — aproximadamente 400 MB

Monitor: Resolução do ecrã: 1.024 × 768 pontos ou mais

* As edições de 64 bits e Starter (Edition) não são suportadas.

Notas sobre a ligação da câmara a um computador

- O ambiente do computador deve também satisfazer os requisitos operacionais do SO.
- Não se garante o funcionamento em todos os ambientes de computador recomendados mencionados acima.
- Se ligar dois ou mais dispositivos USB a um único computador ao mesmo tempo, alguns dispositivos, incluindo a câmara, podem não funcionar, dependendo dos tipos de dispositivos USB que usar.
- Não se garante o funcionamento quando utiliza um hub USB.
- Ligar a câmara utilizando uma interface USB que seja compatível com Hi-Speed USB (compatível com USB 2.0) permite a transferência avançada (transferência a alta velocidade) pois a câmara é compatível com Hi-Speed USB (compatível com USB 2.0).
- Há quatro modos para uma ligação USB quando ligar um computador, [Auto] (predefinição), [Mass Storage], modos [PictBridge] e [PTP/MTP]. Esta secção descreve [Auto] e [Mass Storage] como exemplos. Para detalhes sobre [PictBridge] e [PTP/MTP], consulte a página 75.
- Quando o seu computador retoma de um modo de suspensão ou de inactividade, a comunicação entre a câmara e o seu computador pode não recuperar ao mesmo tempo.

Instalação do software (fornecido)

Pode instalar o software (fornecido) utilizando o procedimento seguinte.

- Inicie a sessão como Administrador.

1 Ligue o seu computador, e insira o CD-ROM (fornecido) na unidade de CD-ROMs.

Aparece o ecrã do menu de instalação.



- Se não aparecer, faça duplo clique em [Computer] (Computador) (no Windows XP/2000, [My Computer] (O meu computador)) → (SONYPICTUTIL).
- No Windows Vista, pode aparecer o ecrã de Reprodução Automática. Seleccione “Run Install.exe.” e siga as instruções que aparecem no ecrã para prosseguir com a instalação.

2 Clique em [Install] (Instalar).

O ecrã “Choose Setup Language” (Escolha o idioma de configuração) aparece.

3 Seleccione o idioma desejado e em seguida clique em [Next] (Seguinte).

Aparece o ecrã “License Agreement” (Contrato de Licença).



4 Leia cuidadosamente o contrato. Se aceitar os termos do contrato, clique no botão de opção junto a [I accept the terms of the license agreement] (Aceito os termos do Contrato de Licença) e depois clique em [Next] (Seguinte).

5 Siga as instruções no ecrã para terminar a instalação.

- Quando aparece a mensagem de confirmação de reinício, reinicie o computador seguindo as instruções no ecrã.
- DirectX pode ser instalado dependendo do sistema operativo do seu computador.

6 Retire o CD-ROM após a instalação estar concluída.

- Instalação do software como se segue:
 - Picture Motion Browser
 - Music Transfer

<p>Após instalar o software, são criados no ambiente de trabalho os ícones de atalho para “Picture Motion Browser”, “Guia do PMB”, “Music Transfer”.</p>	
 PMB - Picture Motion Browser	<p>Clique duas vezes para iniciar “Picture Motion Browser”.</p>
 PMB Guide	<p>Clique duas vezes para iniciar “Guia do PMB”.</p>
 Picture Packag...	<p>Clique duas vezes para iniciar “Music Transfer”.</p>

Sobre o “Picture Motion Browser” (fornecido)

Pode utilizar imagens fixas e filmes da câmara mais do que nunca tirando partido do software.

Esta secção resume o “Picture Motion Browser”.

Perspectiva do “Picture Motion Browser”

Com o “Picture Motion Browser” pode:

- Importar imagens filmadas com a câmara e visualizá-las no computador.
- Organizar imagens no computador num calendário para as visualizar por data de filmagem.
- Copiar imagens no computador para o meio de gravação.
- Retocar (Correcção dos Olhos Vermelhos, etc.), imprimir e enviar imagens fixas como anexos de e-mail, mudar a data de fotografia e mais.
- As imagens fixas podem ser impressas ou guardadas com a data.
- Pode criar um disco de dados usando uma unidade de gravação de CDs ou unidade de gravação de DVDs.
- Para detalhes, consulte o “Guia do PMB”.

Iniciar o “Guia do PMB”

Clique duas vezes no ícone  (Guia do PMB) no ambiente de trabalho.

Para aceder ao “Guia do PMB” do menu Iniciar, clique em [Start] (Iniciar) → [All Programs] (Todos os programas) (no Windows 2000, [Programs] (Programas)) → [Sony Picture Utility] (Utilitário Sony Picture) → [Help] (Ajuda) → [Guia do PMB].

Iniciar e sair do “Picture Motion Browser”

Iniciar o “Picture Motion Browser”

Clique duas vezes no ícone  (Picture Motion Browser) no ambiente de trabalho. Ou, a partir do menu Iniciar: Clique em [Start] (Iniciar) → [All Programs] (Todos os programas) (no Windows 2000, [Programs] (Programas)) → [Sony Picture Utility] → [PMB – Picture Motion Browser].

- A mensagem de confirmação da ferramenta de informação aparece no ecrã quando se inicia pela primeira vez o “Picture Motion Browser”. Selecione [Start] (Iniciar). Esta função informa-o das novidades, tais como actualizações do software. Pode alterar a definição mais tarde.

Sair do “Picture Motion Browser”

Clique no botão  no canto superior direito do ecrã.

Notas sobre o “Picture Motion Browser”

“Picture Motion Browser” está predefinido com URL de vários websites. Dê o seu consentimento ao seguinte sobre a utilização do serviço de transferência de imagens, etc. (doravante referido como o serviço) disponibilizado pelos websites (incluindo aqueles predefinidos) utilizando “Picture Motion Browser”.

- Dependendo dos websites, podem ser exigidos procedimentos de registo ou taxas para utilização do serviço.
- Observe os termos e condições do acordo estabelecido pelo website sobre a utilização do serviço.

Sobre o “Picture Motion Browser” (fornecido)

- Pode ocorrer o fim ou alterações ao serviço dependendo de certas razões do operador do website, etc. Incluindo essas situações, a Sony não se responsabiliza por problemas entre os clientes e terceiros ou qualquer perda que os clientes possam incorrer pela utilização do serviço.
- Para visualizar o website, será redireccionado por um servidor da Sony (doravante referido como o servidor da Sony). Pode não ser possível aceder ao website devido à manutenção do servidor, etc.
- Com o fim do funcionamento do servidor da Sony, o facto será notificado com antecedência nos websites da Sony, etc.
- O URL para o qual o servidor da Sony o redirecciona, etc. pode ser gravado para melhorar futuros produtos e serviços da Sony. Nesse caso, os dados pessoais não serão gravados.

Copiar imagens para o seu computador usando o “Picture Motion Browser”

Preparação da câmara e do computador

1 Insira na câmara um “Memory Stick Duo” com imagens gravadas.

- Quando copiar imagens numa memória interna, este passo é desnecessário.

2 Insira na câmara um pack de baterias com carga suficiente, ou ligue a câmara à tomada com o Adaptador de CA (não fornecido) e o cabo USB/AV/DC IN para terminal multi-uso (não fornecido).

- Quando copia imagens para o seu computador usando um pack de baterias com pouca carga restante, a cópia pode falhar ou os dados de imagem podem ficar danificados se o pack de baterias se desligar muito cedo.

3 Ligue o computador, depois carregue no botão  (Reprodução).

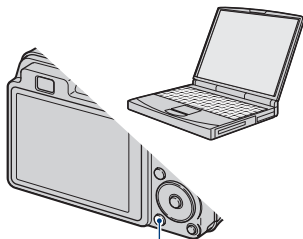

Botão  (Reprodução)

Ligar a câmara ao seu computador

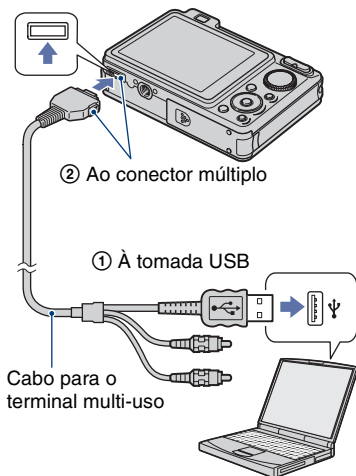

“Ligar...” aparece no ecrã da câmara.

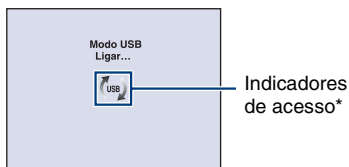

Quando é estabelecida uma ligação USB pela primeira vez, o seu computador executa automaticamente um programa para reconhecer a câmara. Espere um pouco.

* Visualiza-se  no ecrã durante a sessão de comunicação.

Não opere o computador enquanto o indicador for visualizado. Quando o indicador muda para , pode começar a usar novamente o computador.

- Se “Mass Storage” não aparecer, coloque [Ligação USB] em [Mass Storage] (página 75).

Copiar imagens para um computador

1 Liga a câmara a um computador como descrito em “Ligar a câmara ao seu computador”.

Após efectuar uma ligação USB, aparece automaticamente o ecrã [Import Media Files] (Importar Arquivos de Media) de “Picture Motion Browser”.

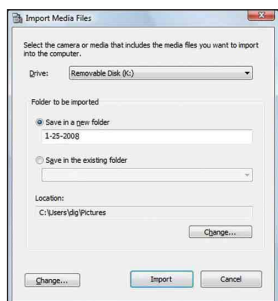

- Se usar a ranhura Memory Stick, consulte a página 96.
- Se aparecer o Assistente de Reprodução Automática, feche-o.

2 Importar as imagens.

Para iniciar a importação de imagens, clique no botão [Import] (Importar).

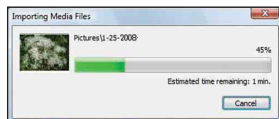

Por predefinição, as imagens são importadas para uma pasta criada em “Pictures” (Imagens) (no Windows XP/2000, “My Pictures” (As minhas imagens)) que é nomeada com a data de importação.

- Para detalhes sobre o “Picture Motion Browser”, consulte o “Guia do PMB”.

Ver imagens no seu computador

Quando a importação estiver concluída, o “Picture Motion Browser” inicia. São visualizadas miniaturas das imagens importadas.



- A pasta “Pictures” (Imagens) (no Windows XP/2000, “My Pictures” (As minhas imagens)) é definida como a pasta predefinida em “Viewed folders” (Pastas vistas).

Organizar imagens no computador num calendário para as visualizar por data de filmagem.

Para detalhes, consulte o “Guia do PMB”.

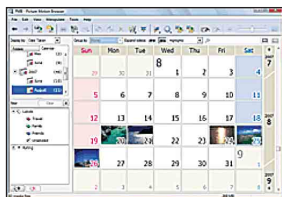

Exemplo: Ecrã de visualização de mês

Para mês apagar a ligação USB

Execute antes os procedimentos a partir do passo ① a ④ abaixo:

- Desligar o cabo para o terminal multi-uso.
- Retirar um “Memory Stick Duo”.
- Inserir um “Memory Stick Duo” na câmara depois de copiar imagens da memória interna.
- Desligar a câmara.

① Faça duplo clique no ícone desligar na barra das tarefas.

Windows Vista



Clique duas vezes aqui

Windows XP/Windows 2000



Clique duas vezes aqui

- ② Clique em  (USB Mass Storage Device) → [Stop].
- ③ Confirme o dispositivo na janela de confirmação e em seguida clique em [OK].
- ④ Clique em [OK].
O dispositivo desliga-se.
 - O passo ④ não é necessário no Windows Vista/XP.

Destinos de armazenamento de arquivos de imagem e nomes dos arquivos

Os arquivos de imagem gravados com a câmara são agrupados como pastas no “Memory Stick Duo” ou na memória interna.

Exemplo: visualizar pastas no Windows Vista

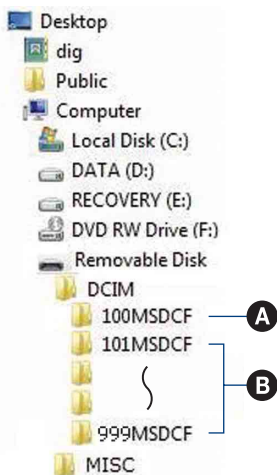

- A Pasta que contém dados de imagem gravados utilizando uma câmara não equipada com a função de criação de pasta.
 - B Pasta que contém dados de imagem gravados utilizando a câmara. Quando não são criadas novas pastas, há as seguintes pastas:
 - “Memory Stick Duo”: “101MSDCF” apenas
 - Memória interna: “101_SONY” apenas
- Não pode gravar quaisquer imagens para a pasta “100MSDCF”. As imagens nesta pasta estão disponíveis apenas para visualização.
 - Não pode gravar/reproduzir quaisquer imagens para a pasta “MISC”.

- Arquivos de imagens são nomeados como se segue:
 - Arquivos de imagens fixas:
DSC0□□□□.JPG
 - Arquivos de filmes: MOV0□□□□.MPG
 - Arquivos de imagens de índice que são gravadas quando grava filmes:
MOV0□□□□.THM
□□□□ significa qualquer número entre 0001 e 9999. A parte numérica do nome de um arquivo de filme gravado no modo filme e o arquivo de imagem de índice correspondente são as mesmas.
- Para mais informações acerca de pastas, consulte as páginas 67 e 70.

Copiar imagens para um computador sem “Picture Motion Browser”

Pode copiar imagens para o seu computador sem “Picture Motion Browser” como se segue.

Para um computador com uma ranhura Memory Stick:

Retire o “Memory Stick Duo” da câmara e insira-o no Adaptador Memory Stick Duo. Insira o Adaptador Memory Stick Duo no computador e copie as imagens.

- Mesmo quando estiver a usar Windows 95/98/98 SecondEdition/NT/Me, pode copiar imagens inserindo o “Memory Stick Duo” na ranhura Memory Stick do seu computador.
- Se o “Memory Stick PRO Duo” não for reconhecido, consulte a página 116.

Num computador sem uma ranhura Memory Stick:

Efectue uma ligação USB e siga as Fases para copiar imagens.

- Os visores do ecrã visualizados nesta secção são os exemplos para copiar imagens do “Memory Stick Duo”.
- A câmara não é compatível com Windows 95/98/98 SecondEdition/NT/Me do sistema operativo Windows.

Quando usar um computador sem uma ranhura de Memory Stick, use um Leitor/Gravador de Memory Stick à venda no mercado para copiar imagens de um “Memory Stick Duo” para o seu computador.

Para copiar imagens na memória interna para o seu computador, copie as imagens primeiro para um “Memory Stick Duo”, depois copie-as para o seu computador.

Copiar imagens para um computador—Windows Vista/XP

Esta secção descreve um exemplo da cópia de imagens para “Documents” (Documentos) (no Windows XP: “My Documents” (Os meus documentos)).

1 Preparar a câmara e um computador.

Execute o mesmo procedimento como descrito em “Preparação da câmara e do computador” na página 92.

2 Ligue a câmara ao seu computador com o cabo para terminal multi-uso.

Execute o mesmo procedimento como descrito em “Ligar a câmara ao seu computador” na página 92.

- Se “Picture Motion Browser” já estiver instalado, então inicia-se [Import Media Files] (Importar Arquivos Multimédia) no “Picture Motion Browser” mas seleccione [Cancel] (Cancelar) para terminar.

3 Clique em [Open folder to view files] (Abrir pasta para ver arquivos) (no Windows XP: [Open folder to view files] (Abrir pasta para ver arquivos) → [OK]) quando o assistente aparece automaticamente no ambiente de trabalho.



- Quando o ecrã do assistente não aparecer automaticamente, siga o procedimento: → "No Windows 2000".

4 Clique duas vezes em [DCIM].

5 Clique duas vezes na pasta onde estão guardadas as imagens que deseja copiar. Em seguida, clique com o botão direito do rato num arquivo de imagem para visualizar o menu e clique em [Copy] (Copiar).

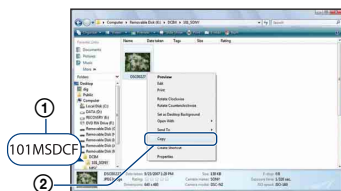

- Para detalhes sobre o destino de armazenamento dos arquivos de imagem, consulte a página 94.

6 Clique na pasta [Documents] (Documentos) (no Windows XP: [My Documents] (Os meus documentos)). Depois, clique com o botão direito do rato na janela "Documents" (Documentos) para visualizar o menu e clique em [Paste] (Colar).

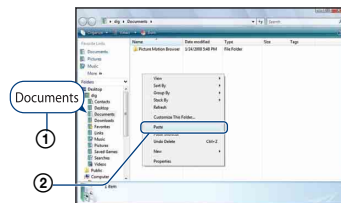

Os arquivos de imagem são copiados para a pasta [Documents] (Documentos) (no Windows XP: [My Documents] (Os meus documentos)).

- Quando existe uma imagem com o mesmo nome de arquivo na pasta de destino da cópia, aparece a mensagem de confirmação de escrever por cima. Quando escreve a nova imagem sobre a imagem existente, os dados do arquivo original são apagados. Para copiar um arquivo de imagem para o computador sem substituir, mude o nome do arquivo e depois copie o arquivo de imagem. Contudo, note que se mudar o nome do arquivo (página 99), pode não reproduzir essa imagem com a câmara.
-

No Windows 2000

Clique duas vezes em [My Computer] (Meu Computador) → [Removable Disk] (Disco Amovível) após Ligar a câmara ao seu computador. Depois, execute a partir do passo 4.

Ver arquivos de imagens guardados num computador com a câmara a copiar para o “Memory Stick Duo”

Esta secção descreve o processo utilizando um computador Windows como exemplo. Quando um arquivo de imagem copiado para um computador já não está num “Memory Stick Duo”, pode ver essa imagem outra vez na câmara copiando o arquivo de imagem no computador para um “Memory Stick Duo”.

- Salte o passo 1 se o nome do arquivo definido com a câmara não tiver mudado.
- Pode não ser capaz de reproduzir algumas imagens dependendo do tamanho da imagem.
- A Sony não garante a reprodução de arquivos de imagens na câmara se os arquivos tiverem sido processados através de um computador ou gravados com outra câmara.
- Quando não houver pastas num “Memory Stick Duo”, crie uma pasta (página 70) com a câmara primeiro, depois copie os arquivos de imagem.

1 Clique com o botão direito no arquivo de imagem e em seguida clique em [Rename] (Renomear). Mude o nome do arquivo para “DSC0□□□□”.

Introduza um número de 0001 a 9999 para □□□□.

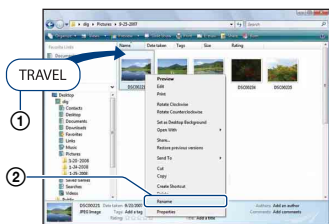

- Se aparecer a mensagem de confirmação de substituição, introduza um número diferente.
- Pode ser mostrada uma extensão dependendo das definições do computador. A extensão para imagens fixas é JPG e a extensão para filmes é MPG. Não mude a extensão.

2 Copie o arquivo de imagem para a pasta “Memory Stick Duo” na seguinte ordem.

- ① Clique com o botão direito no arquivo de imagem e em seguida clique em [Copy] (Copiar).
- ② Faça duplo clique em [Removable Disk] (Disco Amovível) ou [SonyMemoryStick] no [Computer] (Computador) (no Windows XP, [My Computer] (O meu computador)).
- ③ Clique com o botão direito do rato na pasta [□□□□MSDCF] na pasta [DCIM] e em seguida clique em [Paste] (Colar).
 - □□□□ significa qualquer número entre 100 e 999.

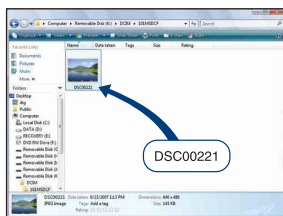

Utilização de “Music Transfer” (fornecido)

Pode substituir os arquivos de música predefinidos de fábrica pelos arquivos de música que quiser utilizando “Music Transfer” no CD-ROM (fornecido). Pode também apagar ou adicionar esses arquivos sempre que quiser.

Adicionar/Mudar Música usando “Music Transfer”

Os formatos de música que pode transferir com “Music Transfer” são listados abaixo:

- Arquivos de MP3 guardados na unidade do disco rígido do seu computador
- Música em CDs
- Música programada guardada na câmara

1 Carregue no botão HOME para visualizar o ecrã HOME.

2 Seleccione (Ap. slide) com no botão de controlo, seleccione Ferramenta Música com / , depois carregue em .

3 Seleccione [Trans Música] com / e em seguida carregue .

Aparece a mensagem “Ligar ao PC”.

4 Efectue uma ligação USB entre a câmara e o seu computador.

5 Inicie “Music Transfer”.

6 Siga as instruções no ecrã para adicionar/mudar arquivos de Música.

- Para restaurar a música predefinida de fábrica para a câmara:
 - ① Execute [Form Música] no passo 3.
 - ② Execute [Restaurar padrões] em “Music Transfer”.
Todos os arquivos de Música voltam à música predefinida e [Música] no menu [Ap. slide] é regulada para [Deslig].
- Pode repor os arquivos de Música para os predefinidos usando [Inicializar] (página 74), todavia, outras definições serão também repostas.
- Para detalhes sobre a utilização de “Music Transfer”, consulte a ajuda on-line em “Music Transfer”.

Utilização do seu computador Macintosh

Pode copiar imagens para o seu computador Macintosh.

- “Picture Motion Browser” não é compatível com computadores Macintosh.

Ambiente recomendado para o computador

Recomenda-se o seguinte ambiente para um computador ligado à câmara.

Ambiente recomendado para copiar imagens

SO (pré-instalado): Mac OS 9.1/9.2/ Mac OS X (v10.1 a v10.5)

Tomada USB: Fornecida com o computador

Ambiente recomendado para utilização do “Music Transfer”

SO (pré-instalado): Mac OS X (v10.3 a v10.5)

CPU: iMac, eMac, iBook, PowerBook, séries Power Mac G3/G4/G5, Mac mini

Memória: 64 MB ou mais (recomendamos 128 MB ou mais)

Disco rígido: Espaço no disco necessário para instalação—aproximadamente 250 MB

Notas sobre a ligação da câmara a um computador

- Não se garante o funcionamento em todos os ambientes de computador recomendados acima mencionados.
- Se ligar dois ou mais dispositivos USB a um único computador ao mesmo tempo, alguns dispositivos, incluindo a câmara, podem não operar dependendo dos tipos de dispositivos USB que usar.
- Não se garante o funcionamento quando utiliza um hub USB.
- Ligar a câmara utilizando uma interface USB que seja compatível com Hi-Speed USB (compatível com USB 2.0) permite a transferência avançada (transferência a alta velocidade) pois a câmara é compatível com Hi-Speed USB (compatível com USB 2.0).

- Há quatro modos para uma ligação USB quando ligar um computador, [Auto] (predefinição), [Mass Storage], modos [PictBridge] e [PTP/MTP]. Esta secção descreve [Auto] e [Mass Storage] como exemplos. Para detalhes sobre [PictBridge] e [PTP/MTP], consulte a página 75.
- Quando o seu computador retomar do modo de suspensão ou inactividade, a comunicação entre a câmara e o computador pode não recuperar ao mesmo tempo.

Copiar e ver imagens num computador

1 Preparar a câmara e um computador Macintosh.

Execute o mesmo procedimento como descrito em “Preparação da câmara e do computador” na página 92.

2 Ligue a câmara ao seu computador com o cabo para terminal multi-uso.

Execute o mesmo procedimento como descrito em “Ligar a câmara ao seu computador” na página 92.

3 Copiar arquivos de imagens para o computador Macintosh.

- ① Clique duas vezes no ícone acabado de reconhecer → [DCIM] → a pasta onde as imagens que deseja copiar estão guardadas.
 - ② Arraste e solte os arquivos de imagem para o ícone do disco rígido. Os arquivos de imagens são copiados para o disco rígido.
- Para detalhes sobre o local de armazenamento de imagens e nomes de arquivos, consulte a página 94.

4 Ver imagens no computador.

Clique duas vezes no ícone do disco rígido → o arquivo de imagem desejado na pasta que contém os arquivos copiados para abrir esse arquivo de imagem.

Para cortar a ligação USB

Arraste e largue o ícone da unidade ou o ícone do “Memory Stick Duo” para o ícone do “Trash” (Lixo) antecipadamente quando executar os procedimentos listados abaixo, ou a câmara estiver desligada do computador.

- Desligar o cabo para o terminal multi-uso.
- Retirar um “Memory Stick Duo”.
- Inserir um “Memory Stick Duo” na câmara depois de copiar imagens da memória interna.
- Desligar a câmara.

Adicionar/Mudar Música usando “Music Transfer”

Pode substituir os arquivos de música que são predefinidos de fábrica pelos arquivos de música que quiser. Pode também apagar ou adicionar esses arquivos sempre que quiser.

Os formatos de música que pode transferir com “Music Transfer” são listados abaixo:

- Arquivos de MP3 guardados na unidade do disco rígido do seu computador
- Música em CDs
- Música programada guardada na câmara

Para instalar “Music Transfer”

- Encerre todas as outras aplicações de software antes de instalar o “Music Transfer”.
- Para a instalação, vai ter de iniciar a sessão como Administrador.
 - ① Ligue o computador Macintosh, e coloque o CD-ROM (fornecido) na unidade de CD-ROM.
 - ② Clique duas vezes em  (SONYPICTUTIL).
 - ③ Clique duas vezes no arquivo [MusicTransfer.pkg] na pasta [MAC]. Inicia-se a instalação do software.

Para adicionar/mudar arquivos de Música

Consulte “Adicionar/Mudar Música usando “Music Transfer”” na página 100.

Apoio Técnico

Informação adicional sobre este produto e respostas a perguntas frequentes podem ser encontrados no Website da Sony de Apoio ao Cliente.
<http://www.sony.net/>

Ver “Guia avançado da Cyber-shot”

Quando instala o “Manual da Cyber-shot”, é também instalado o “Guia avançado da Cyber-shot”. O “Guia avançado da Cyber-shot” mostra ainda como utilizar a câmara e acessórios opcionais.

Visualização em Windows

Faça duplo clique em  (Step-up Guide) no ambiente de trabalho.

Para aceder a “Step-up Guide” do menu Iniciar, clique em [Start] (Iniciar) → [All Programs] (Todos os programas) (no Windows 2000, [Programs] (Programas)) → [Sony Picture Utility] → [Step-up Guide].

Visualização em Macintosh

- 1** Copie a pasta [stepupguide] na pasta [stepupguide] para o seu computador.
- 2** Seleccione [stepupguide], [language] e depois a pasta [PT] guardada no CD-ROM (fornecido), e copie todos os arquivos na pasta [PT] para a pasta [img] na pasta [stepupguide] que copiou para o seu computador no passo 1. (Substitua os arquivos na pasta [img] pelos arquivos da pasta [PT].)
- 3** Após a cópia estar concluída, clique duas vezes em “stepupguide.hqx” na pasta [stepupguide] para a descomprimir, depois clique duas vezes no arquivo gerado “stepupguide”.
 - Se não estiver instalada uma ferramenta de descompressão para arquivo HQX, instale o Stuffit Expander.



Como imprimir imagens fixas

Quando imprime imagens filmadas no modo [16:9], podem cortar-se ambas as extremidades, por isso verifique antes de imprimir (página 118).

Imprimir directamente utilizando uma impressora compatível com PictBridge (página 105)



Pode imprimir imagens ligando a sua câmara a uma impressora compatível com PictBridge.

Imprimir directamente utilizando uma impressora compatível com “Memory Stick”

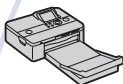

Pode imprimir imagens com uma impressora compatível com “Memory Stick”.
Para detalhes consulte as instruções de operação fornecidas com a impressora.

Imprimir utilizando um computador



Pode copiar imagens para um computador utilizando o software fornecido “Picture Motion Browser” e imprimir as imagens. Pode inserir a data na imagem e imprimi-la (página 90).

Imprimir numa loja (página 108)



Pode levar um “Memory Stick Duo” que contém imagens filmadas com a sua câmara a uma loja de impressão de fotografias. Pode fazer antecipadamente uma marca **DPOF** (Ordem de impressão) nas imagens que quer imprimir.

Imprimir imagens directamente utilizando uma impressora compatível com PictBridge

Mesmo se não tiver um computador, pode imprimir imagens filmadas com a câmara ligando esta directamente a uma impressora compatível com PictBridge.

PictBridge

- “PictBridge” baseia-se na norma CIPA. (CIPA: Camera & Imaging Products Association)
- Não consegue imprimir filmes.
- Se o indicador  piscar no ecrã da câmara (notificação de erro), verifique a impressora ligada.



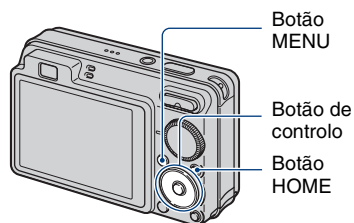

Fase 1: Preparação da câmara



Prepare a câmara para ligação à impressora, usando o cabo para o terminal multi-uso. Quando [Ligação USB] estiver regulado para [Auto], a câmara irá reconhecer automaticamente determinadas impressoras quando ligada. Salte a Fase 1, se esse for o caso.



- Recomenda-se que use um pack de baterias totalmente carregado para evitar que a alimentação se desligue a meio da impressão.

1 Carregue no botão HOME para visualizar o ecrã HOME.

2 Selecciona  (Definições) com  no botão de controlo, e selecciona  Definiç Principais] com , depois carregue .

3 Selecciona [Definições Principais 2] com , e selecciona [Ligação USB], depois carregue .

4 Selecciona [PictBridge] com , e em seguida carregue .

O modo USB está ajustado.

Fase 2: Ligação da câmara à impressora

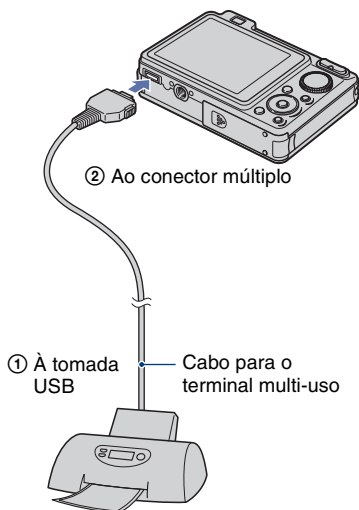

1 Ligue a câmara à impressora.



2 Ligue a impressora. Carregue no botão  (Reprodução) e ligue a câmara.

Após a ligação ser efectuada, aparece o indicador .



3 Carregue no botão MENU, seleccione [Imprimir] com / no botão de controlo, depois carregue .

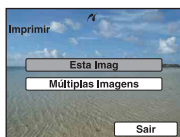

A câmara está ajustada no modo de reprodução e em seguida aparece uma imagem e o menu de impressão no ecrã.

Fase 3: Seleção de imagens que quer imprimir





Selecione [Esta Imagem] ou [Múltiplas Imagens] com /, depois carregue .

Quando selecciona [Esta Imagem]



Podem imprimir a imagem seleccionada. Avance para a Fase 4.



Quando selecciona [Múltiplas Imagens]

Podem imprimir múltiplas imagens seleccionadas.





① Selecione a imagem que deseja imprimir com /, e em seguida carregue . Aparece  na imagem seleccionada.

② Carregue MENU para afixar o menu.

③ Selecione [OK] com , e em seguida carregue .

• Após seleccionar [Múltiplas Imagens] no ecrã de índice, pode imprimir todas as imagens numa pasta seleccionando a barra de selecção de pastas com  e juntando uma marca  na pasta.

Fase 4: Impressão

1 Selecione as definições de impressão com ///.

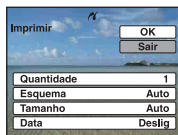

[Quantidade]

Selecione o número de cópias da imagem especificada a ser impressa.

• O número designado de imagens pode não caber numa única folha de papel dependendo da quantidade de imagens.

[Esquema]

Selecciona o número de imagens que quer imprimir lado a lado numa folha.

[Tamanho]

Selecciona o tamanho da folha de impressão.

[Data]

Selecciona [Dia&Hora] ou [Data] para inserir a data e a hora nas imagens.

- Quando escolhe [Data], a data será inserida pela ordem que seleccionou (página 81). Esta função pode não estar disponível dependendo da impressora.

2 Selecciona [OK] com ▲, e em seguida carregue ●.

A imagem é impressa.

- Não desligue o cabo para terminal multi-uso enquanto o indicador  (Ligação PictBridge) aparecer no ecrã.

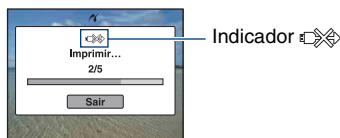

Fase 5: Conclusão da impressão

Certifique-se de que o ecrã voltou à fase 2, e desligue da câmara o cabo para o terminal multi-uso.

Imprimir numa loja

Pode levar um “Memory Stick Duo” que contém imagens filmadas com a sua câmara a uma loja de impressão de fotografias.

Desde que a loja suporte serviços de impressão de fotos de acordo com DPOF, pode colocar previamente uma marca **DPOF** (Ordem de impressão) nas imagens, para que não tenha de voltar a seleccioná-las quando as imprime numa loja.

- Não pode imprimir imagens guardadas na memória interna numa loja de impressão de fotografias directamente a partir da câmara. Copie as imagens para um “Memory Stick Duo”, depois leve o “Memory Stick Duo” à loja de impressão de fotografias.

O que é DPOF?

DPOF (Digital Print Order Format) é uma função que lhe permite fazer uma marca **DPOF** (Ordem de impressão) em imagens do “Memory Stick Duo” que queira imprimir mais tarde.

- Pode também imprimir imagens com a marca **DPOF** (Ordem de impressão) usando uma impressora conforme a norma DPOF (Digital Print Order Format) ou usando uma impressora compatível com PictBridge.
- Não pode marcar filmes.
- Pode fazer uma marca **DPOF** (Ordem de impressão) até ao máximo de 999 imagens.

Quando leva um “Memory Stick Duo” a uma loja

- Consulte uma loja com serviço de impressão de fotos para saber que tipo de “Memory Stick Duo” aceita.
- Se um “Memory Stick Duo” não for processado pela sua loja de impressão de fotografias, copie as imagens que quer imprimir noutro meio tal como um CD-R e leve-o à loja.
- Certifique-se de que leva o Adaptador Memory Stick Duo com ele.
- Antes de levar os dados de imagem a uma loja, copie (cópia de segurança) sempre os seus dados para um disco.
- Não pode regular o número de impressões.
- Quando quiser sobrepor datas em imagens, consulte a sua loja de impressão de fotografias.

Marcar uma imagem seleccionada

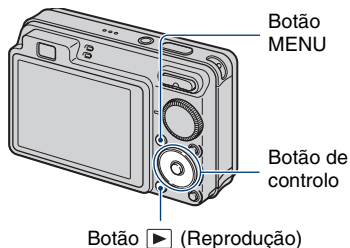

1 Carregue no botão (Reprodução).

2 Selecione a imagem que quer imprimir.

3 Carregue no botão MENU para visualizar o menu.

4 Selecione [DPOF] com / no botão de controlo e selecione [Esta Imagem] com /, depois carregue .

A marca **DPOF** (Ordem de impressão) é anexada à imagem.



Para remover a marca

Selecione a imagem da qual quer remover a marca, depois repita os passos 3 e 4.

Selecionar e marcar as imagens

1 Carregue no botão MENU enquanto visualiza imagens no modo de imagem única ou no modo de índice.

2 Selecione [DPOF] com ▲/▼ no botão de controlo, [Múltiplas Imagens] com ◀/▶, e depois carregue ●.

3 Selecione uma imagem para marcar com o botão de controlo, depois carregue ●.

A marca ✓ é anexada à imagem seleccionada.

Imagem única



Visor do Índice

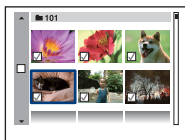

4 Carregue no botão MENU.

5 Selecione [OK] com ▲, e em seguida carregue ●.

A marca DPOF aparece no ecrã.

Imagem única



Visor do Índice



Para cancelar a selecção

Selecione [Sair] no passo 5 e em seguida carregue ●.

Para remover a marca

Selecione as imagens às quais quer remover as marcas, depois carregue ● no passo 3.

Para marcar todas as imagens na pasta

No passo 3, mova a moldura para a barra de selecção de pastas com ◀, depois carregue ● no o modo de índice.

A marca ✓ é anexada à pasta seleccionada e a todas as imagens.

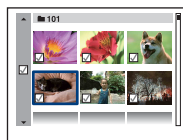



Se tiver problemas com a câmara, tente as seguintes soluções.

1 Verifique os itens nas páginas 111 a 120.

Se um código tal como “C/E:□□:□□” aparecer no ecrã, consulte a página 121.

2 Remova o pack de baterias, espere cerca de um minuto, volte a inserir o pack de baterias, depois ligue a alimentação.

3 Inicialize as definições (página 74).

4 Consulte o seu concessionário Sony ou um serviço de assistência Sony autorizado.

Atenção que ao enviar a câmara para reparação, dá autorização que os conteúdos da memória interna, arquivos de Música possam ser verificados.

Clique num dos seguintes itens para saltar para a página que explica o sintoma e causa ou para o procedimento de correcção apropriado.

Pack de baterias e alimentação 111	“Memory Stick Duo” 117
Filmagem de imagens fixas/filmes 112	Memória interna 118
Visualizar imagens 115	Impressão 118
Apagar 116	Impressora compatível com PictBridge 119
Computadores 116	Outros 120

Pack de baterias e alimentação

Não consegue inserir o pack de baterias.

- Insira o pack de baterias correctamente para empurrar a alavanca de ejeção da bateria.

Não consegue ligar a câmara.

- Após inserir o pack de baterias na câmara, pode demorar alguns momentos para a câmara iniciar.
- Insira o pack de baterias correctamente.
- O pack de baterias está descarregado. Insira um pack de baterias carregado.
- O pack de baterias está gasto (página 128). Substitua-o por um novo.
- Use um pack de baterias recomendado.

A alimentação desliga-se repentinamente.

- Se não operar a câmara durante cerca de três minutos enquanto a alimentação estiver ligada, a câmara desliga-se automaticamente para evitar o desgaste do pack de baterias. Volte a ligar a câmara.
- O pack de baterias está gasto (página 128). Substitua-o por um novo.

O indicador de carga restante está incorrecto.



- Este fenómeno ocorre quando usa a sua câmara num local extremamente quente ou frio.
- Surgiu uma discrepância entre o indicador de carga restante e a actual carga restante da bateria. Descarregue totalmente o pack de baterias uma vez, depois carregue-o para a indicação correcta.
- O pack de baterias está descarregado. Insira um pack de baterias carregado.
- O pack de baterias está gasto (página 128). Substitua-o por um novo.

Não consegue carregar o pack de baterias.

- Não consegue carregar o pack de baterias usando o Adaptador de CA (não fornecido). Use o carregador de baterias para carregar a bateria.

Filmagem de imagens fixas/filmes

Não consegue gravar imagens.

- Verifique a capacidade livre da memória interna ou “Memory Stick Duo”. Se estiver cheia, execute um dos seguintes:
 - Apague as imagens desnecessárias (página 41).
 - Mude o “Memory Stick Duo”.
- Não consegue gravar imagens enquanto carrega o flash.
- Quando fotografar uma imagem fixa, regule o marcador de modo para uma posição sem ser .
- Coloque o marcador de modo em  quando filma filmes.
- O tamanho de imagem é ajustado em [640(Qualid.)] quando grava filmes. Execute o seguinte:
 - Regule o tamanho da imagem em outro que não [640(Qualid.)].
 - Insira um “Memory Stick PRO Duo”.
- No modo 😊 (Obturador de sorriso), não é tirada nenhuma imagem a não ser que um sorriso seja detectado.

Este motivo não é visível no ecrã.

- A câmara está regulada para o modo de reprodução. Carregue no botão  (Reprodução) para mudar o modo de gravação (página 35).



A função anti-desfocagem não funciona (DSC-W120/W125/W130 apenas).

- A função anti-desfocagem não funciona quando  aparece no visor.
- A função anti-desfocagem pode não funcionar correctamente quando fotografar cenas nocturnas.
- Fotografe depois de carregar no botão do obturador até meio; não o carregue até ao fim repentinamente.
- Confirme que a definição [Lente conversão] está correcta (página 79).

A gravação demora muito tempo.

- A função do obturador lento NR está activada (página 19). Isto não é um mau funcionamento.









A imagem está desfocada.

- O motivo está muito próximo. Certifique-se de que posiciona a lente mais afastada do motivo do que a distância de filmagem mínima, aprox. 4 cm (W)/50 cm (T), quando filma (página 27).
- O modo 🌄 (Crepúsculo), o modo  (Paisagem) ou o modo  (Fogo artificial) estão seleccionados no modo Selecção de Cena quando fotografa imagens fixas.
- A função Semi-manual está seleccionada. Selecciono o modo de foco automático (página 53).
- Confirme que a definição [Lente conversão] está correcta (página 79).
- Consulte “Se o motivo estiver desfocado” na página 54.

O zoom não funciona.

- Não pode usar o zoom Inteligente dependendo do tamanho de imagem (página 78).
- Não pode usar o zoom Digital quando filmar filmes.
- Não pode mudar a escala do zoom enquanto filma um filme.
- Confirme que a definição [Lente conversão] está correcta (página 79).

O flash não funciona.

- O flash está regulado para  (Flash forçado desligado) (página 28).
- Não pode usar o flash quando:
 - [Modo GRAV] está regulado para [Burst] ou Bracketing de Exposição (DSC-W130 apenas) (página 50).
 - O modo  (Alta Sensibilid), o modo  (Crepúsculo) ou o modo  (Fogo artifício) estão seleccionados no modo Selecção de Cena (página 32).
 - Filma filmes.
- Regule o flash para  (Flash forçado ligado) quando o modo  (Paisagem), modo  (Praia), ou  (Neve) estiverem seleccionados no modo Selecção de Cena (página 28).

Aparecem pontos circulares pouco nítidos nas imagens filmadas através do flash.

- Partículas (pó, pólen, etc.) no ar reflectiram a luz do flash e apareceram na imagem. Não se trata de uma avaria (página 15).

A função de filmagem de grande plano (Macro) não funciona.





- O modo  (Paisagem), o modo  (Crepúsculo) ou o modo  (Fogo artifício) estão seleccionados no modo Selecção de Cena (página 32).

Foto Macro não pode ser desligada.

Não há função para desligar à força foto macro. No modo  AUTO (Auto), filmagem telefoto é possível mesmo na condição de foto macro.

A data e hora não são visualizadas no ecrã LCD.

- Enquanto filma, a data e hora não são visualizadas. São visualizadas apenas durante a reprodução.

Não consegue inserir datas na imagem.

- A câmara não tem uma função para sobrepor datas em imagens (página 118). Ao usar “Picture Motion Browser”, pode imprimir ou guardar imagens com a data (página 90).

O valor F e a velocidade do obturador piscam quando mantém carregado o botão do obturador até ao meio.

- A exposição está incorrecta. Corrija a exposição (página 51).

O ecrã está muito escuro ou muito claro.

- Regule o brilho da luz de fundo LCD (página 22).
-

A imagem está muito escura.

- Está a filmar um motivo que tem luz por trás. Seleccione o modo do medidor (página 52) ou ajuste a exposição (página 51).
-

A imagem está muito clara.

- Ajuste a exposição (página 51).
-

As cores da imagem não estão correctas.

- Regule [Modo de Cor] para [Normal] (página 58).
-

Aparecem riscas verticais quando filma um motivo muito brilhante.

- Ocorre o fenómeno de mancha e aparecem na imagem riscas brancas, pretas, vermelhas, roxas ou outras. Este fenómeno não é um mau funcionamento.
-

Aparece ruído na imagem quando vê o ecrã num local escuro.

- A câmara está a tentar aumentar a visibilidade do ecrã tornando temporariamente a imagem mais clara em condições de fraca iluminação. Não afecta a imagem gravada.
-

Os olhos do motivo ficam vermelhos.

- Regule [Redução olhos verm] para [Ligado] (página 57).
 - Fotografe o motivo a uma distância inferior à do alcance do flash usando o flash.
 - Ilumine a sala e fotografe o motivo.
 - Retoque a imagem usando [Correcção dos Olho Vermel] (DSC-W130 apenas) (página 61).
-

Aparecem e permanecem pontos no ecrã.

- Isto não é um mau funcionamento. Estes pontos não são gravados (página 2).
-

A imagem vista através do visor não coincide com o verdadeiro alcance gravável.

- Ocorre o fenómeno paralax quando o motivo estiver próximo. Neste caso, para confirmar o alcance gravável, use o ecrã LCD.
- As imagens não podem ser confirmadas através do visor enquanto o zoom digital estiver em uso.

Não consegue filmar imagens em sucessão.

- A memória interna ou “Memory Stick Duo” estão cheios. Apague as imagens desnecessárias (página 41).
- O nível da bateria é baixo. Insira o pack de baterias carregado.

Visualizar imagens

Não consegue reproduzir imagens.

- Carregue no botão  (Reprodução) (página 35).
- O nome da pasta/arquivo foi mudado no seu computador (página 99).
- A Sony não garante a reprodução de arquivos de imagens na câmara se os arquivos tiverem sido processados através de um computador ou gravados com outra câmara.
- A câmara está no modo USB. Apague a ligação USB (página 94).

A data e hora não são visualizados.

- Os indicadores de visualização estão desligados. Mostra os indicadores de visualização ao carregar  (DISP) no botão de controlo (página 22).

A imagem parece granulosa logo depois da reprodução começar.

- Isso pode acontecer devido ao processamento da imagem. Isto não é um mau funcionamento.

Os lados esquerdo e direito do ecrã estão mostrados a preto.

- [Auto Orient] está regulado para [Ligado] (página 80).

Não consegue ouvir música durante apresentação de slides.

- Transfira arquivos de música para a câmara com “Music Transfer” (página 100).
- Confirme se a definição de volume e definição de apresentação de slides estão correctas (página 37).

A imagem não aparece no ecrã do televisor.

- Verifique [Saída vídeo] para ver se o sinal de saída de vídeo da câmara está regulado para o sistema de cores do seu televisor (página 76).
- Verifique se a ligação está correcta (página 83).
- Se o conector USB do cabo para o terminal multi-uso estiver ligado a outro dispositivo, desligue-o (página 94).
- Está a tentar reproduzir filmes durante saída HD(1080i). Os filmes não podem ser vistos em qualidade de imagem de alta definição. Regule [COMPONENT] para [SD] (página 75).

Apagar

Não pode apagar uma imagem.

- Cancele a protecção (página 66).

Computadores

Compatibilidade do SO do computador com a câmara é desconhecida.

- Verifique “Ambiente recomendado para o computador” na página 87 para Windows, e página 101 para Macintosh.

“Memory Stick PRO Duo” não é reconhecido por um computador com uma ranhura “Memory Stick”.

- Verifique se o computador e o Leitor/Gravador Memory Stick suportam “Memory Stick PRO Duo”. Os utilizadores de computadores e Leitores/Gravadores de Memory Stick feitos por fabricantes que não a Sony devem contactar esses fabricantes.
- Se “Memory Stick PRO Duo” não for suportado, ligue a câmara ao computador (páginas 92, 101). O computador reconhece o “Memory Stick PRO Duo”.

O seu computador não reconhece a câmara.

- Ligue a câmara.
- Quando o nível da bateria estiver baixo, insira um pack de baterias carregado ou use o Adaptador de CA (não fornecido) (página 92).
- Regule [Ligação USB] para [Mass Storage] (página 75).
- Use o cabo para terminal multi-uso (fornecido) (página 92).
- Desligue o cabo para o terminal multi-uso do computador e da câmara e volte a ligá-lo firmemente.
- Desligue todo o equipamento excepto a câmara, o teclado e o rato dos conectores USB do seu computador.
- Ligue a câmara directamente ao seu computador sem passar através de um hub USB ou outro dispositivo (página 92).

Não consegue copiar imagens.

- Ligue a câmara e o seu computador correctamente efectuando uma ligação USB (página 92).
- Siga o procedimento de cópia indicado para o seu SO (páginas 96 e 101).
- Quando filma imagens com um “Memory Stick Duo” formatado por um computador, pode não ser capaz de copiar as imagens para um computador. Filme usando um “Memory Stick Duo” formatado pela câmara (página 70).

Depois de fazer uma ligação USB, “Picture Motion Browser” não inicia automaticamente.

- Faça a ligação USB depois do computador estar ligado (página 92).

Não consegue reproduzir imagens no seu computador.

- Se estiver a usar “Picture Motion Browser”, consulte o “Guia do PMB” (página 90).
- Consulte o fabricante do computador ou do software.

Não sabe como usar “Picture Motion Browser”.

- Consulte o “Guia do PMB” (página 90).

A imagem e o som são interrompidos pelo ruído quando vê um filme num computador.

- Está a reproduzir o filme directamente da memória interna ou do “Memory Stick Duo”. Copie o filme para o disco rígido do seu computador e em seguida reproduza o filme a partir do disco rígido (página 96).

Não consegue imprimir uma imagem.

- Consulte o manual de instruções da impressora.

Uma vez as imagens copiadas para um computador não podem ser visualizadas na câmara.

- Copie-as para uma pasta reconhecida pela câmara, tal como “101MSDCF” (página 94).
- Siga os procedimentos correctos (página 99).

“Memory Stick Duo”

Não consegue inserir um “Memory Stick Duo”.

- Insira na direcção correcta.

Formatou por engano um “Memory Stick Duo”.

- Todos os dados no “Memory Stick Duo” são apagados com a formatação. Não os pode restaurar.

Memória interna

Não consegue reproduzir ou gravar imagens através da memória interna.

- Há um “Memory Stick Duo” inserido na câmara. Retire-o.

Não consegue copiar os dados guardados na memória interna para um “Memory Stick Duo”.

- O “Memory Stick Duo” está cheio. Copie a imagem para o “Memory Stick Duo” com capacidade livre suficiente.

Não consegue copiar os dados no “Memory Stick Duo” ou no computador para a memória interna.

- Esta função não está disponível.

Impressão

Consulte “impressora compatível com PictBridge” juntamente com os seguintes itens.

As imagens são impressas com ambas as extremidades cortadas.

- Dependendo da sua impressora, todas as extremidades da imagem podem ser cortadas. Especialmente quando imprime uma imagem tirada com o tamanho de imagem definido para [16:9], a ponta lateral da imagem pode ser cortada.
- Quando imprimir imagens usando a sua própria impressora, cancele as definições de corte ou sem margens. Consulte o fabricante da impressora para saber se a impressora tem estas funções ou não.
- Quando imprimir as imagens numa loja de impressão digital, pergunte na loja se eles podem imprimir as imagens sem cortar ambas as extremidades.

Não consegue imprimir imagens com a data.

- Ao usar “Picture Motion Browser”, pode imprimir imagens com data (página 90).
- A câmara não tem uma função para sobrepor datas nas imagens. Contudo, como as imagens filmadas com a câmara incluem informação sobre a data de gravação, pode imprimir imagens com a data sobreposta se a impressora ou o software conseguirem reconhecer informação Exif. Em relação à compatibilidade com a informação Exif, consulte o fabricante da impressora ou do software.
- Se utilizar o serviço de uma loja de impressão, peça-lhes para sobrepor as datas nas imagens.

Impressora compatível com PictBridge

Não consegue estabelecer uma ligação.

- A câmara não pode ser ligada directamente a uma impressora que não seja compatível com a norma PictBridge. Consulte o fabricante da impressora para saber se a impressora é compatível com a norma PictBridge ou não.
- Verifique se a impressora está com a alimentação ligada e pode ser ligada à câmara.
- Regule [Ligação USB] para [PictBridge] (página 75).
- Desligue e volte a ligar outra vez o cabo para o terminal multi-uso. Se aparecer indicada uma mensagem de erro na impressora, consulte as instruções de operação fornecidas com a impressora.

Não consegue imprimir imagens.

- Verifique se a câmara e a impressora estão ligadas correctamente utilizando o cabo para o terminal multi-uso.
- Ligue a impressora. Para mais informações, consulte as instruções de operação fornecidas com a impressora.
- Se seleccionar [Sair] durante a impressão, as imagens podem não ser impressas. Desligue e volte a ligar outra vez o cabo para o terminal multi-uso. Se continuar a não conseguir imprimir as suas imagens, desligue o cabo para terminal multi-uso, desligue volte a ligar a impressora e em seguida ligue outra vez o cabo para o terminal multi-uso.
- Não consegue imprimir filmes.
- As imagens fotografadas com outras câmaras ou imagens modificadas com um computador podem não ser impressas.

A impressão foi cancelada.

- Confirme se desligou o cabo para terminal multi-uso antes da marca  (Ligação PictBridge) desaparecer.

Não consegue inserir a data ou imprimir imagens no modo de índice.

- A impressora não oferece estas funções. Consulte o fabricante da impressora para saber se a impressora tem estas funções ou não.
- A data pode não ser inserida no modo de índice dependendo da impressora. Consulte o fabricante da impressora.

“---- --” está impresso na zona de inserção da data da imagem.

- A imagem não tem a data de gravação por isso a data não pode ser inserida. Regule [Data] para [Deslig] e imprima a imagem outra vez (página 107).

Não consegue seleccionar o tamanho de impressão.

- Consulte o fabricante da impressora para saber se a impressora pode imprimir no tamanho desejado.

Não consegue imprimir a imagem no tamanho seleccionado.

- Quando usa papel de um tamanho diferente após ligar a impressora à câmara, desligue e volte a ligar o cabo para terminal multi-uso.
 - A definição de impressão da câmara é diferente da impressora. Mude a definição da câmara (página 107) ou da impressora.
-

Não consegue operar a câmara depois de cancelar a impressão.

- Espere algum tempo pois a impressora está a efectuar o cancelamento. Demora algum tempo dependendo da impressora.
-

Outros

Não pode repor o número de arquivo.

- Se substituir um meio de gravação, não pode inicializar números de arquivo com a câmara. Para inicializar números de arquivo, formate o “Memory Stick Duo” (páginas 70, 73) ou a memória interna, e depois inicialize as definições (página 74). Contudo, os dados no “Memory Stick Duo” ou na memória interna serão apagados e todas as definições, incluindo a data, serão inicializadas.
-

A câmara não funciona com a parte da lente saída.

- Não tente forçar a lente que tenha parado de se mover.
 - Insira um pack de baterias carregado, depois volte a ligar a câmara.
-

A lente fica embaciada.

- Ocorreu condensação de humidade. Desligue a câmara e deixa-a durante cerca de uma hora antes de a utilizar outra vez.
-

A lente não se move quando desliga a câmara.

- O pack de baterias está descarregado. Substitua-o por um pack de baterias carregado.
-

A câmara aquece quando a utiliza durante muito tempo.

- Isto não é um mau funcionamento.
-

O ecrã do acerto do relógio aparece quando liga a câmara.

- Defina novamente a data e hora (página 81).
 - A bateria de reserva interna recarregável descarregou. Insira uma bateria carregada e deixe de lado durante 24 horas ou mais com a alimentação desligada.
-

O utilizador quer mudar a data ou hora.

- Defina novamente a data e hora (página 81).

Indicadores de aviso e mensagens

Visor de auto-diagnóstico

Se aparecer um código que começa com uma letra do alfabeto, a função de auto-diagnóstico na câmara está a funcionar. Os dois últimos dígitos (indicados por □□) diferem dependendo do estado da sua câmara.

Se não for capaz de resolver o problema mesmo depois de tentar as seguintes medidas de correcção algumas vezes, a sua câmara pode precisar de reparação. Contacte o seu concessionário Sony ou representante local de assistência Sony.

C:32:□□

- Há problemas com o hardware da câmara. Desligue a alimentação e ligue-a outra vez.

C:13:□□

- A câmara não consegue ler ou escrever dados no “Memory Stick Duo”. Tente desligar e voltar a ligar a câmara, ou tirar e inserir várias vezes o “Memory Stick Duo”.
- Houve um erro de formatação da memória interna, ou foi inserido um “Memory Stick Duo” não formatado. Formate a memória interna ou o “Memory Stick Duo” (páginas 70, 73).
- O “Memory Stick Duo” inserido não pode ser usado com a câmara ou os dados ficam danificados. Insira um “Memory Stick Duo” novo.

E:61:□□

E:62:□□

E:91:□□

- Ocorreu um mau funcionamento da câmara. Inicialize a câmara (página 74), depois volte a ligar a alimentação.

Mensagens

Se aparecerem as seguintes mensagens, siga as instruções.



- O nível da bateria é baixo. Carregue imediatamente o pack de baterias. Dependendo das condições de utilização ou do tipo de pack de baterias, o indicador pode piscar mesmo que ainda haja 5 a 10 minutos de tempo de bateria restante.

Para usar só com bateria compatível

- A bateria inserida não é um pack de baterias NP-BG1 (fornecido) ou pack de baterias NP-FG1 (não fornecido).

Erro de sistema

- Desligue a alimentação e volte a ligá-la.

Erro na memória interna

- Desligue a alimentação e volte a ligá-la.

Reinsira o Memory Stick

- Insira o “Memory Stick Duo” correctamente.
- O “Memory Stick Duo” inserido não pode ser usado na câmara (página 126).
- O “Memory Stick Duo” está danificado.
- A secção do terminal do “Memory Stick Duo” está suja.

Erro tipo Memory Stick

- O “Memory Stick Duo” inserido não pode ser usado na câmara (página 126).

Não pode aced Memory Stick Acesso negado

- Está a utilizar o “Memory Stick Duo” com o acesso controlado.

Erro de formatação do Memory Stick Erro de formatação da memória interna

- Formate o meio novamente (páginas 70, 73).

Memory Stick bloqueado

- Está a utilizar o “Memory Stick Duo” com a patilha de protecção contra escrita, e esta está regulada para posição LOCK (bloqueada). Coloque a patilha na posição de gravação.

Não há espaço na memória interna Não há espaço no Memory Stick

- Apague as imagens ou arquivos desnecessários (página 41).

Memória só leitura

- A câmara não pode gravar ou apagar imagens neste “Memory Stick Duo”.

Sem imagens

- Nenhuma das imagens que se podem reproduzir foi gravada na memória interna.
- Nenhuma das imagens que se podem reproduzir foi gravada no “Memory Stick Duo”.
- A pasta seleccionada não contém um arquivo que possa ser reproduzido numa apresentação de slides.

Erro pasta

- Uma pasta com os mesmos três primeiros dígitos já existe no “Memory Stick Duo” (por exemplo: 123MSDCF e 123ABCDE). Selecciona outra pasta ou crie uma pasta nova (páginas 70, 71).

Não pode criar mais pastas

- A pasta com o nome a começar por “999” existe no “Memory Stick Duo”. Neste caso não consegue criar pastas.

Erro arquivo

- Ocorreu um erro enquanto a imagem estava a ser reproduzida. A Sony não garante a reprodução de arquivos de imagens na câmara se os arquivos tiverem sido processados através de um computador ou gravados com outra câmara.

Pasta só de leitura

- Seleccionou uma pasta que não pode ser definida como pasta de gravação na câmara. Selecciona outra pasta (página 71).

Arquivo protegido

- Liberte a protecção (página 66).

Tam. imag. ultrap.

- Está a reproduzir uma imagem com tamanho que não pode ser reproduzido na câmara.

(Indicador de aviso de vibração)

- Pode ocorrer vibração da câmara devido a luz insuficiente. Use o flash, ligue a função anti-desfocagem ou monte a câmara num tripé para a fixar.

640(Qualid.) não disponível

- Só pode gravar filmes com tamanho 640(Qualid.) utilizando um “Memory Stick PRO Duo”. Insira um “Memory Stick PRO Duo” ou regule o tamanho de imagem num tamanho diferente de [640(Qualid.)].

Macro inválida

- A macro está indisponível nas actuais definições (página 32).

As definições do flash não podem ser alteradas

- O flash está indisponível nas actuais definições (página 32).

Máximo de imagens seleccionadas

- Pode seleccionar até 100 imagens. Remova a marca de verificação.

Não há bateria suficiente

- Quando copia uma imagem gravada na memória interna para o “Memory Stick Duo”, use uma bateria totalmente carregada.

Impressora ocupada

Erro papel
Sem papel
Erro tinta
Pouca tinta
Sem tinta

- Verifique a impressora.

Erro impressora

- Verifique a impressora.
- Verifique se a imagem que deseja imprimir está danificada.



- Pode ainda não estar terminada a transmissão de dados para a impressora. Não desligue o cabo para o terminal multi-uso.

Processamento...

- A impressora está a cancelar a actual tarefa de impressão. Não consegue imprimir até que tenha acabado. Isto pode levar algum tempo, dependendo da impressora.

Erro de Música

- Apague o arquivo de Música ou substitua-o por um arquivo de Música normal.
- Execute [Form Música], depois transfira novos arquivos de Música.

Erro de formatação de música

- Execute [Form Música].

Operação não pode ser executada em arq de filmes

- Seleccionou uma função que não está disponível para filmes.

Operação não pode ser executada em arquivos não suportados

- O processamento e outras funções de edição da câmara não podem ser executados em arquivos de imagem que tenham sido processados através de um computador ou imagens que foram gravadas noutra câmara.

Operação não pode ser executada quando usa uma ligação PictBridge

- Algumas funções são restritas enquanto a câmara estiver ligada a uma impressora compatível com PictBridge.

Operação não pode ser executada durante saída HD(1080i)

- Algumas funções são restritas enquanto a câmara estiver ligada a um televisor de Alta Definição.
-

Incapaz de detectar cara para retoque

- Pode não ser capaz de retocar o fenómeno dos olhos vermelhos dependendo da imagem.
-

Desligar e ligar novamente

- A lente funciona mal.
-

O temporizador automático é inválido

- O temporizador automático está indisponível nestas definições (página 32).



Utilização da câmara no estrangeiro — Fontes de Alimentação

Pode utilizar a sua câmara, o carregador de baterias (fornecido), e o Adaptador de CA AC-LS5K (não fornecido) em qualquer país ou região onde a corrente esteja entre os 100 V e os 240 V CA, 50/60 Hz.

- **Não utilize um transformador electrónico (conversor de viagem) pois pode causar mau funcionamento.**

Sobre o “Memory Stick Duo”

Um “Memory Stick Duo” é um meio de gravação IC compacto e portátil. Os tipos de “Memory Stick Duo” que podem ser utilizados com esta câmara estão indicados na tabela abaixo. No entanto, não se pode garantir operação correcta de todas as funções do “Memory Stick Duo”.

Tipo de “Memory Stick”	Gravação/Reprodução
Memory Stick Duo (sem MagicGate)	○*1
Memory Stick Duo (com MagicGate)	○*2
MagicGate Memory Stick Duo	○*1*2
Memory Stick PRO Duo	○*2*3
Memory Stick PRO-HG Duo	○*2*3*4

*1) A câmara não é compatível com transferência de dados a alta velocidade usando uma interface paralela.

*2) “Memory Stick Duo”, “MagicGate Memory Stick Duo” e “Memory Stick PRO Duo” estão equipados com funções MagicGate. MagicGate é uma tecnologia de protecção de direitos de autor que utiliza tecnologia de encriptação. Gravação/reprodução de dados que exigem funções MagicGate não pode ser executada com a câmara.

*3) Podem gravar-se filmes de tamanho [640(Qualid.)].

*4) A câmara não é compatível com transferência de dados paralela de 8 bits. Suporta transferência de dados paralela de 4 bits equivalente a “Memory Stick PRO Duo”.

- Os dados podem ficar danificados nos seguintes casos:
 - Quando o “Memory Stick Duo” for retirado ou a câmara for desligada durante uma operação de leitura ou escrita.
 - Quando utiliza o “Memory Stick Duo” em locais sujeitos a electricidade estática ou ruído eléctrico.
- Recomendamos a cópia de segurança de dados importantes num disco rígido do seu computador.
- Não carregue com força quando escreve na área de memo.
- Não prenda uma etiqueta ao “Memory Stick Duo” em si nem num Adaptador Memory Stick Duo.
- Quando transporta ou guarda o “Memory Stick Duo”, coloque-o na caixa fornecida.
- Não toque na secção do terminal do “Memory Stick Duo” com a sua mão ou objecto metálico.
- Não parta, dobre ou deixe cair o “Memory Stick Duo”.
- Não desmonte ou modifique o “Memory Stick Duo”.
- Não exponha o “Memory Stick Duo” à água.
- Não deixe o “Memory Stick Duo” ao alcance de crianças pequenas. Podem engoli-lo acidentalmente.
- Não insira nada sem ser um “Memory Stick Duo” na ranhura Memory Stick Duo. Caso contrário, pode resultar uma avaria.
- Não utilize ou guarde o “Memory Stick Duo” nas seguintes condições:
 - Locais com altas temperaturas como o interior de um automóvel estacionado ao sol
 - Locais expostos à luz solar directa
 - Locais húmidos ou com substâncias corrosivas
- Este produto é compatível com “Memory Stick Micro” (“M2”). “M2” é uma abreviatura de “Memory Stick Micro”.
- Não se garante que um “Memory Stick Duo” formatado com um computador funcione com a câmara.
- Velocidade da leitura/escrita de dados difere dependendo da combinação do “Memory Stick Duo” e do equipamento utilizado.
- Não retire o “Memory Stick Duo” enquanto lê ou escreve dados.

Notas sobre a utilização do Adaptador Memory Stick Duo (não fornecido)

- Para usar um “Memory Stick Duo” com um dispositivo compatível com “Memory Stick”, certifique-se de que insere o “Memory Stick Duo” num Adaptador Memory Stick Duo. Se colocar um “Memory Stick Duo” num dispositivo compatível com “Memory Stick” sem um Adaptador Memory Stick Duo, pode não ser capaz de o retirar do dispositivo.
- Quando inserir um “Memory Stick Duo” num Adaptador Memory Stick Duo, certifique-se de que o “Memory Stick Duo” está inserido virado na direcção correcta, depois insira-o todo. A introdução incorrecta pode resultar em mau funcionamento.
- Quando utilizar um “Memory Stick Duo” inserido num Adaptador Memory Stick Duo com um dispositivo conforme “Memory Stick”, certifique-se de que o Adaptador Memory Stick Duo está inserido virado para a direcção certa. Note que a utilização incorrecta pode danificar o equipamento.
- Não coloque um Adaptador Memory Stick Duo num dispositivo compatível com “Memory Stick” sem um “Memory Stick Duo” acoplado. Se o fizer pode causar mau funcionamento da unidade.

Notas sobre a utilização de “Memory Stick PRO Duo” (não fornecido)

“Memory Stick PRO Duo” com capacidade até 16 GB foi confirmado que opera correctamente com a câmara.

Notas sobre a utilização de “Memory Stick Micro” (não fornecido)

- Para usar um “Memory Stick Micro” com a câmara, certifique-se de que insere o “Memory Stick Micro” num Adaptador de dois tamanhos “M2”. Se inserir um “Memory Stick Micro” na câmara sem um Adaptador de dois tamanhos “M2”, pode não ser capaz de o remover da câmara.
- Não deixe o “Memory Stick Micro” ao alcance de crianças pequenas. Podem engoli-lo acidentalmente.

Sobre o pack de baterias

Sobre o carregamento do pack de baterias

Recomendamos o carregamento do pack de baterias à temperatura ambiente de entre 10°C a 30°C. O pack de baterias pode não ser totalmente carregado em temperaturas fora desta variação.

Utilização eficaz do pack de baterias

- O desempenho da bateria diminui em ambientes de baixas temperaturas. Por isso em locais frios, o tempo de funcionamento do pack de baterias é mais curto. Recomenda-se o seguinte para assegurar uma utilização mais longa do pack:
 - Coloque o pack de baterias num bolso perto do seu corpo para o aquecer e insira-o na câmara imediatamente antes de começar a filmar.
- O pack de baterias esgota-se rapidamente se usar o flash ou zoom frequentemente.
- Recomendamos que tenha packs de baterias sobresselentes para duas ou três vezes o tempo esperado de filmagem e que faça filmagens experimentais antes das filmagens reais.
- Não exponha o pack de baterias à água. O pack de baterias não é resistente à água.
- Não deixe o pack de baterias em locais extremamente quentes, tal como num automóvel ou directamente sob a luz solar.

Como armazenar o pack de baterias

- Descarregue completamente o pack de baterias antes de guardar e guarde-o num local frio e seco. Para manter a funcionalidade do pack de baterias, carregue completamente o pack de baterias e depois descarregue-o completamente pelo menos uma vez por ano enquanto guarda.
- Para descarregar o pack de baterias, deixe a câmara no modo reprodução de apresentação de slides (página 37) até gastar toda a carga.
- Para evitar manchar o terminal, curtos circuitos, etc., certifique-se de que usa a caixa das baterias fornecida quando as transporta e guarda.

Sobre a vida útil da bateria

- A vida útil da bateria é limitada. A capacidade da bateria diminui com o decorrer do tempo e através da utilização repetida. Caso se torne significativo o tempo de utilização decorrido entre cargas, talvez seja altura de a substituir por uma nova.
- A vida útil da bateria depende de como foi guardada e das condições de operação e ambiente em que o pack de baterias foi utilizado.

Pack de baterias compatível

- O NP-BG1 (fornecido) pode ser usado apenas nos modelos de Cyber-shot compatíveis com o tipo G.
- Se usar o pack de baterias NP-FG1 (não fornecido), os minutos também aparecem depois do indicador de bateria restante (🔋 60 min).

Sobre o carregador de baterias

Sobre o carregador de baterias

- Não carregue qualquer pack de baterias sem ser o do tipo NP-BG ou packs de baterias do tipo NP-FG no carregador de baterias (fornecido). As baterias sem ser do tipo especificado podem ter fugas, sobreaquecer ou explodir se tentar carregá-las, colocando um risco de lesões por electrocussão e queimaduras.
- Retire do carregador de baterias o pack de baterias carregado. Se deixar no carregador o pack de baterias carregado, a vida útil da bateria pode ser encurtada.
- Quando a lâmpada CHARGE piscar, retire o pack de baterias a ser carregado e depois insira o mesmo pack de baterias no carregador de baterias até fazer clique. Quando a lâmpada CHARGE piscar novamente, isso pode indicar um erro da bateria ou que foi inserido um pack de baterias sem ser do tipo especificado. Verifique se o pack de baterias é o do tipo especificado. Se o pack de baterias for do tipo especificado, retire-o, substitua-o por um novo ou outro e verifique se o carregador de baterias funciona correctamente. Se o carregador de baterias funcionar correctamente, pode ter ocorrido um erro de bateria.

**A**

Abertura.....	9
Ajustam. Automático.....	26
Ajustar EV.....	23, 51
Alta Sensibilid.....	31
Ap. slide.....	37, 60
Apagar.....	41, 60
Formatar.....	70, 73
Apagar imagens.....	41
Auto Orient.....	80

B

Bip.....	74
Bloqueio AF.....	54
Bracketing de Exposição.....	50
Burst.....	50

C

Cabo para o terminal multi-uso.....	92, 105
Carregador de baterias.....	129
Carregar até ao meio.....	7
Centro AF.....	53
COMPONENT.....	75
Computador.....	86
Ambiente recomendado.....	87, 101
Copiar imagens.....	92, 101
Macintosh.....	101
Software.....	88
Visualizar arquivos de imagem guardados num computador com a câmara.....	99
Windows.....	86
Computador com Macintosh.....	101
Ambiente recomendado.....	101

Computador com Windows.....	86
Ambiente recomendado.....	87
Conector múltiplo.....	83, 92, 105
Copiar.....	72
Copiar imagens para o seu computador.....	92
Cor.....	10
Cor Parcial.....	62
Correcção dos Olho Vermel.....	61
Corte.....	61
Crepúsculo.....	31
Crie pasta GRAV.....	70

D

Data.....	81, 107
Definições.....	74
Definições Fotografia 1.....	77
Definições Fotografia 2.....	80
Definições Principais 1.....	74
Definições Principais 2.....	75
Definições Relógio.....	81
Desfocagem.....	8
Desfocagem radial.....	63
Destino de armazenamento do arquivo.....	94
Destinos de armazenamento de arquivos de imagem e nomes dos arquivos.....	94
Deteção de Cara.....	48
Deteção de sorriso.....	49
DirectX.....	88
DISP.....	22
DPOF.....	66, 108

E

Ecrã	
Indicador.....	18
Luz de fundo LCD.....	22
Mudança de visor.....	22
Ecrã de índice.....	36
Ecrã LCD.....	22
Equil. br.....	55
EV.....	51
Exposição.....	9
Extensão.....	99

F

Fer. memória interna.....	73
Fer. Memory Stick.....	70
Ferramenta Música.....	100
Filmagem	
Filmes.....	26
Imagem fixa.....	26
Filtro Cruzado.....	63
Flash (Equil. Branco).....	56
Flash forçado desligado.....	28
Flash forçado ligado.....	28
Foco.....	7, 27, 53
Foco Automático.....	7
Foco Suave.....	62
Fogo artifício.....	31
Form Músic.....	100
Formatar.....	70, 73
Foto fácil.....	27
Foto suave.....	31

G

Gerir Memória.....	70
Guia Função.....	74

H

Histograma.....	22
HOME.....	43

I		
Identificação das partes.....	16	
Iluminador AF	77	
Imprimir.....	66, 104	
Imprimir directamente	105	
Imprimir numa loja	108	
Incandescente.....	56	
Indicador	18	
Indicador de bloqueio AE/AF	27, 54	
Indicadores de aviso e mensagens	121	
Inicializar	74	
Instalação	88	
ISO.....	9, 10, 51	
J		
JPG.....	95	
L		
Language Setting	82	
Lente conversão	79	
Lente Fisheye.....	62	
Ligação		
Computador.....	92	
Impressora	105	
Televisor.....	83	
Ligação USB.....	75	
Linha Grelha.....	77	
Luz do dia	55	
Luz Fluorescente 1, 2, 3.....	55	
M		
Macro	28	
Marca de ordem de impressão.....	108	
Marcador de modo.....	25	
Mass Storage.....	75	
Medidor de padrão múltiplo	52	
Medidor de ponto.....	52	
Medidor ponderado ao centro	52	
Memória interna	24	
“Memory Stick Duo”	126	
Menu		
Filmagem	47	
Itens.....	46	
Visualização.....	60	
Menu de visualização.....	60	
Modo AF.....	78	
Modo de Cor	58	
Modo de flash.....	28, 48	
Modo do Medidor	52	
Modo GRAV	50	
Monitor.....	78	
MPG	95	
MTP	75	
Mude pasta GRAV.....	71	
Multi AF.....	53	
Music Transfer	100, 102	
Música	39	
N		
Nebuloso	55	
Neve	31	
Nív. flash.....	56	
Nome do arquivo.....	94	
NTSC	76	
O		
Obturador de sorriso.....	31, 33	
Obturador lento NR.....	19	
OS.....	87, 101	
P		
P&B.....	58	
Pack de baterias.....	128	
Paisagem	31	
PAL	76	
Pasta		
Alteração	71	
Criação	70	
Seleccionar	67	
PC	86	
PictBridge	75, 105	
Picture Motion Browser	90	
Pixel.....	11	
Ponto AF.....	53	
Praia.....	31	
Programa Automático.....	25	
Proteger.....	65	
PTP	75	
Q		
Quadro do telémetro de AF.....	53	
Qualidade da imagem	11	
R		
Redimensionamento variado.....	64	
Redução olhos verm	57	
Resolução de problemas	110	
Reticulado do medidor de ponto.....	52	
Retoque.....	60	
Retr.crepúsculo.....	31	
Retro	63	
Revisão auto	80	
Rodar	67	
S		
Saída video	76	
Segurar na câmara	26	
Seleção de cena.....	30, 47	
Selecione pasta.....	67	
Semi-manual	54	
Sensib detecção sorriso Sensibilidade	49	
Sépia	58	

Simple	78
Sinc. lenta	28
Sobre-exposição	9
Software	88, 90, 100
SteadyShot	59
Sub-exposição	9

T

Tam imagem	11, 47
Televisor	83
Temp. Auto	29
Trans Músic	100

U

Unsharp masking	61
Utilização da câmara no estrangeiro	125

V

Velocidade do obturador	9
VGA	12, 13
Visor de auto-diagnóstico	121
Visual Zoom Amp	76
Visualizar imagens	35
Vívido	58
Volume	35

Z

Zoom	28
Zoom de precisão digital	78
Zoom de reprodução	35
Zoom digital	78
Zoom inteligente	78
Zoom óptico	28, 78

Notas sobre a Licença

A câmara vem com o software “C Library”, “Expat” e “zlib”. Fornecemos este software com base nos contratos de licença com os respectivos proprietários dos direitos de autor. Com base nos pedidos dos proprietários dos direitos de autor destas aplicações de software, temos uma obrigação de o informar do seguinte. Por favor leia as seguintes secções.

Leia “license1.pdf” na pasta “License” (Licença) no CD-ROM. Irá encontrar licenças (em inglês) do software “C Library”, “Expat” e “zlib”.

Sobre software GNU GPL/LGPL aplicado

O software que é elegível para a seguinte Licença Pública Geral - GNU General Public License (doravante referido como “GPL”) ou GNU Lesser General Public License (doravante referido como “LGPL”) vem incluído na câmara.

Isto significa que tem direito a aceder, modificar e redistribuir o código fonte para estes programas de software ao abrigo das condições da GPL/LGPL fornecida.

O código fonte é fornecido na web. Para o transferir visite o seguinte URL.

<http://www.sony.net/Products/Linux/>

Gostaríamos que não nos contactasse acerca do conteúdo do código fonte.

Leia “license2.pdf” na pasta “License” (Licença) no CD-ROM. Irá encontrar licenças (em inglês) do software “GPL” e “LGPL”.

Para ver PDF, é necessário Adobe Reader.

Se este não estiver instalado no seu computador, pode transferi-lo da página web da Adobe Systems:

<http://www.adobe.com/>

Informação adicional sobre este produto e respostas a perguntas frequentes podem ser encontradas no Website do Apoio ao Cliente.

<http://www.sony.net/>